

# YASKAWA

## 安川变频器 高性能矢量控制 A1000

200 V级 0.4 ~ 110 kW  
400 V级 0.4 ~ 355 kW

# A

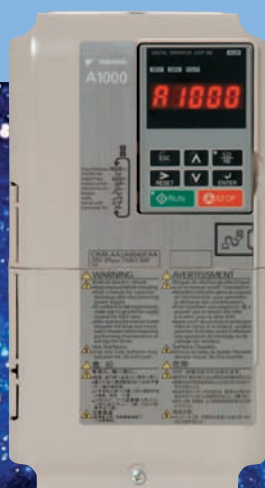

## The Answer

获得ISO9001质量管理体系、  
ISO14001环境管理体系国际  
标准的认证。



JQA-0422 JQA-EM0498

# 安川变频器的主力机型诞生

## 奔向无限的驱动领域

高品质的驱动器，娴静、典雅，同时蕴含着无穷力量。

以卓越性能探索全新驱动领域的“A1000”变频器闪亮登场！

业内顶级的超高效运行，

源于对世界驱动器市场了如指掌的安川。

超强的性能，等待您的切身体验，这就是品质卓越的安川。

“A1000”是将您梦寐以求的性能、功能高度融合的电流量控制通用变频器。

它秉承了安川对于“可靠品质”的一贯追求，

以焕然一新的面貌将最佳性能呈现在您的面前。



The Answer is  
**A1000**

## 始于变频器的 环保性能

## 超群的 电机驱动性能

## 改变机械等级的 业界最强性能

|               |    |
|---------------|----|
| 特点            | 4  |
| 用于各种机械的长处     | 10 |
| 产品体系          | 14 |
| 机型选择          | 15 |
| 软件功能一览        | 16 |
| 参数一览表         | 18 |
| 操作方法          | 24 |
| 标准规格          | 26 |
| 标准连接图         | 28 |
| 外形尺寸          | 30 |
| 全封闭型控制柜内的安装方法 | 32 |
| 外围设备·选购件的选择   | 34 |
| 应用的注意事项       | 58 |
| 产品保证          | 63 |
| 安川变频器系列       | 64 |
| 海外服务网         | 65 |



(注)部分机型正在申请中。

# A

# 超群的电机驱动性能

## 最先进的电机驱动技术

### ▲ 实现所有电机的控制

无论是驱动感应电机或是同步电机(IPM电机/SPM电机), 都能实现高性能的电流矢量控制。

### ▲ 感应电机和同步电机用变频器可以通用

### ▲ 可以通过参数设定, 切换感应电机与同步电机

|      | 同步电机 SPM电机 (SMRA系列)  | 同步电机 IPM电机 (超级节能电机)   |
|------|--|---|
| 特点   | <ul style="list-style-type: none"> <li>超小型、超轻量</li> <li>节能、高效</li> <li>全封闭的无风扇结构 (对空调无影响)</li> </ul> | <ul style="list-style-type: none"> <li>小型、轻量</li> <li>节能、高效</li> <li>无传感器高起动转矩</li> <li>无传感器定位</li> </ul> |
| 容量范围 | 200 V: 0.4 ~ 7.5 kW  | 200 V: 0.4 ~ 75 kW<br>400 V: 0.4 ~ 300 kW   |

\*: 无PG则为160kW

## 无传感器定位控制

### ▲ 驱动IPM电机时无需通常位置控制必需的传感器(PG)

利用同步电机(IPM电机)转子具有的电气凸极性, 即使无传感器也可检出速度、方向、旋转角度。

### ▲ 即使无上位控制器, 也能实现无传感器定位控制

通过可视编程功能(与P8一致)DriveWorksEZ编制程序, 就能实现无传感器位置控制。

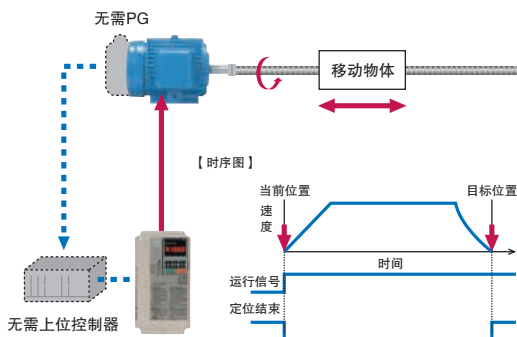

#### \* 注意

搬运机械, 尤其是起升机等重力负载用途使用PM电机时, 请选择PM用带PG矢量控制模式。

此时需要根据PM电机的种类, 选择PG以及PG速度控制卡。详情请参照产品样本“应用的注意事项”一章中的“应用于同步电机”部分。

## 全新的转矩特性

### ▲ 即使无传感器也能做到零速高转矩

能够实现以往较难做到的无传感器\*的同步电机驱动。驱动IPM电机时, 零速就能输出高起动转矩。

\*: 速度检测器(PG)、磁极检测器。



### 驱动同步电机时

- PM用无PG高级矢量控制(IPM电机)  
0 min<sup>-1</sup> 200%\*转矩(可调速范围1:100)  
(注)设有高频重叠(n8-57=1)时可以实现该控制。
- PM用带PG矢量控制(IPM电机)  
0 min<sup>-1</sup> 200%\*转矩(可调速范围1:1500)

### ● 转矩特性

[PM用无PG高级矢量控制]

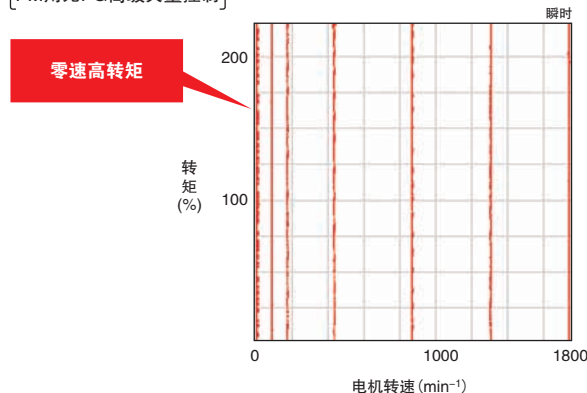

### ● 速度控制范围比较

[PM用无PG高级矢量控制]

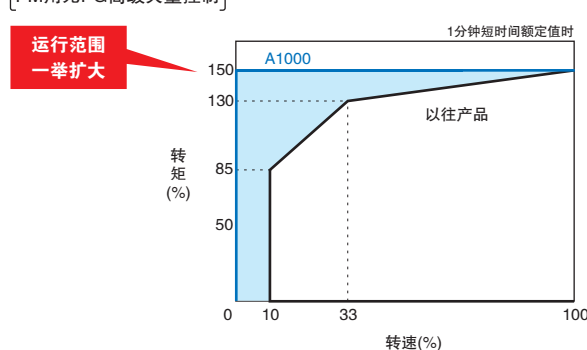

### ▲ 使用高性能电流矢量控制, 感应电机也能实现高起动转矩



### 驱动感应电机时

\*: 有时需考虑变频器的容量。

- 无PG矢量控制  
0.3 Hz 200%\*转矩(可调速范围1:200)
- 带PG矢量控制  
0 min<sup>-1</sup> 200%\*转矩(可调速范围1:1500)

## 配备丰富的自学习功能

▲ 内置多种自学习方式，无论是驱动感应电机或是同步电机，都能充分发挥驱动性能

▲ 自学习内容还包括客户的机械

### ● 自学习的种类

| 电机自学习   |                                       |
|---------|---------------------------------------|
| 旋转形自学习  | 最适合以往需要高起动转矩、高速、高控制精度的用途。             |
| 停止形自学习  | 最适合电机和搬运机械等连接的状态下，进行调试的用途。            |
| 线间电阻自学习 | 改变了电机电缆长度，或电机容量和变频器容量不同时，对控制精度的改善很有效。 |
| 节能自学习   | 无论使用条件如何，通过自学习可使电机的效率始终保持最佳状态。        |

| 机械自学习  |  |
|--|--|
| 惯性自学习  | 可使KEB(Kinetic Energy Back-up)功能、减速时间最适功能、前馈功能获得最佳应用。 |
| ASR* 增益自动调整<br>* : Automatic Speed Regulator | 根据设定的响应频率对ASR增益进行自学习。                                |

▲ 配备新方式的在线自学习

运行中可以一直检出电机特性的变化，进行高精度的速度控制。

## 平稳运行

▲ 与以往产品相比，降低了转矩脉动，实现更平稳的运行

### ● 转矩脉动比较(带PG矢量控制 零速运行时)

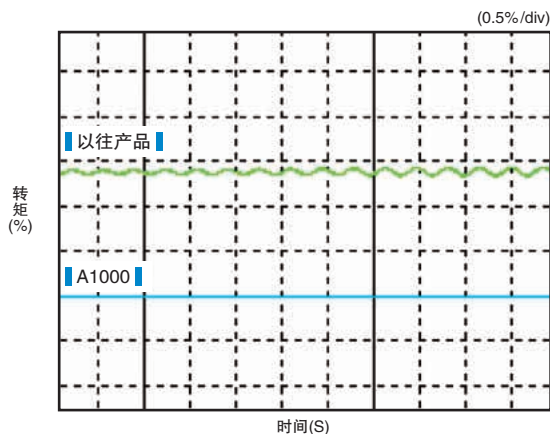

## 符合用途的瞬时停电措施

▲ 可以选择2种瞬时停电补偿功能

▲ 可以用于感应电机或同步电机的无传感器控制

### ● 速度搜索功能

搜索自由运行状态的转速，轻松再起动。

#### 最佳用途

风机、鼓风机等装有旋转体的流体机械

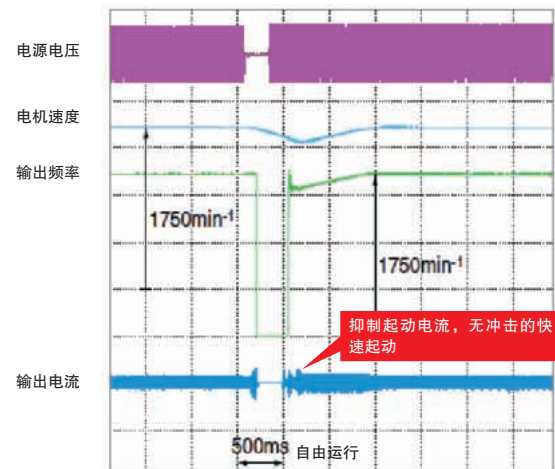

### ● KEB (Kinetic Energy Back-up)功能

电机不进入自由运行状态，继续运行。

#### 最佳用途

胶片生产线等的瞬时停电措施

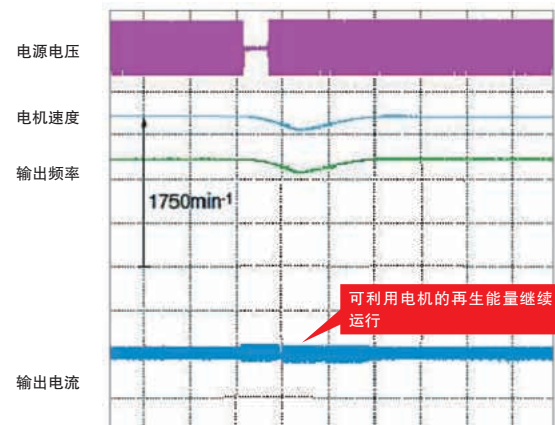

(注)必须安装停电检测等装置。在某些负载条件下，变频器可能会跳闸，使电机进入自由运行状态。

▲ 可进行2秒钟\*的瞬时停电补偿

- 符合半导体制造设备的标准。
- 可省去UPS(不间断电源)等特殊设备。
- 检测到低电压时，自动进行瞬时停电补偿。

\*: 有些容量需要瞬时停电补偿单元(选购件)。

# A

# 始于变频器的 环保性能

## 节能

### 新一代节能运行

- ▲ 采用最先进的节能控制技术  
使用变频器的节能控制，可实现感应电机的高效率运行。
- ▲ 用于同步电机时超级节能  
高效率的同步电机和变频器的节能控制同时使用，可以超越感应电机，实现超级节能。

#### ● 源于变频器驱动的高效率控制

200 V 3.7 kW 风机、泵的应用示例

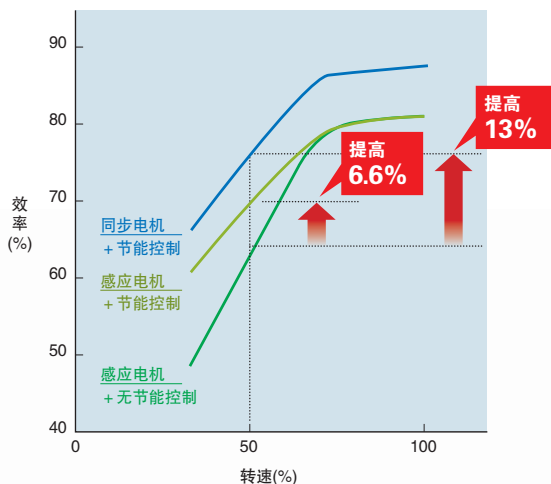

#### ● 节能效果

A1000的节能效果计算示例

#### 条件

**A** : 感应电机 + 变频器控制

**B** : IPM电机 + 变频器控制

空调用风机3.7 kW × 100台, 用电单价0.7元/kWh, 年运行天数按365天计算。

#### 节能效果(年度)

**A** : 感应电机 + 变频器控制时

耗电: 约1,903,100 kWh  
电费: **约133.2万元**

**B** : IPM电机 + 变频器控制时

耗电: 约1,754,600 kWh  
电费: **约122.8万元**

#### 年度节能效果(差额A-B)

节电: 约148,500 kWh  
电费: **约10.4万元**

#### 年度CO<sub>2</sub>减排效果

148,500 kWh × 0.555 + 1,000 = **约82.4t**  
(每1kWh电力的二氧化碳排放量按0.555kg/kWh计算)

(注) 上述结果仅是计算例。  
实际的节能效果会受运行条件、负载量、电费单价、电机特性等影响。

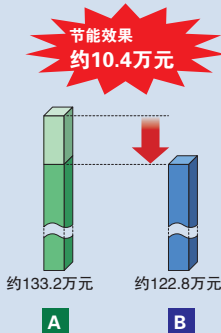

## 耐环境性

### 耐环境性设计

- ▲ 备有耐湿、耐尘、耐油、耐振动、等耐环境的强化产品
- ▲ 同时备有防尘、防滴型IP54\*等带保护结构的产品

\*: 准备中

### 符合RoHS指令

- ▲ 标准产品符合RoHS(欧州特定有害物质使用限制)指令

符合RoHS指令

### 降低噪音

- ▲ 采用Swing PWM方式, 在抑制电磁干扰的同时还降低了刺耳的噪音

#### ● 以往产品与Swing PWM方式的噪音比较

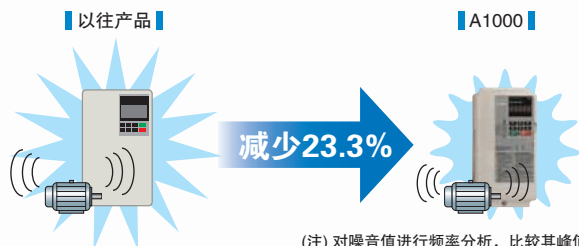

(注) 对噪音值进行频率分析, 比较其峰值。

### 抑制电源高次谐波

- ▲ 标配高次谐波抑制用的直流电抗器(22 kW以上)

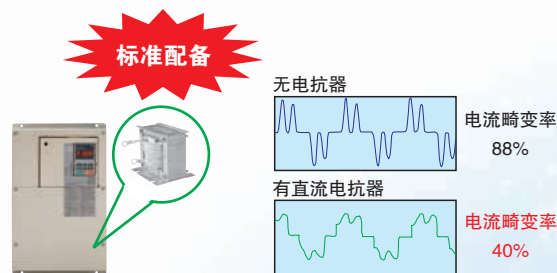

- ▲ 备有抑制高次谐波的12相、18相整流选购件\*、高次谐波抑制滤波器

\*: 准备中。客户需准备3线圈、4线圈变压器。

The Answer is  
**A1000**

# 安全环境

## 符合安全标准

- 符合EN954-1 Cat.3及IEC/EN61508 SIL2
- 增加了可监视安全功能动作的EDM(External Device Monitor)功能

### 接线示例

A1000备有2个安全输入端子和一个输出端子。  
输入：H1端子或H2端子任一打开时动作  
输出：安全功能动作时EDM输出

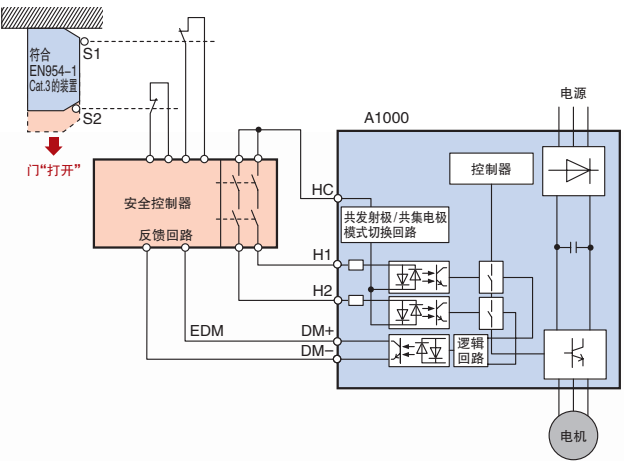

## 停电时的安全停止

- 配备停电时电机不自由运行，而能快速安全减速停止的KEB(Kinetic Energy Back-up)功能

### 使用KEB功能，能安全的快速减速

#### 最佳用途

最适用于机床主轴电机和胶片生产线等的停电对策。

#### 以往产品

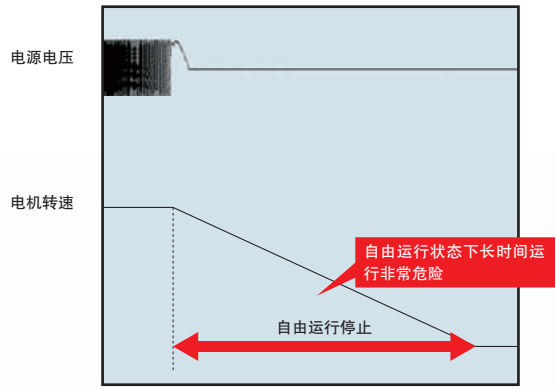

#### A1000

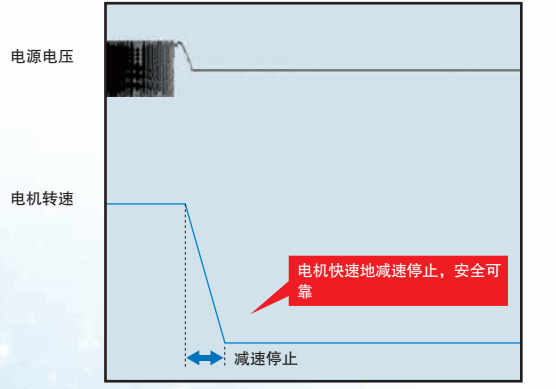

# A

# 改变机械等级的 业界最强性能

## 加快实现机械小型化的紧凑设计

▲ 将世界最小级别变频器与小型、轻量的同步电机相组合，可加快机械小型化进程

### ● 变频器体积比

400 V 75 kW 示例



### ● 电机体积比

200 V 3.7 kW 示例



▲ 通过并排安装\*，可以进一步减小安装体积

\*：18.5 kW 以下的机型

▲ 备有无散热片型\*

\*：准备中

## 根据喜好定制变频器

▲ 配备可视编程功能 DriveWorksEZ\*

使用计算机，通过鼠标的拖放操作，可按照客户的机械规格简单定制变频器。

能编制特殊动作和新的检测功能等，并载入变频器。

### ● 编制特殊动作

例：无传感器的简易位置控制功能

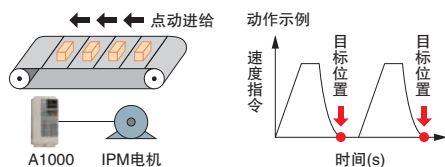

### ● 编制检测功能

例：机械劣化诊断（机械的转矩脉动检测）功能

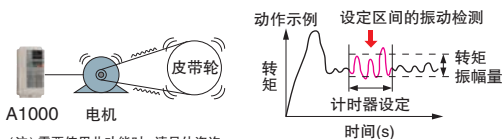

（注）需要使用此功能时，请另外咨询。

▲ 配备 USB 端口，便于连接计算机

### ● 通过 USB 端口与计算机连接



（注）配备 WV103 电缆用通信端口。请按下操作器后使用。

▲ 双重额定功能，使机械更趋小型化

采用 1 台变频器即可选择轻载 (ND)、重载 (HD) 额定的双重额定规格。根据电机的用途，有时可使用小一档容量的变频器。

### ● 可根据用途进行最适宜选型的 2 重额定

以往产品和电机的组合

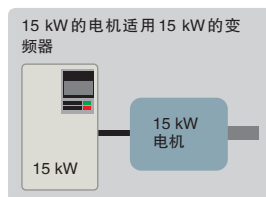

A1000 和电机的组合

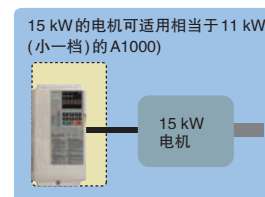

A1000 的双重额定规格

可通过参数简单设定重载/轻载额定



设定重载额定

适用电机

用途示例

11 kW 电机

传送带、起重机等

设定轻载额定

15 kW 电机

风机、泵等

（注）选择时必须使变频器额定输出电流大于电机额定电流。

## 轻松调试

▲ 自动设定最适宜的参数

使用用途选择功能，只需选择机械用途，即可自动设定最适宜的参数。无需烦琐的参数设定，可缩短试运行时间。



### ● 通过参数简单设定

选择传送带，就能自动给必须的 5 个项目参数设定最适宜的值。

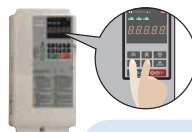

| 设定值 | 用途          | 自动设定的参数       |
|-----|-------------|---------------|
| 00  | 通用          |               |
| 01  | 供水泵         | A1-02 控制模式选择  |
| 02  | 传送带         | C1-01 加速时间1   |
| 03  | 进排气风扇       | C1-02 减速时间1   |
| 04  | AHU(HVAC)风扇 |               |
| 05  | 空压机         | C6-01 ND/HD选择 |
| 06  | 卷扬机(升降用)    |               |
| 07  | 起重机(平移、行走)  |               |



## 确实可靠的制动功能

- ▲ 使用过励磁制动功能，无制动电阻也能紧急制动
- ▲ 扩展了内置制动晶体管的机型，若增加制动电阻，可获得更大的制动力



## 多种通信选购卡

- ▲ 标准配备 RS-422/485 通信功能
- ▲ 安装通信选购卡，即可用于 PROFIBUS-DP、DeviceNet、CC-Link、CANopen、LONWORKS\*、MECHATROLINK-II\* 等各种现场网络

\*：准备中  
(注) 产品名称为各公司的注册商标。

- ▲ 节省布线和空间，机械的设计、安装、维护均方便

## 长寿命设计

### 变频器设计寿命：10 年

- ▲ 采用使用年限长的风扇、电容器、继电器、IGBT 等部件，变频器的设计寿命可达 10 年\*

\*：环境温度 40℃，负载率 80%，24 小时连续运行时的值。此数值随使用条件而异。

### 电机寿命

- ▲ 同步电机由于转子无铜损，轴承温度低，因此电机轴承的寿命约为感应电机的 2 倍

### 诊断预测寿命的提醒信号输出

- ▲ 通过诊断预测寿命，可以输出易损件维护时间的提醒信号

- 变频器的提醒信号输出至上位控制器

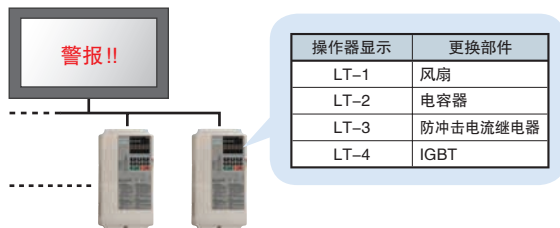

## 简单维护

### 业界首创带参数备份功能的可拆卸式端子排

- ▲ 万一变频器发生故障，无需拆装控制信号的接线和重新设定参数

- 带参数备份功能的可拆卸式端子排



| 内置参数    |       |     |
|---------|-------|-----|
| 名称      | 参数No. | 设定值 |
| ND/HD选择 | C6-01 | 1   |
| 控制模式选择  | A1-02 | 0   |
| 频率指令选择  | b1-01 | 1   |
| 运行指令选择1 | b1-02 | 1   |

### 支持工具 DriveWizard Plus\*

- ▲ 使用计算机，可以一并管理数台变频器的参数
- ▲ 配备各种监视、参数编辑、曲线运行、示波等功能，使变频器的调试和维护等作业更加方便
- ▲ 从以往产品自动转换参数的驱动器更换功能，在更换变频器时，或万一发生故障进行更换时可省去参数设定的作业

- 驱动器更换功能

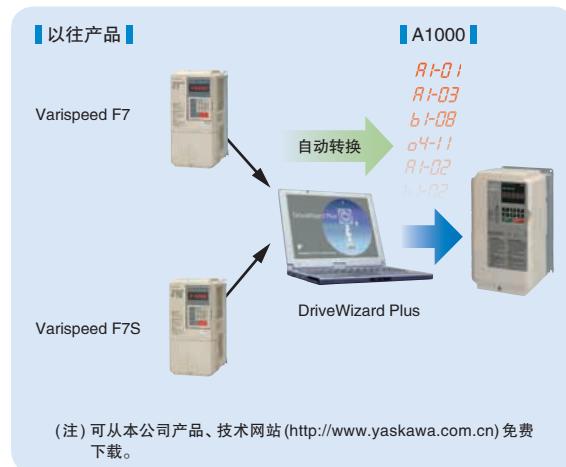

### 参数拷贝功能

- ▲ 标配的操作器内置参数拷贝功能，可以简单进行参数的上传/下载
- ▲ 使用带 USB 拷贝单元的选购件，能简单拷贝变频器的参数

# 用于各种机械的长处

A1000 能根据不同用途，最大限度地发挥其特长。



## 升降机械

特长

### 1 各用途选择功能

若用途选择中选择了升降机械，能自动设定最适宜的参数。可以快速完成调试（运行设定、准备）。

### 2 2台电机间的切换

1台变频器驱动行走、平移用的2个不同电机时，可以通过外部接点信号，切换电机。

### 3 高转矩起动

即使低速也能实现高转矩起动，能防止因转矩不足而导致负载滑落等事故。

### 4 安全功能

标准配备安全功能，符合机械安全标准。

### 5 可视编程功能 DriveWorksEZ

能定制符合客户机械规格的变频器。

### 6 寿命诊断功能

可通过警报信号输出冷却风扇或电解电容等的维护时间（大致标准）。

### 7 带参数备份功能的可拆卸式端子排

更换变频器极为简便。万一发生故障时，无需拆装控制信号的接线和重新设定参数。可缩短机械的停机时间。

\*注意

搬运机械，尤其是起升机等重力负载用途使用PM电机时，请选择PM用带PG矢量控制模式。

此时需要根据PM电机的种类，选择PG以及PG速度控制卡。

详情请参照产品样本“应用的注意事项”一章中的“应用于同步电机”部分。

功能

NEW

各用途  
选择功能

2台电机  
切换运行

NEW

IM/PM  
切换

转矩限制

NEW

过励磁  
制动

NEW

Drive  
WorksEZ

电流  
矢量控制

速度搜索  
功能

零伺服  
功能

NEW

寿命诊断  
功能

加减速时间  
切换运行

过转矩/  
转矩不足  
检出

KEB  
功能

新功能

A1000的新软件功能。

主要用途



卷扬机、起重机 自动卷帘门



## 流体机械

特长

### 1 各用途选择功能

若用途选择中选择了风机或水泵，能自动设定最适宜的参数。可以快速完成调试（运行设定、准备）。

### 2 紧凑设计

变频器、电机都有利于整个系统的紧凑设计。

- 双重额定  
采用轻载 (ND) 额定，可使用比以往产品更小的变频器。
- 同步电机兼用  
通过与小型、轻量的同步电机组合，比使用感应电机更加小型化。

### 3 超级节能运行

与同步电机组合使用，可以大幅节能。

### 4 累计耗电量的脉冲监视

可脉冲输出累计耗电量，且可从上位控制器监视。无需电度表。

(注) 不能用作计算电费等用途的仪表。

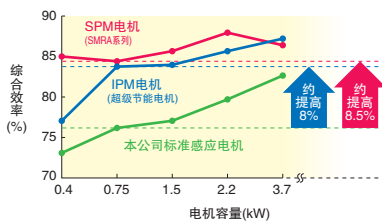

### 5 速度搜索功能

采用独创的搜索功能，发生瞬时停电时可继续运行。可省去UPS(不间断电源)。

### 6 24V控制电源单元(选购件)

停电时可以从上位控制器监视变频器的状态。

### 7 带参数备份功能的可拆卸式端子排

更换变频器极为简便。万一发生故障时，能缩短停机时间。

### 8 寿命诊断功能

可通过警报信号输出冷却风扇或电解电容等的维护时间(大致标准)。

### 9 电源高次谐波对策

22 kW以上机型内置DC电抗器，符合电源高次谐波标准。不需要另加选购件，节省设置空间，也无需接线作业。

## 功能

- NEW 各用途选择功能
- NEW IM/PM 切换
- 瞬时停电补偿
- NEW 过励磁制动
- NEW 累计耗电量的脉冲监视
- 频率指令丧失时保持自动运行
- 加减速时间切换运行
- 节能控制
- 故障重试运行
- 速度搜索功能
- NEW Drive WorksEZ
- 抑制过电压
- 频率跳跃控制
- PID控制
- NEW 过载故障回避
- 保持频率指令运行
- 过转矩/转矩不足检出
- NEW 寿命诊断功能

※ A1000的新软件功能。

## 主要用途



# 用于各种机械的长处

A1000 能根据不同用途，最大限度地发挥其特长。

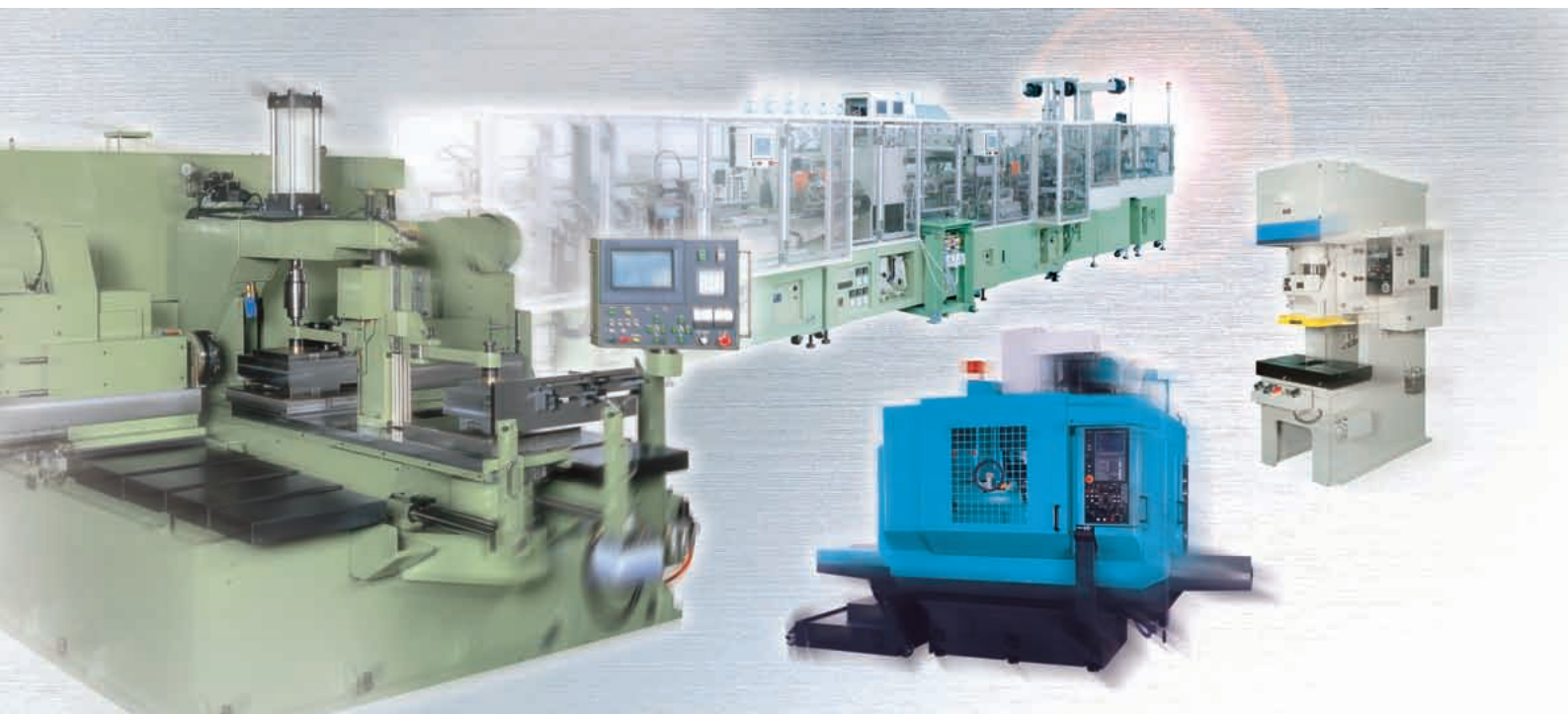

## 金属加工机械

特长

- 1 KEB 功能**  
停电时能快速减速停止，防止机械长时间惯性旋转，更加安全。可以快速完成调试。
- 2 抑制过电压**  
使用冲压机的凹模缓冲垫等时，可避免过电压故障，继续运行。
- 3 可视编程功能 DriveWorksEZ**  
能定制符合客户机械规格的变频器。
- 4 安全功能**  
标准配备安全功能，符合机械安全标准。
- 5 电流矢量控制**  
由于直接控制转矩，可使用过转矩检出或转矩限制来保护机械。
- 6 寿命诊断功能**  
可通过警报信号输出冷却风扇或电解电容等的维护时间(大致标准)。
- 7 带参数备份功能的可拆卸式端子排**  
更换变频器极为简便。万一发生故障时，也能缩短停机时间。

功能

|                      |                             |              |
|----------------------|-----------------------------|--------------|
| KEB 功能               | <b>NEW</b><br>过励磁制动         | 脉冲序列输入       |
| 故障重试运行               | 速度搜索功能                      | 脉冲序列输出       |
| 抑制过电压                | DWELL 功能                    | 过转矩 / 转矩不足检出 |
| <b>NEW</b><br>过载故障回避 | 电流矢量控制                      | 转矩限制         |
| <b>NEW</b><br>寿命诊断功能 | <b>NEW</b><br>Drive WorksEZ | 零伺服功能        |

NEW 新功能 A1000 的新软件功能。

主要用途



冲压机



机床



## 搬运机械

### 特长

#### 1 各用途选择功能

若用途选择中选择了搬运机械,能自动设定最适宜的参数。可以快速完成调试(运行设定、准备)。

#### 2 安全功能

标准配备安全功能,符合机械安全标准。

#### 3 超级节能运行

用于同步电机时可实现无传感器的高起动转矩运行。与高效率同步电机组合,可大幅度节能。

#### 4 过励磁制动功能

即使没有制动电阻,也能缩短减速时间。(驱动感应电机时)

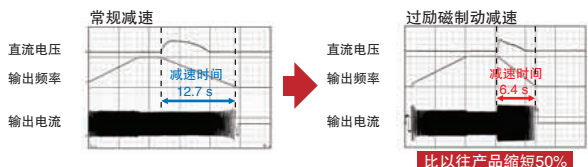

(注)效果因电机特性和负载条件而异。

#### 5 可视编程功能 DriveWorksEZ

能定制符合客户机械规格的变频器。

#### 6 24V 控制电源单元(选购件)

停电时可以从上位控制器监视变频器的状态。

#### 7 校验模式

可确认变更出厂设定的参数。  
试运行便于确认参数设定值。

已变更的参数

| 名称      | 参数No. | 出厂设定    | 设定值     |
|---------|-------|---------|---------|
| 频率指令选择1 | b1-01 | 1       | 0       |
| 加速时间1   | C1-01 | 10.00 s | 15.00 s |
| 减速时间1   | C1-02 | 10.00 s | 15.00 s |
| ⋮       | ⋮     | ⋮       | ⋮       |



#### 8 寿命诊断功能

可通过警报信号输出冷却风扇或电解电容等的维护时间(大致标准)。

#### 9 电源高次谐波对策

22 kW 以上机型内置DC电抗器,符合电源高次谐波标准。  
不需要另加选购件,节省设置空间,也无需接线作业。

### 功能

- NEW 各用途选择功能
- NEW Drive WorksEZ
- 电流矢量控制
- NEW 过励磁制动
- PID 控制
- NEW 转矩限制
- DROOP 控制
- 脉冲序列输入
- 零伺服功能
- NEW IM/PM 切换
- 脉冲序列输出
- 故障重试运行
- NEW 在线自学习
- 过转矩/转矩不足检出
- NEW 寿命诊断功能
- ※选配 A1000 的新软件功能。

### 主要用途



传送带

# 产品体系

| 标准适用电机 kW | 三相 200 V      |        |               |        | 三相 400 V      |        |               |        |
|-----------|---------------|--------|---------------|--------|---------------|--------|---------------|--------|
|           | 轻载 (ND) 额定    |        | 重载 (HD) 额定    |        | 轻载 (ND) 额定    |        | 重载 (HD) 额定    |        |
|           | 型号            | 额定输出电流 | 型号            | 额定输出电流 | 型号            | 额定输出电流 | 型号            | 额定输出电流 |
| 0.4       |               |        | CIMR-AB2A0004 | 3.2 A  |               |        | CIMR-AB4A0002 | 1.8 A  |
| 0.75      | CIMR-AB2A0004 | 3.5 A  | CIMR-AB2A0006 | 5 A    | CIMR-AB4A0002 | 2.1 A  | CIMR-AB4A0004 | 3.4 A  |
| 1.1       | CIMR-AB2A0006 | 6 A    | CIMR-AB2A0008 | 6.9 A  |               |        |               |        |
| 1.5       | CIMR-AB2A0008 | 8 A    | CIMR-AB2A0010 | 8 A    | CIMR-AB4A0004 | 4.1 A  | CIMR-AB4A0005 | 4.8 A  |
| 2.2       | CIMR-AB2A0010 | 9.6 A  | CIMR-AB2A0012 | 11 A   | CIMR-AB4A0005 | 5.4 A  | CIMR-AB4A0007 | 5.5 A  |
| 3.0       | CIMR-AB2A0012 | 12 A   | CIMR-AB2A0018 | 14 A   | CIMR-AB4A0007 | 6.9 A  | CIMR-AB4A0009 | 7.2 A  |
| 3.7       | CIMR-AB2A0018 | 17.5 A | CIMR-AB2A0021 | 17.5 A | CIMR-AB4A0009 | 8.8 A  | CIMR-AB4A0011 | 9.2 A  |
| 5.5       | CIMR-AB2A0021 | 21 A   | CIMR-AB2A0030 | 25 A   | CIMR-AB4A0011 | 11.1 A | CIMR-AB4A0018 | 14.8 A |
| 7.5       | CIMR-AB2A0030 | 30 A   | CIMR-AB2A0040 | 33 A   | CIMR-AB4A0018 | 17.5 A | CIMR-AB4A0023 | 18 A   |
| 11        | CIMR-AB2A0040 | 40 A   | CIMR-AB2A0056 | 47 A   | CIMR-AB4A0023 | 23 A   | CIMR-AB4A0031 | 24 A   |
| 15        | CIMR-AB2A0056 | 56 A   | CIMR-AB2A0069 | 60 A   | CIMR-AB4A0031 | 31 A   | CIMR-AB4A0038 | 31 A   |
| 18.5      | CIMR-AB2A0069 | 69 A   | CIMR-AB2A0081 | 75 A   | CIMR-AB4A0038 | 38 A   | CIMR-AB4A0044 | 39 A   |
| 22        | CIMR-AB2A0081 | 81 A   | CIMR-AB2A0110 | 85 A   | CIMR-AB4A0044 | 44 A   | CIMR-AB4A0058 | 45 A   |
| 30        | CIMR-AB2A0110 | 110 A  | CIMR-AB2A0138 | 115 A  | CIMR-AB4A0058 | 58 A   | CIMR-AB4A0072 | 60 A   |
| 37        | CIMR-AB2A0138 | 138 A  | CIMR-AB2A0169 | 145 A  | CIMR-AB4A0072 | 72 A   | CIMR-AB4A0088 | 75 A   |
| 45        | CIMR-AB2A0169 | 169 A  | CIMR-AB2A0211 | 180 A  | CIMR-AB4A0088 | 88 A   | CIMR-AB4A0103 | 91 A   |
| 55        | CIMR-AB2A0211 | 211 A  | CIMR-AB2A0250 | 215 A  | CIMR-AB4A0103 | 103 A  | CIMR-AB4A0139 | 112 A  |
| 75        | CIMR-AB2A0250 | 250 A  | CIMR-AB2A0312 | 283 A  | CIMR-AB4A0139 | 139 A  | CIMR-AB4A0165 | 150 A  |
| 90        | CIMR-AB2A0312 | 312 A  | CIMR-AB2A0360 | 346 A  | CIMR-AB4A0165 | 165 A  | CIMR-AB4A0208 | 180 A  |
| 110       | CIMR-AB2A0360 | 360 A  | CIMR-AB2A0415 | 415 A  | CIMR-AB4A0208 | 208 A  | CIMR-AB4A0250 | 216 A  |
|           | CIMR-AB2A0415 | 415 A  |               |        |               |        |               |        |
| 132       |               |        |               |        | CIMR-AB4A0250 | 250 A  | CIMR-AB4A0296 | 260 A  |
| 160       |               |        |               |        | CIMR-AB4A0296 | 296 A  | CIMR-AB4A0362 | 304 A  |
| 185       |               |        |               |        | CIMR-AB4A0362 | 362 A  | CIMR-AB4A0414 | 370 A  |
| 220       |               |        |               |        | CIMR-AB4A0414 | 414 A  | CIMR-AB4A0515 | 450 A  |
| 250       |               |        |               |        | CIMR-AB4A0515 | 515 A  |               |        |
| 315       |               |        |               |        |               |        | CIMR-AB4A0675 | 605 A  |
| 355       |               |        |               |        | CIMR-AB4A0675 | 675 A  |               |        |

## 型号的含义

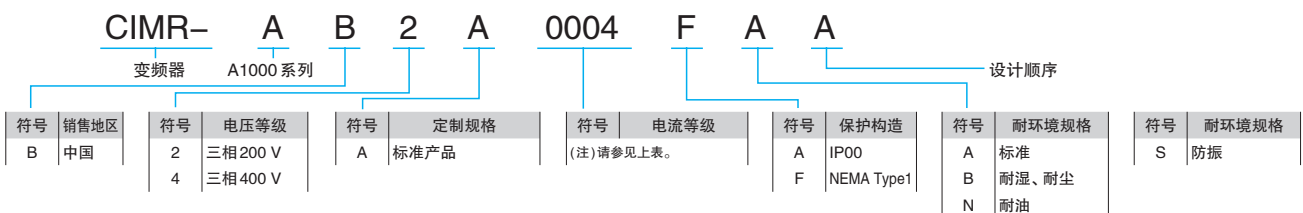

(注) 有关耐环境规格, 请咨询。

# 机型选择

## 符合用途的最佳选型

A1000变频器可根据客户机械的负载额定值选择轻载 (ND) 额定和重载 (HD) 额定 2 种额定负载。  
选择了 ND 额定值时, 可适用比 HD 额定更大的电机。

### 负载额定的主要区别

|      | 轻载 (ND) 额定      | 重载 (HD) 额定     |
|------|-----------------|----------------|
| 参数设定 | C6-01=1         | C6-01=0 (出厂设定) |
| 过载耐力 | 120% 60秒        | 150% 60秒       |
| 载波频率 | 低载波 (SwingPWM)* | 低载波            |

\*: 通过 SwingPWM 控制消除了刺耳的噪音。

### 轻载 (ND) 额定选型

#### ● 用途示例



#### ● 选型示例

风机驱动用 11kw 的电机, 选用 A1000 变频器时, 可将 CIMR-AB2A0040 设定为轻载 (ND) 额定 (C6-01=1) 后使用。

型号: CIMR-AB2A0040

ND 额定: 11 kW

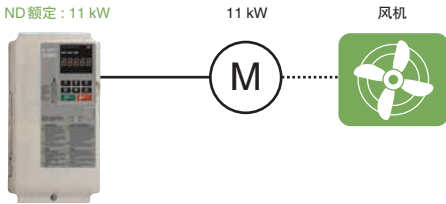

### 重载 (HD) 额定选型

#### ● 用途示例

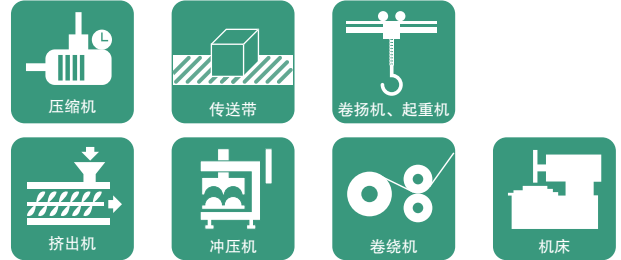

#### ● 选型示例

传送带驱动用 11kw 的电机, 选用 A1000 变频器时, 可将 CIMR-AB2A0056 设定为重载 (HD) 额定 (出厂设定) 后使用。

型号: CIMR-AB2A0056

HD 额定: 11 kW

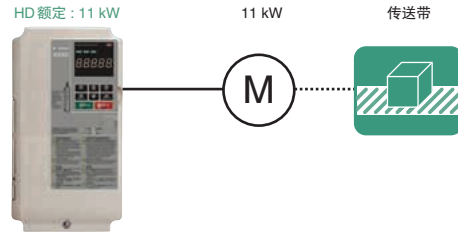

从以往产品 Varispeed F7、Varispeed F7S 替换成 A1000 重载 (HD) 额定值时, 请按下表进行选型。

| 电源          | 200 V                              |                                     |                             | 400 V                              |                                     |                             |      |
|-------------|------------------------------------|-------------------------------------|-----------------------------|------------------------------------|-------------------------------------|-----------------------------|------|
|             | Varispeed F7<br>CIMR-<br>F7A2[...] | Varispeed F7S<br>CIMR-<br>F7S2[...] | A1000<br>CIMR-<br>AB2A[...] | Varispeed F7<br>CIMR-<br>F7A4[...] | Varispeed F7S<br>CIMR-<br>F7S4[...] | A1000<br>CIMR-<br>AB4A[...] |      |
| 适用电机        | 感应电机                               | 同步电机                                | 感应电机<br>同步电机                | 感应电机                               | 同步电机                                | 感应电机<br>同步电机                |      |
| 最大适用电机容量 kW | 0.4                                | 0P4                                 | 0P4                         | 0004                               | 0P4                                 | 0P4                         | 0002 |
|             | 0.75                               | 0P7                                 | 0P7                         | 0006                               | 0P7                                 | 0P7                         | 0004 |
|             | 1.5                                | 1P5                                 | 1P5                         | 0010                               | 1P5                                 | 1P5                         | 0005 |
|             | 2.2                                | 2P2                                 | 2P2                         | 0012                               | 2P2                                 | 2P2                         | 0007 |
|             | 3.7                                | 3P7                                 | 3P7                         | 0021                               | 3P7                                 | 3P7                         | 0011 |
|             | 5.5                                | 5P5                                 | 5P5                         | 0030                               | 5P5                                 | 5P5                         | 0018 |
|             | 7.5                                | 7P5                                 | 7P5                         | 0040                               | 7P5                                 | 7P5                         | 0023 |
|             | 11                                 | 011                                 | 011                         | 0056                               | 011                                 | 011                         | 0031 |
|             | 15                                 | 015                                 | 015                         | 0069                               | 015                                 | 015                         | 0038 |
|             | 18.5                               | 018                                 | 018                         | 0081                               | 018                                 | 018                         | 0044 |
|             | 22                                 | 022                                 | 022                         | 0110                               | 022                                 | 022                         | 0058 |
|             | 30                                 | 030                                 | 030                         | 0138                               | 030                                 | 030                         | 0072 |
|             | 37                                 | 037                                 | 037                         | 0169                               | 037                                 | 037                         | 0088 |
|             | 45                                 | 045                                 | 045                         | 0211                               | 045                                 | 045                         | 0103 |
|             | 55                                 | 055                                 | 055                         | 0250                               | 055                                 | 055                         | 0139 |
|             | 75                                 | 075                                 | 075                         | 0312                               | 075                                 | 075                         | 0165 |
| 90          | 090                                | -                                   | 0360                        | 090                                | 090                                 | 0208                        |      |
| 110         | 110                                | -                                   | 0415                        | 110                                | 110                                 | 0250                        |      |
| 132         | -                                  | -                                   | -                           | 132                                | 132                                 | 0296                        |      |
| 160         | -                                  | -                                   | -                           | 160                                | 160                                 | 0362                        |      |
| 185         | -                                  | -                                   | -                           | 185                                | 185                                 | 0414                        |      |
| 220         | -                                  | -                                   | -                           | 220                                | 220                                 | 0515                        |      |
| 315         | -                                  | -                                   | -                           | 300                                | 300                                 | 0675                        |      |

# 软件功能一览

利用齐全的软件功能，可使变频器工作在适合客户各种使用条件的最佳状态

**新功能** 与以往产品Varispeed F7相比，A1000新的软件功能。  
(注) 下面仅记载主要功能。

**NEW**  
根据用途进行选择的  
功能

无需对各种用途进行繁琐的参数设定  
仅需选择用途，即可自动地设定最合适的参数。

## 起动、停止功能

**NEW**  
减速时间最佳调整  
功能

即使不设定减速时间，也能实现最适宜的  
减速  
通过控制减速时的主回路电压，可平稳且最适宜的  
减速。

**NEW**  
过励磁  
制动

最适用于大惯性负载的紧急停止等停止  
频度少的用途  
紧急停止时无需制动电阻，减速时间可缩短约  
50%。  
(注) 随电机特性等条件而异。

速度搜索  
功能

从自由运行中的电机转速起  
动  
无需电机的速度检测器，即可将自由运行中的电  
机自动引至设定频率运行。

DWELL  
功能

平稳地进行大惯性负载的加、减速  
在加速过程中，通过临时保持输出频率，防止  
电机失速。

加减速  
时间切换  
运行

切换加减速时间运行  
用1台变频器切换2台电机运行时，或仅在高速  
区域需缓慢加减速时有效。

## 指令的功能

频率  
上、下限  
运行

限制电机的转速  
无需增加外围设备即可单独设定频率指令的上、  
下限数值。

频率  
跳跃控制

跳过特定频率，防止机械系统振动  
为防止机械系统振动，在恒速运行中自动避开共  
振点运行。也适用于死区控制。

保持频率  
指令运行

提高操作性  
在加速或减速中，临时保持频率的上升/下降。

Droop控制

可以调节电机的速度  
通过使电机拥有高电阻电机的转矩特性，保持数  
台电机的负载平衡。

## 运行时的功能

**NEW**  
IM/PM  
切换

1台变频器可以驱动IM/PM电机  
采用最先进的电机驱动技术，可以驱动感应电机  
(IM)，和同步电机(PM)。实现最大限度的节能，  
并使机械小型化。

**NEW**  
累计耗电量的  
脉冲监视

无需电度表  
可脉冲输出累计耗电量。  
(不能当作计算电费等的仪表使用。)

节能控制

自动最高效率运行  
根据负载和转速，始终向电机提供使其效率最高  
的电压。

**NEW**  
在线  
自学习

实现高精度运行  
运行中可自动调整电机的线间电阻，因此可改善  
电机温度变化时的速度精度。仅在没有PG矢量控  
制时有效。

电流矢量  
控制

提高机械的性能  
电流矢量控制提高了机械控制性能。

**NEW**  
DriveWorksEZ

可按喜好定制变频器  
通过与上位控制电路或变频器的I/O装置组合，  
可减少需外设的定时器和继电器等外围设备。使  
用计算机，通过鼠标的拖放操作，可简单定制变  
频器。

PID控制

自动过程控制  
变频器内部进行PID运算，并将运算结果作为频  
率指令，保持压力、流量、风量等恒定的控制。

2台电机  
切换运行

2台电机/1台变频器  
1台变频器可切换运行2台电机。同步电机不能  
使用。

脉冲序列  
输入

提高操作性  
频率指令、PID控制时的目标值及反馈值，都能通  
过脉冲序列方式输入。

脉冲序列  
输出

提高监视功能  
能以脉冲方式输出频率指令、输出频率、电机速  
度、软起动后的输出频率、PID反馈量、PID输  
入量。





过转矩检出及转矩不足检出

保护机械，提高持续运行的可靠性  
若电机产生的转矩超出过转矩检测值时，则接点“闭合”。可作为机床的刀具损伤检测和过载检测等的机械保护联锁信号使用。

转矩限制

保护机械，提高持续运行的可靠性  
由于可将电机产生的转矩控制在设定值以内，有助于保护机械。可根据过载情况调整输出频率。

转矩控制

通过外部指令控制电机产生的转矩  
最适用于卷绕机的张力控制或辅机转矩跟踪。

前馈控制

可进行大惯性负载的最佳加减速  
为使大惯性负载能有更好的速度指令随动性，预先推定加减速转矩，并叠加到内部转矩指令上。

NEW 惯性自学习

实现快速响应性  
可使KEB(Kinetic Energy Back-up)功能、减速时间最适功能、前馈功能获得最佳应用。

速度搜索功能

可在工频电源和变频器之间自动切换  
电机不必停止就能进行工频电源运行与变频器运行的切换。

定时功能

可省去外部设备(定时器)  
可调整输出信号相对于输入信号的延迟时间(ON/OFF)。

零伺服功能

在零速度时锁定电机  
即使施加正转/反转方向的外力，电机仍处于零速度锁定状态。

NEW 载波频率

调整载波频率以适应用户的使用要求  
可降低电机以及机械系统的噪音和共振。另外，采用抑制电磁干扰的SwingPWM方式，可消除刺耳的噪音。

频率指令丧失时继续自动运行

提高持续运行的可靠性  
即使上位计算机故障，丧失了频率指令，也可按预先设定的频率自动继续运行。这是智能化楼宇空调不可缺少的功能。

故障重试运行

提高持续运行的可靠性  
即使变频器检出故障，自诊断后也会自动复位，不停止电机即可重新启动运行。重试次数最多可选择10次。

保护功能

瞬时停电补偿

瞬时停电复电后继续运行  
发生瞬时停电时，复电后自动重启，使电机继续运行。

抑制过电压

防止过电压故障跳闸  
对冲床等因曲柄运动而反复出现再生状态的运行有效。根据再生状态，提高或降低运行频率，抑制OV(过电压)。

NEW 过载故障回避

避免发生过载故障，保持运行状态  
在起动时或运行中，避免因暂时性的负载变大而发生变频器过载故障，保持继续运行。

负载速度显示

可监视转速  
可显示电机、负载机械的转速、线速度等。

拷贝功能

将参数保存在数字式操作器内  
将参数保存在数字式操作器内，可以拷贝到其他变频器，或维护时拷贝，缩短调试时间。

NEW 寿命诊断功能

可警报输出冷却风扇和电容器等的维护时间  
由于会自动提醒冷却风扇和电解电容等易损部件的维护时间，可放心使用。

KEB功能

停电时自动减速停止，而非自由运行  
停电或瞬时停电时，利用电机再生能量继续进行变频器控制，直到电机停止。





# 参数一览表

详细内容请参照使用说明书。

| 功能         | 参数No.               | 名称                   | 设定范围                | 出厂<br>设定        | 运行中的<br>变更 |   |
|------------|---------------------|----------------------|---------------------|-----------------|------------|---|
| 环境<br>设定模式 | A1-00               | LCD操作器显示语言的选择        | 0 ~ 7               | 1 <sup>1)</sup> | ○          |   |
|            | A1-01               | 参数的访问级               | 0 ~ 2               | 2 <sup>2)</sup> | ○          |   |
|            | A1-02               | 控制模式选择               | 0,1,2,3,5,6,7       | 2 <sup>1)</sup> | ×          |   |
|            | A1-03               | 初始化                  | 0 ~ 5550            | 0               | ×          |   |
|            | A1-04               | 密码                   | 0 ~ 9999            | 0               | ×          |   |
|            | A1-05               | 密码的设定                | 0 ~ 9999            | 0               | ×          |   |
|            | A1-06               | 用途选择                 | 0 ~ 7               | 0               | ×          |   |
| 设定<br>模式   | A1-07               | DriveworksEZ功能选择     | 0 ~ 2               | 0               | ×          |   |
|            | A2-01<br>~<br>A2-32 | 常用参数1 ~ 常用参数32       | b1-01 ~ o2-08       | *2              | ×          |   |
|            | A2-33               | 常用参数自动登记功能           | 0, 1                | 1 <sup>2)</sup> | ×          |   |
| 运行<br>模式选择 | b1-01               | 频率指令选择1              | 0 ~ 4               | 1               | ×          |   |
|            | b1-02               | 运行指令选择1              | 0 ~ 3               | 1               | ×          |   |
|            | b1-03               | 停止方法选择               | 0 ~ 3 <sup>3)</sup> | 0               | ×          |   |
|            | b1-04               | 禁止反转选择               | 0, 1                | 0               | ×          |   |
|            | b1-05               | 不足最低输出频率(E1-09)的动作选择 | 0 ~ 3               | 0               | ×          |   |
|            | b1-06               | 顺控输入的两次读取选择          | 0, 1                | 1               | ×          |   |
|            | b1-07               | 运行指令切换后的运行选择         | 0, 1                | 0               | ×          |   |
|            | b1-08               | 程序模式的运行指令选择          | 0 ~ 2               | 0               | ×          |   |
|            | b1-14               | 相序选择                 | 0, 1                | 0               | ×          |   |
|            | b1-15               | 频率指令选择2              | 0 ~ 4               | 0               | ×          |   |
|            | b1-16               | 运行指令选择2              | 0 ~ 3               | 0               | ×          |   |
|            | b1-17               | 接通电源时的运行许可           | 0, 1                | 0               | ×          |   |
|            | 直流<br>制动            | b2-01                | 零速值(直流制动开始频率)       | 0.0 ~ 10.0      | *3         | × |
|            |                     | b2-02                | 直流制动电流              | 0 ~ 100         | 50%        | × |
|            |                     | b2-03                | 启动时直流制动时间           | 0.00 ~ 10.00    | 0.00 s     | × |
|            |                     | b2-04                | 停止时直流制动时间           | 0.00 ~ 10.00    | *3         | × |
|            |                     | b2-08                | 磁通补偿量               | 0 ~ 1000        | 0%         | × |
| b2-12      |                     | 启动时短路制动时间            | 0.00 ~ 25.50        | 0.00 s          | ×          |   |
| b2-13      |                     | 停止时短路制动时间            | 0.00 ~ 25.50        | 0.50 s          | ×          |   |
| b2-18      |                     | 短路制动电流               | 0.0 ~ 200.0         | 100.0%          | ×          |   |
| 速度<br>搜索   | b3-01               | 启动时速度搜索选择            | 0, 1                | *3              | ×          |   |
|            | b3-02               | 速度搜索动作电流(电流检出形)      | 0 ~ 200             | *3              | ×          |   |
|            | b3-03               | 速度搜索减速时间(通用)         | 0.1 ~ 10.0          | 2.0 s           | ×          |   |
|            | b3-04               | 速度搜索中的V/f(电流检出形)     | 10 ~ 100            | *4              | ×          |   |
|            | b3-05               | 速度搜索等待时间(通用)         | 0.0 ~ 100.0         | 0.2 s           | ×          |   |
|            | b3-06               | 速度搜索中的输出电流1(速度推定形)   | 0.0 ~ 2.0           | *4              | ×          |   |
|            | b3-07               | 速度搜索中的输出电流2(速度推定形)   | 0.0 ~ 5.0           | 取决于C6-01        | ×          |   |
|            | b3-08               | 速度搜索用电流控制增益(速度推定形)   | 0.00 ~ 6.00         | 取决于A1-02        | ×          |   |
|            | b3-10               | 速度搜索检出补偿增益(速度推定形)    | 1.00 ~ 1.20         | 1.05            | ×          |   |
|            | b3-12               | 速度搜索中的电流检出最小值        | 2.0 ~ 10.0          | 6.0             | ×          |   |
|            | b3-14               | 旋转方向搜索选择             | 0, 1                | *3              | ×          |   |
|            | b3-17               | 速度搜索重试动作电流值          | 0 ~ 200             | 150%            | ×          |   |
|            | b3-18               | 速度搜索重试动作检出时间         | 0.00 ~ 1.00         | 0.10 s          | ×          |   |
|            | b3-19               | 速度搜索重试次数             | 0 ~ 10              | 3               | ×          |   |
|            | b3-24               | 速度搜索方式选择             | 0, 1                | 0               | ×          |   |
|            | b3-25               | 速度搜索重试间隔时间           | 0.0 ~ 30.0          | 0.5 s           | ×          |   |
|            | 功能<br>定时            | b4-01                | 定时功能ON侧延迟时间         | 0.0 ~ 3000.0    | 0.0 s      | × |
| b4-02      |                     | 定时功能OFF侧延迟时间         | 0.0 ~ 3000.0        | 0.0 s           | ×          |   |
| PID<br>控制  | b5-01               | PID控制的选择             | 0 ~ 4               | 0               | ×          |   |
|            | b5-02               | 比例增益(P)              | 0.00 ~ 25.00        | 1.00            | ○          |   |
|            | b5-03               | 积分时间(I)              | 0.0 ~ 360.0         | 1.0 s           | ○          |   |
|            | b5-04               | 积分时间(I)的上限值          | 0.0 ~ 100.0         | 100.0%          | ○          |   |
|            | b5-05               | 微分时间(D)              | 0.00 ~ 10.00        | 0.00 s          | ○          |   |
|            | b5-06               | PID的上限值              | 0.0 ~ 100.0         | 100.0%          | ○          |   |
|            | b5-07               | PID偏置调整              | -100.0 ~ 100.0      | 0.0%            | ○          |   |
|            | b5-08               | PID的一次延迟时间参数         | 0.00 ~ 10.00        | 0.00 s          | ○          |   |
|            | b5-09               | PID输出的特性选择           | 0, 1                | 0               | ×          |   |
|            | b5-10               | PID输出增益              | 0.00 ~ 25.00        | 1.00            | ×          |   |
|            | b5-11               | PID输出的反转选择           | 0, 1                | 0               | ×          |   |
|            | b5-12               | PID反馈故障检出选择          | 0 ~ 5               | 0               | ×          |   |
|            | b5-13               | PID反馈丧失检出值           | 0 ~ 100             | 0%              | ×          |   |
|            | b5-14               | PID反馈丧失检出时间          | 0.0 ~ 25.5          | 1.0 s           | ×          |   |
|            | b5-15               | PID暂停功能动作值           | 0.0 ~ 400.0         | 0.0 Hz          | ×          |   |

| 功能                    | 参数No.            | 名称                  | 设定范围                       | 出厂<br>设定       | 运行中的<br>变更 |   |
|-----------------------|------------------|---------------------|----------------------------|----------------|------------|---|
| PID<br>控制             | b5-16            | PID暂停动作延迟时间         | 0.0 ~ 25.5                 | 0.0 s          | ×          |   |
|                       | b5-17            | PID指令用加减速时间         | 0.0 ~ 6000.0               | 0.0 s          | ×          |   |
|                       | b5-18            | PID目标值选择            | 0, 1                       | 0              | ×          |   |
|                       | b5-19            | PID目标值              | 0.00 ~ 100.00              | 0.00%          | ×          |   |
|                       | b5-20            | PID目标值单位            | 0 ~ 3                      | 1              | ×          |   |
|                       | b5-34            | PID输出下限值            | -100.0 ~ 100.0             | 0.0%           | ○          |   |
|                       | b5-35            | PID输入限制值            | 0.0 ~ 1000.0               | 1000.0%        | ○          |   |
|                       | b5-36            | PID反馈超值检出值          | 0 ~ 1000                   | 100%           | ×          |   |
|                       | b5-37            | PID反馈超值检出时间         | 0.0 ~ 25.5                 | 1.0 s          | ×          |   |
|                       | b5-38            | PID目标值设定/显示的任意显示设定  | 1 ~ 60000                  | 取决于            | ×          |   |
|                       | b5-39            | PID目标值设定/显示的小数点后的位数 | 0 ~ 3                      | b5-20          | ×          |   |
|                       | b5-40            | PID时的频率指令显示选择       | 0, 1                       | 0              | ×          |   |
|                       | b5-47            | PID输出的反转选择2         | 0, 1                       | 1              | ×          |   |
|                       | DWELL<br>控制      | b6-01               | 启动时的DWELL频率                | 0.0 ~ 400.0    | *3         | × |
|                       |                  | b6-02               | 启动时的DWELL时间                | 0.0 ~ 10.0     | 0.0 s      | × |
|                       |                  | b6-03               | 停止时的DWELL频率                | 0.0 ~ 400.0    | *3         | × |
|                       |                  | b6-04               | 停止时的DWELL时间                | 0.0 ~ 10.0     | 0.0 s      | × |
| DROOP<br>控制           | b7-01            | DROOP控制的增益          | 0.0 ~ 100.0                | 0.0%           | ○          |   |
|                       | b7-02            | DROOP控制的延迟时间        | 0.03 ~ 2.00                | 0.05 s         | ○          |   |
|                       | b7-03            | DROOP控制的极限选择        | 0, 1                       | 1              | ×          |   |
| 节能<br>控制              | b8-01            | 节能模式选择              | 0, 1                       | *3             | ×          |   |
|                       | b8-02            | 节能控制增益              | 0.0 ~ 10.0                 | *3             | ○          |   |
|                       | b8-03            | 节能控制滤波时间参数          | 0.00 ~ 10.00               | *2             | ○          |   |
|                       | b8-04            | 节能系数                | 0.00 ~ 655.00              | *4<br>取决于E2-11 | ×          |   |
|                       | b8-05            | 电能检出滤波时间参数          | 0 ~ 2000                   | 20 ms          | ×          |   |
|                       | b8-06            | 探索运行电压极限            | 0 ~ 100                    | 0%             | ×          |   |
|                       | b8-16            | PM用节能控制(Ki)         | 0.00 ~ 2.00                | 1.00           | ×          |   |
| b8-17                 | PM用节能参数(Ki)      | 0.00 ~ 2.00         | 1.00                       | ×              |            |   |
| 零<br>伺服               | b9-01            | 零伺服增益               | 0 ~ 100                    | 5              | ×          |   |
|                       | b9-02            | 零伺服结束幅度             | 0 ~ 16383                  | 10             | ×          |   |
| 加<br>减<br>速<br>时<br>间 | C1-01            | 加速时间1               | 0.0 ~ 6000.0 <sup>2)</sup> | 10.0 s         | ○          |   |
|                       | C1-02            | 减速时间1               | 0.0 ~ 6000.0 <sup>2)</sup> | 10.0 s         | ○          |   |
|                       | C1-03            | 加速时间2               | 0.0 ~ 6000.0 <sup>2)</sup> | 10.0 s         | ○          |   |
|                       | C1-04            | 减速时间2               | 0.0 ~ 6000.0 <sup>2)</sup> | 10.0 s         | ○          |   |
|                       | C1-05            | 加速时间3(第2电机用加速时间1)   | 0.0 ~ 6000.0 <sup>2)</sup> | 10.0 s         | ○          |   |
|                       | C1-06            | 减速时间3(第2电机用减速时间1)   | 0.0 ~ 6000.0 <sup>2)</sup> | 10.0 s         | ○          |   |
|                       | C1-07            | 加速时间4(第2电机用加速时间2)   | 0.0 ~ 6000.0 <sup>2)</sup> | 10.0 s         | ○          |   |
|                       | C1-08            | 减速时间4(第2电机用减速时间2)   | 0.0 ~ 6000.0 <sup>2)</sup> | 10.0 s         | ○          |   |
|                       | C1-09            | 紧急停止时间              | 0.0 ~ 6000.0 <sup>2)</sup> | 10.0 s         | ×          |   |
|                       | C1-10            | 加减速时间的单位            | 0, 1                       | 1              | ×          |   |
|                       | C1-11            | 加减速时间的切换频率          | 0.0 ~ 400.0                | *3             | ×          |   |
| S<br>字<br>特<br>性      | C2-01            | 加速开始时的S字特性时间        | 0.00 ~ 10.00               | *3             | ×          |   |
|                       | C2-02            | 加速结束时的S字特性时间        | 0.00 ~ 10.00               | 0.20 s         | ×          |   |
|                       | C2-03            | 减速开始时的S字特性时间        | 0.00 ~ 10.00               | 0.20 s         | ×          |   |
|                       | C2-04            | 减速结束时的S字特性时间        | 0.00 ~ 10.00               | 0.00 s         | ×          |   |
| 滑<br>差<br>补<br>偿      | C3-01            | 滑差补偿增益              | 0.0 ~ 2.5                  | *3             | ○          |   |
|                       | C3-02            | 滑差补偿一次延迟时间参数        | 0 ~ 10000                  | *3             | ○          |   |
|                       | C3-03            | 滑差补偿极限              | 0 ~ 250                    | 200%           | ×          |   |
|                       | C3-04            | 再生动作时的滑差补偿选择        | 0 ~ 2                      | 0              | ×          |   |
|                       | C3-05            | 输出电压限制动作选择          | 0, 1                       | 0              | ×          |   |
|                       | C3-16            | 输出电压限制开始值(调制率)      | 70.0 ~ 90.0                | 85.0%          | ×          |   |
|                       | C3-17            | 输出电压限制最大值(调制率)      | 85.0 ~ 100.0               | 90.0%          | ×          |   |
|                       | C3-18            | 输出电压限制值             | 30.0 ~ 100.0               | 90.0%          | ×          |   |
|                       | C3-21            | 电机2的滑差补偿增益          | 0.00 ~ 2.50                | 取决于E3-01       | ○          |   |
|                       | C3-22            | 电机2的滑差补偿一次延迟时间参数    | 0 ~ 10000                  | 取决于E3-01       | ○          |   |
| C3-23                 | 电机2的滑差补偿极限       | 0 ~ 250             | 200%                       | ×              |            |   |
| C3-24                 | 电机2的再生动作中的滑差补偿选择 | 0 ~ 2               | 0                          | ×              |            |   |
| 转<br>矩<br>补<br>偿      | C4-01            | 转矩补偿(转矩提升)增益        | 0.00 ~ 2.50                | *3             | ○(PM为×)    |   |
|                       | C4-02            | 转矩补偿的一次延迟时间参数       | 0 ~ 60000                  | *3 *4          | ○          |   |
|                       | C4-03            | 启动转矩量(正转用)          | 0.0 ~ 200.0                | 0.0%           | ×          |   |
|                       | C4-04            | 启动转矩量(反转用)          | -200.0 ~ 0.0               | 0.0%           | ×          |   |
|                       | C4-05            | 启动转矩时间参数            | 0 ~ 200                    | 10 ms          | ×          |   |
|                       | C4-06            | 转矩补偿的一次延迟时间参数2      | 0 ~ 10000                  | 150 ms         | ×          |   |
|                       | C4-07            | 电机2的转矩补偿(转矩提升)增益    | 0.00 ~ 2.50                | 1.00           | ○          |   |

(注)\*标注的说明记载于P.23。



| 功能        | 参数No.  | 名称                     | 设定范围                          | 出厂设定           | 运行中的变更                        |        |
|-----------|--------|------------------------|-------------------------------|----------------|-------------------------------|--------|
| 速度控制(ASR) | C5-01  | 速度控制(ASR)比例增益1(P)      | 0.00 ~ 300.00 <sup>-3</sup>   | *3             | ○                             |        |
|           | C5-02  | 速度控制(ASR)的积分时间1(I)     | 0.000 ~ 10.000                | *3             | ○                             |        |
|           | C5-03  | 速度控制(ASR)比例增益2(P)      | 0.00 ~ 300.00 <sup>-3</sup>   | *3             | ○                             |        |
|           | C5-04  | 速度控制(ASR)的积分时间2(I)     | 0.000 ~ 10.000                | *3             | ○                             |        |
|           | C5-05  | 速度控制(ASR)极限            | 0.0 ~ 20.0                    | 5.0%           | ×                             |        |
|           | C5-06  | 速度控制(ASR)的一次延迟时间参数     | 0.000 ~ 0.500                 | *3             | ×                             |        |
|           | C5-07  | 速度控制(ASR)的增益切换频率       | 0.0 ~ 400.0                   | *3             | ×                             |        |
|           | C5-08  | 速度控制(ASR)的积分极限         | 0 ~ 400                       | 400%           | ×                             |        |
|           | C5-12  | 加减速中的积分动作选择            | 0, 1                          | 0              | ×                             |        |
|           | C5-17  | 电机惯性                   | 0.0001 ~ 600.00               | *2<br>取决于E5-01 | ×                             |        |
|           | C5-18  | 负载惯性的比                 | 0.0 ~ 6000.0                  | 1.0            | ×                             |        |
|           | C5-21  | 电机2的速度控制(ASR)的比例增益1(P) | 0.00 ~ 300.00 <sup>-3</sup>   | 取决于E3-01       | ○                             |        |
|           | C5-22  | 电机2的速度控制(ASR)的积分时间1(I) | 0.000 ~ 10.000                | 取决于E3-01       | ○                             |        |
|           | C5-23  | 电机2的速度控制(ASR)的比例增益2(P) | 0.00 ~ 300.00 <sup>-3</sup>   | 取决于E3-01       | ○                             |        |
|           | C5-24  | 电机2的速度控制(ASR)的积分时间2(I) | 0.000 ~ 10.000                | 取决于E3-01       | ○                             |        |
|           | C5-25  | 电机2的速度控制(ASR)极限        | 0.0 ~ 20.0                    | 5.0%           | ×                             |        |
|           | C5-26  | 电机2的速度控制(ASR)的一次延迟时间参数 | 0.000 ~ 0.500                 | 取决于E3-01       | ×                             |        |
|           | C5-27  | 电机2的速度控制(ASR)增益切换频率    | 0.0 ~ 400.0                   | 0.0 Hz         | ×                             |        |
|           | C5-28  | 电机2的速度控制(ASR)积分极限      | 0 ~ 400                       | 400%           | ×                             |        |
|           | C5-32  | 电机2的加减速中的积分动作选择        | 0, 1                          | 0              | ×                             |        |
|           | C5-37  | 电机2的单机惯性               | 0.0001 ~ 600.00               | *2             | ×                             |        |
|           | C5-38  | 电机2的负载惯性的比             | 0.0 ~ 6000.0                  | 1.0            | ×                             |        |
|           | C5-39  | 速度控制(ASR)的一次延迟时间参数2    | 0.000 ~ 0.500                 | 0.000 S        | ×                             |        |
|           | 载波频率   | C6-01                  | ND/HD选择                       | 0, 1           | 0                             | ×      |
|           |        | C6-02                  | 载波频率选择                        | 1 ~ F          | *2                            | ×      |
|           |        | C6-03                  | 载波频率上限                        | 1.0 ~ 15.0     | *2                            | ×      |
|           |        | C6-04                  | 载波频率下限                        | 1.0 ~ 15.0     | *2                            | ×      |
|           |        | C6-05                  | 载波频率比例增益                      | 0 ~ 99         | *2                            | ×      |
|           |        | C6-09                  | 自学习中的载波选择(旋转形)                | 0, 1           | 0                             | ×      |
|           |        | 频率指令                   | d1-01                         | 频率指令1          | 0.00 ~ 400.00 <sup>-2-3</sup> | 0.00Hz |
|           | d1-02  |                        | 频率指令2                         | ○              |                               |        |
|           | d1-03  |                        | 频率指令3                         | ○              |                               |        |
|           | d1-04  |                        | 频率指令4                         | ○              |                               |        |
|           | d1-05  |                        | 频率指令5                         | ○              |                               |        |
|           | d1-06  |                        | 频率指令6                         | ○              |                               |        |
|           | d1-07  |                        | 频率指令7                         | ○              |                               |        |
|           | d1-08  |                        | 频率指令8                         | ○              |                               |        |
|           | d1-09  |                        | 频率指令9                         | ○              |                               |        |
|           | d1-10  |                        | 频率指令10                        | ○              |                               |        |
| d1-11     | 频率指令11 |                        | ○                             |                |                               |        |
| d1-12     | 频率指令12 |                        | ○                             |                |                               |        |
| d1-13     | 频率指令13 |                        | ○                             |                |                               |        |
| d1-14     | 频率指令14 |                        | ○                             |                |                               |        |
| d1-15     | 频率指令15 |                        | ○                             |                |                               |        |
| d1-16     | 频率指令16 |                        | ○                             |                |                               |        |
| d1-17     | 点动频率指令 |                        | 0.00 ~ 400.00 <sup>-2-3</sup> | 6.00Hz         |                               |        |

(注)\*标注的说明记载于P.23。

| 功能          | 参数No. | 名称                      | 设定范围                         | 出厂设定                | 运行中的变更     |
|-------------|-------|-------------------------|------------------------------|---------------------|------------|
| 上限、下限<br>频率 | d2-01 | 频率指令上限值                 | 0.0 ~ 110.0                  | 100.0%              | ×          |
|             | d2-02 | 频率指令下限值                 | 0.0 ~ 110.0                  | 0.0%                | ×          |
|             | d2-03 | 主速指令下限值                 | 0.0 ~ 110.0                  | 0.0%                | ×          |
| 跳跃频率        | d3-01 | 跳跃频率1                   | 0.0 ~ 400.0                  | 0.0 Hz              | ×          |
|             | d3-02 | 跳跃频率2                   |                              |                     | ×          |
|             | d3-03 | 跳跃频率3                   |                              |                     | ×          |
|             | d3-04 | 跳跃频率幅度                  |                              |                     | 0.0 ~ 20.0 |
| 频率指令保持      | d4-01 | 频率指令保持功能选择              | 0, 1                         | 0                   | ×          |
|             | d4-03 | 频率指令偏置步长量(UP2/DOWN2)    | 0.00 ~ 99.99                 | 0.00 Hz             | ○          |
|             | d4-04 | 频率指令加减速率选择(UP2/DOWN2)   | 0, 1                         | 0                   | ○          |
|             | d4-05 | 频率指令偏置动作模式选择(UP2/DOWN2) | 0, 1                         | 0                   | ○          |
|             | d4-06 | 频率指令偏置值(UP2/DOWN2)      | -99.9 ~ 100.0                | 0.0%                | ×          |
|             | d4-07 | 模拟量频率指令变化值(UP2/DOWN2)   | 0.1 ~ 100.0                  | 1.0%                | ○          |
|             | d4-08 | 频率指令偏置上限值(UP2/DOWN2)    | 0.0 ~ 100.0                  | 0.0%                | ○          |
|             | d4-09 | 频率指令偏置下限值(UP2/DOWN2)    | -99.9 ~ 0.0                  | 0.0%                | ○          |
|             | d4-10 | UP/DOWN 下限选择            | 0, 1                         | 0                   | ×          |
|             | 转矩控制  | d5-01                   | 转矩控制选择                       | 0, 1                | 0          |
| d5-02       |       | 转矩指令的延迟时间               | 0 ~ 1000                     | *3                  | ×          |
| d5-03       |       | 速度极限选择                  | 1, 2                         | 1                   | ×          |
| d5-04       |       | 速度极限                    | -120 ~ 120                   | 0%                  | ×          |
| d5-05       |       | 速度极限偏置                  | 0 ~ 120                      | 10%                 | ×          |
| d5-06       |       | 速度/转矩控制切换保持时间           | 0 ~ 1000                     | 0 ms                | ×          |
| d5-08       |       | 速度优先回路动作选择              | 0, 1                         | 1                   | ×          |
| 励磁控制        |       | d6-01                   | 弱励磁值                         | 0 ~ 100             | 80%        |
|             | d6-02 | 励磁频率                    | 0.0 ~ 400.0                  | 0.0 Hz              | ×          |
|             | d6-03 | 励磁增强功能选择                | 0, 1                         | 0                   | ×          |
|             | d6-06 | 励磁增强极限值                 | 100 ~ 400                    | 400%                | ×          |
| 偏置频率        | d7-01 | 偏置频率1                   | -100.0 ~ 100.0               | 0.0%                | ○          |
|             | d7-02 | 偏置频率2                   |                              |                     | ○          |
|             | d7-03 | 偏置频率3                   |                              |                     | ○          |
| 电机1的V/f特性   | E1-01 | 输入电压设定                  | 155 ~ 255                    | 200 V<br>*5         | ×          |
|             | E1-03 | V/f 曲线选择                | 0 ~ F <sup>-3</sup>          | F <sup>-1</sup>     | ×          |
|             | E1-04 | 最高输出频率                  | 40.0 ~ 400.0 <sup>-3</sup>   | *2<br>PM取决于E5-01    | ×          |
|             | E1-05 | 最大电压                    | 0.0 ~ 255.0 <sup>-5</sup>    | *2<br>PM取决于E5-01    | ×          |
|             | E1-06 | 基本频率                    | 0.0 ~ E1-04设定值 <sup>-3</sup> | *2<br>PM取决于E5-01    | ×          |
|             | E1-07 | 中间输出频率                  | 0.0 ~ E1-04设定值               | *2                  | ×          |
|             | E1-08 | 中间输出频率电压                | 0.0 ~ 255.0 <sup>-5</sup>    | *2                  | ×          |
|             | E1-09 | 最低输出频率                  | 0.0 ~ E1-04设定值 <sup>-5</sup> | *2<br>PM取决于E5-01    | ×          |
|             | E1-10 | 最低输出频率电压                | 0.0 ~ 255.0 <sup>-5</sup>    | *2                  | ×          |
|             | E1-11 | 中间输出频率2                 | 0.0 ~ E1-04设定值 <sup>-2</sup> | 0.0 Hz              | ×          |
|             | E1-12 | 中间输出频率电压2               | 0.0 ~ 255.0 <sup>-2-5</sup>  | 0.0 V               | ×          |
|             | E1-13 | 基本电压                    | 0.0 ~ 255.0 <sup>-5</sup>    | 0.0 V <sup>-2</sup> | ×          |



# 参数一览表(续)

| 功能        | 参数No.  | 名称            | 设定范围                           | 出厂设定                          | 运行中的变更 |   |
|-----------|--------|---------------|--------------------------------|-------------------------------|--------|---|
| 电机1的电机参数  | E2-01  | 电机额定电流        | 变频器额定电流的10~200% <sup>*2</sup>  | *2                            | ×      |   |
|           | E2-02  | 电机额定滑差        | 0.00 ~ 20.00                   | *2                            | ×      |   |
|           | E2-03  | 电机的空载电流       | 0 ~ E2-01<br>设定值 <sup>*2</sup> | *2                            | ×      |   |
|           | E2-04  | 电机极数          | 2 ~ 48                         | 4                             | ×      |   |
|           | E2-05  | 电机线间电阻        | 0.000 ~ 65.000                 | *2                            | ×      |   |
|           | E2-06  | 电机漏电感         | 0.0 ~ 40.0                     | *2                            | ×      |   |
|           | E2-07  | 电机铁芯饱和系数1     | E2-07设定值<br>~ 0.50             | 0.50                          | ×      |   |
|           | E2-08  | 电机铁芯饱和系数2     | E2-07设定值<br>~ 0.75             | 0.75                          | ×      |   |
|           | E2-09  | 电机的机械损失       | 0.0 ~ 10.0                     | 0.0%                          | ×      |   |
|           | E2-10  | 电机铁损          | 0 ~ 65535                      | *2                            | ×      |   |
|           | E2-11  | 电机额定容量        | 0.00 ~ 650.00                  | *2                            | ×      |   |
| 电机2的V/f特性 | E3-01  | 电机2的控制模式选择    | 0 ~ 3                          | 0                             | ×      |   |
|           | E3-04  | 电机2的最高输出频率    | 40.0 ~ 400.0                   | 取决于E3-01                      | ×      |   |
|           | E3-05  | 电机2的最高电压      | 0.0 ~ 255.0 <sup>*5</sup>      | 取决于E3-01                      | ×      |   |
|           | E3-06  | 电机2的基本频率      | 0.0 ~ E3-04设定值                 | 取决于E3-01                      | ×      |   |
|           | E3-07  | 电机2的中间输出频率    | 0.0 ~ E3-04设定值                 | 取决于E3-01                      | ×      |   |
|           | E3-08  | 电机2的中间输出频率电压  | 0.0 ~ 255.0 <sup>*5</sup>      | *5<br>取决于E3-01                | ×      |   |
|           | E3-09  | 电机2的最低输出频率    | 0.0 ~ E3-04设定值                 | 取决于E3-01                      | ×      |   |
|           | E3-10  | 电机2的最低输出频率电压  | 0.0 ~ 255.0 <sup>*5</sup>      | *5<br>取决于E3-01                | ×      |   |
|           | E3-11  | 电机2的中间输出频率2   | 0.0 ~ E3-04设定值 <sup>*3</sup>   | 0.0 <sup>*2</sup>             | ×      |   |
|           | E3-12  | 电机2的中间输出频率电压2 | 0.0 ~ 255.0 <sup>*5</sup>      | 0.0 <sup>*2</sup>             | ×      |   |
|           | E3-13  | 电机2的基本电压      | 0.0 ~ 255.0 <sup>*5</sup>      | 0.0 <sup>*2</sup>             | ×      |   |
|           | 电机2的参数 | E4-01         | 电机2的额定电流                       | 变频器额定电流的10~200% <sup>*2</sup> | *2     | × |
|           |        | E4-02         | 电机2的额定滑差                       | 0.00 ~ 20.00 <sup>*2</sup>    | *2     | × |
| E4-03     |        | 电机2的空载电流      | 0 ~ E4-01<br>设定值 <sup>*2</sup> | *2                            | ×      |   |
| E4-04     |        | 电机2极数         | 2 ~ 48                         | 4                             | ×      |   |
| E4-05     |        | 电机2的线间电阻      | 0.000 ~ 65.000                 | *2                            | ×      |   |
| E4-06     |        | 电机2的漏电感       | 0.0 ~ 40.0                     | *2                            | ×      |   |
| E4-07     |        | 电机2的铁芯饱和系数1   | 0.00 ~ 0.50                    | 0.50                          | ×      |   |
| E4-08     |        | 电机2的铁芯饱和系数2   | E4-07设定值<br>~ 0.75             | 0.75                          | ×      |   |
| E4-09     |        | 电机2的机械损失      | 0.0 ~ 10.0                     | 0.0%                          | ×      |   |
| E4-10     |        | 电机2的铁损        | 0 ~ 65535                      | *2                            | ×      |   |
| E4-11     |        | 电机2的电机额定容量    | 0.00 ~ 650.00                  | *2                            | ×      |   |
| PM电机的参数   | E5-01  | 电机代码的选择(PM用)  | 0000 ~ FFFF                    | *1 *2                         | ×      |   |
|           | E5-02  | 电机的额定容量(PM用)  | 0.10 ~ 650.00                  | *1<br>取决于E5-01                | ×      |   |
|           | E5-03  | 电机的额定电流(PM用)  | 变频器额定电流的10~200% <sup>*2</sup>  | *1<br>取决于E5-01                | ×      |   |
|           | E5-04  | 电机的极数(PM用)    | 2 ~ 48                         | *1<br>取决于E5-01                | ×      |   |
|           | E5-05  | 电机的电枢电阻(PM用)  | 0.000 ~ 65.000                 | *1<br>取决于E5-01                | ×      |   |

(注)\*标注的说明记载于P.23。

| 功能                            | 参数No.             | 名称                  | 设定范围           | 出厂设定           | 运行中的变更    |     |
|-------------------------------|-------------------|---------------------|----------------|----------------|-----------|-----|
| PM电机的参数                       | E5-06             | 电机的d轴电感(PM用)        | 0.00 ~ 300.00  | *1<br>取决于E5-01 | ×         |     |
|                               | E5-07             | 电机的q轴电感(PM用)        | 0.00 ~ 600.00  | *1<br>取决于E5-01 | ×         |     |
|                               | E5-09             | 电机的感应电压参数1(PM用)     | 0.0 ~ 2000.0   | *1<br>取决于E5-01 | ×         |     |
|                               | E5-11             | PG的原点脉冲补偿量(PM用)     | -180.0 ~ 180.0 | 0.0度           | ×         |     |
|                               | E5-24             | 电机的感应电压参数2(PM用)     | 0.0 ~ 2000.0   | *1<br>取决于E5-01 | ×         |     |
| PG速度控制卡<br>(PG-B3)<br>(PG-X3) | F1-01             | PG1的参数              | 0 ~ 60000      | 0              | ×         |     |
|                               | F1-02             | PGo(PG断线)检出时的动作选择   | 0 ~ 3          | 1              | ×         |     |
|                               | F1-03             | 发生oS(过速)时的动作选择      | 0 ~ 3          | 1              | ×         |     |
|                               | F1-04             | dEv(速度偏差过大)检出时的动作选择 | 0 ~ 3          | 3              | ×         |     |
|                               | F1-05             | PG1的旋转方向设定          | 0, 1           | *3             | ×         |     |
|                               | F1-06             | PG1的输出分频比           | 1 ~ 132        | 1              | ×         |     |
|                               | F1-08             | oS(过速)检出值           | 0 ~ 120        | 115%           | ×         |     |
|                               | F1-09             | oS(过速)检出时间          | 0.0 ~ 2.0      | *3             | ×         |     |
|                               | F1-10             | dEv(速度偏差过大)检出值      | 0 ~ 50         | 10%            | ×         |     |
|                               | F1-11             | dEv(速度偏差过大)检出时间     | 0.0 ~ 10.0     | 0.5 s          | ×         |     |
|                               | F1-12             | PG1的齿轮齿数1           | 0 ~ 1000       | 0              | ×         |     |
|                               | F1-13             | PG1的齿轮齿数2           | 0 ~ 1000       | 0              | ×         |     |
|                               | F1-14             | PGo(PG断线)检出时间       | 0.0 ~ 10.0     | 2.0 s          | ×         |     |
|                               | F1-18             | PG1的dv3(反转检出)检出时间   | 0 ~ 10         | 10             | ×         |     |
|                               | F1-19             | PG1的dv4(防止反转检出)检出选择 | 0 ~ 5000       | 128            | ×         |     |
|                               | F1-20             | PG1的硬件断线检出选择        | 0, 1           | 1              | ×         |     |
|                               | F1-21             | PG1的选购卡功能选择         | 0, 1           | 0              | ×         |     |
|                               | F1-30             | 电机2的输入接口选择          | 0, 1           | 1              | ×         |     |
|                               | F1-31             | PG2的参数              | 0 ~ 60000      | 600ppr         | ×         |     |
|                               | F1-32             | PG2的旋转方向设定          | 0, 1           | 0              | ×         |     |
|                               | F1-33             | PG2的齿轮齿数1           | 0 ~ 1000       | 0              | ×         |     |
|                               | F1-34             | PG2的齿轮齿数2           | 0 ~ 1000       | 0              | ×         |     |
|                               | F1-35             | PG2的输出分频比           | 1 ~ 132        | 1              | ×         |     |
|                               | F1-36             | PG2的硬件断线检出选择        | 0, 1           | 1              | ×         |     |
|                               | F1-37             | PG2的选购卡功能选择         | 0, 1           | 0              | ×         |     |
|                               | 模拟量输入卡<br>(AI-A3) | F2-01               | 模拟量输入选购卡的动作选择  | 0, 1           | 0         | ×   |
|                               |                   | F2-02               | 模拟量输入选购卡的增益    | -999.9 ~ 999.9 | 100.0%    | ○   |
|                               |                   | F2-03               | 模拟量输入选购卡的偏置    | -999.9 ~ 999.9 | 0.0%      | ○   |
|                               | 数字式输入卡<br>(DI-A3) | F3-01               | 数字式输入选购卡的输入选择  | 0 ~ 7          | 0         | ×   |
|                               |                   | F3-03               | DI-A3数据长度选择    | 0 ~ 2          | 2         | ×   |
|                               |                   | 模拟量监视卡<br>(AO-A3)   | F4-01          | 端子V1监视选择       | 000 ~ 999 | 102 |
|                               | F4-02             |                     | 端子V1监视增益       | -999.9 ~ 999.9 | 100.0%    | ○   |
|                               | F4-03             |                     | 端子V2监视选择       | 000 ~ 999      | 103       | ×   |
|                               | F4-04             |                     | 端子V2监视增益       | -999.9 ~ 999.9 | 50.0%     | ○   |
|                               | F4-05             |                     | 端子V1监视偏置       | -999.9 ~ 999.9 | 0.0%      | ○   |
|                               | F4-06             |                     | 端子V2监视偏置       | -999.9 ~ 999.9 | 0.0%      | ○   |
|                               | F4-07             |                     | 端子V1的信号电平      | 0, 1           | 0         | ×   |
| F4-08                         | 端子V2的信号电平         |                     | 0, 1           | 0              | ×         |     |
| 数字式输出卡<br>(DO-A3)             | F5-01             |                     | 端子M1-M2输出选择    | 0 ~ 192        | 0         | ×   |
|                               | F5-02             | 端子M3-M4输出选择         | 0 ~ 192        | 1              | ×         |     |
|                               | F5-03             | 端子P1-PC输出选择         | 0 ~ 192        | 2              | ×         |     |
|                               | F5-04             | 端子P2-PC输出选择         | 0 ~ 192        | 4              | ×         |     |
|                               | F5-05             | 端子P3-PC输出选择         | 0 ~ 192        | 6              | ×         |     |
|                               | F5-06             | 端子P4-PC输出选择         | 0 ~ 192        | 37             | ×         |     |
|                               | F5-07             | 端子P5-PC输出选择         | 0 ~ 192        | F              | ×         |     |
|                               | F5-08             | 端子P6-PC输出选择         | 0 ~ 192        | F              | ×         |     |
|                               | F5-09             | DO-A3输出模式选择         | 0 ~ 2          | 0              | ×         |     |



| 功能       | 参数No.   | 名称                          | 设定范围           | 出厂设定              | 运行中的变更             |   |
|----------|---------|-----------------------------|----------------|-------------------|--------------------|---|
| 通信选购卡    | F6-01   | bUS(选购卡通信故障)检出时的动作选择        | 0 ~ 3          | 1                 | ×                  |   |
|          | F6-02   | EF0(来自通信选购卡的外部故障输入)的检出条件    | 0, 1           | 0                 | ×                  |   |
|          | F6-03   | EF0(来自通信选购卡的外部故障输入)检出时的动作选择 | 0 ~ 3          | 1                 | ×                  |   |
|          | F6-04   | bUS(选购卡通信故障)检出延迟时间          | 0.0 ~ 5.0      | 2.0 s             | ×                  |   |
|          | F6-06   | 来自通信选购卡的转矩指令 / 转矩极限选择       | 0, 1           | 0                 | ×                  |   |
|          | F6-07   | NetRef/ComRef选择功能           | 0, 1           | 0                 | ×                  |   |
|          | F6-08   | 通信参数复位                      | 0, 1           | 0 <sup>1</sup>    | ×                  |   |
|          | F6-10   | CC-Link站号                   | 0 ~ 64         | 0                 | ×                  |   |
|          | F6-11   | CC-Link通信速度                 | 0 ~ 4          | 0                 | ×                  |   |
|          | F6-14   | CC-Link bUS(选购卡通信故障)的自动复位   | 0, 1           | 0                 | ×                  |   |
|          | F6-20   | MECHATROLINK-II站地址          | 20 ~ 3FH       | 21                | ×                  |   |
|          | F6-21   | MECHATROLINK-II数据帧长度        | 0,1            | 0                 | ×                  |   |
|          | F6-22   | MECHATROLINK-II链接速度         | 0,1            | 0                 | ×                  |   |
|          | F6-23   | MECHATROLINK-II监视选择(E)      | 0 ~ FFFFH      | 0                 | ×                  |   |
|          | F6-24   | MECHATROLINK-II监视选择(F)      | 0 ~ FFFFH      | 0                 | ×                  |   |
|          | F6-25   | MECHATROLINK-II WDT故障选择     | 0 ~ 3          | 1                 | ×                  |   |
|          | F6-26   | MECHATROLINK-II bUS故障检出次数   | 2 ~ 10         | 2                 | ×                  |   |
|          | F6-30   | PROFIBUS-DP Node地址          | 0 ~ 125        | 0                 | ×                  |   |
|          | F6-31   | PROFIBUS-DP Clear Mode选择    | 0, 1           | 0                 | ×                  |   |
|          | F6-32   | PROFIBUS-DP Map选择           | 0, 1           | 0                 | ×                  |   |
|          | F6-35   | CANopen Node地址              | 0 ~ 126        | 0                 | ×                  |   |
|          | F6-36   | CANopen 通信速度                | 0 ~ 8          | 6                 | ×                  |   |
|          | F6-50   | ~                           | DeviceNet相关参数  | -                 | -                  | × |
|          | F6-63   | ~                           |                |                   |                    |   |
|          | F6-64   | ~                           | 预约范围           | -                 | -                  | × |
|          | F6-71   | ~                           |                |                   |                    |   |
|          | 多功能接点输入 | H1-01                       | 端子S1的功能选择      | 1 ~ 9F            | 40(F) <sup>6</sup> | × |
|          |         | H1-02                       | 端子S2的功能选择      | 1 ~ 9F            | 41(F) <sup>6</sup> | × |
|          |         | H1-03                       | 端子S3的功能选择      | 1 ~ 9F            | 24                 | × |
|          |         | H1-04                       | 端子S4的功能选择      | 1 ~ 9F            | 14                 | × |
|          |         | H1-05                       | 端子S5的功能选择      | 1 ~ 9F            | 3(0) <sup>6</sup>  | × |
| H1-06    |         | 端子S6的功能选择                   | 1 ~ 9F         | 4(3) <sup>6</sup> | ×                  |   |
| H1-07    |         | 端子S7的功能选择                   | 1 ~ 9F         | 6(4) <sup>6</sup> | ×                  |   |
| H1-08    |         | 端子S8的功能选择                   | 1 ~ 9F         | 8                 | ×                  |   |
| 多功能接点输出  | H2-01   | 端子M1-M2的功能选择(接点)            | 0 ~ 192        | 0                 | ×                  |   |
|          | H2-02   | 端子P1-PC的功能选择(光电耦合器)         | 0 ~ 192        | 1                 | ×                  |   |
|          | H2-03   | 端子P2-PC的功能选择(光电耦合器)         | 0 ~ 192        | 2                 | ×                  |   |
|          | H2-06   | 累计耗电量脉冲输出单位选择               | 0 ~ 4          | 0                 | ×                  |   |
| 多功能模拟量输入 | H3-01   | 端子A1信号电平选择                  | 0, 1           | 0                 | ×                  |   |
|          | H3-02   | 端子A1功能选择                    | 0 ~ 32         | 0                 | ×                  |   |
|          | H3-03   | 端子A1输入增益                    | -999.9 ~ 999.9 | 100.0%            | ○                  |   |
|          | H3-04   | 端子A1输入偏置                    | -999.9 ~ 999.9 | 0.0%              | ○                  |   |

(注)\*标注的说明记载于P.23。

| 功能        | 参数No.      | 名称                           | 设定范围                    | 出厂设定           | 运行中的变更 |   |
|-----------|------------|------------------------------|-------------------------|----------------|--------|---|
| 多功能模拟量输入  | H3-05      | 端子A3信号电平选择                   | 0, 1                    | 0              | ×      |   |
|           | H3-06      | 端子A3功能选择                     | 0 ~ 32                  | 2              | ×      |   |
|           | H3-07      | 端子A3输入增益                     | -999.9 ~ 999.9          | 100.0%         | ○      |   |
|           | H3-08      | 端子A3输入偏置                     | -999.9 ~ 999.9          | 0.0%           | ○      |   |
|           | H3-09      | 端子A2信号电平选择                   | 0 ~ 3                   | 2              | ×      |   |
|           | H3-10      | 端子A2功能选择                     | 0 ~ 32                  | 0              | ×      |   |
|           | H3-11      | 端子A2输入增益                     | -999.9 ~ 999.9          | 100.0%         | ○      |   |
|           | H3-12      | 端子A2输入偏置                     | -999.9 ~ 999.9          | 0.0%           | ○      |   |
|           | H3-13      | 模拟量输入的滤波时间参数                 | 0.00 ~ 2.00             | 0.03 s         | ×      |   |
|           | H3-14      | 模拟量输入端子有效/无效选择               | 1 ~ 7                   | 7              | ×      |   |
|           | H3-16      | 多功能模拟量输入端子A1偏置               | -500 ~ 500              | 0              | ×      |   |
|           | H3-17      | 多功能模拟量输入端子A2偏置               | -500 ~ 500              | 0              | ×      |   |
|           | H3-18      | 多功能模拟量输入端子A3偏置               | -500 ~ 500              | 0              | ×      |   |
|           | 多功能模拟量输出   | H4-01                        | 端子FM监视选择                | 000 ~ 999      | 102    | × |
|           |            | H4-02                        | 端子FM监视增益                | -999.9 ~ 999.9 | 100.0% | ○ |
|           |            | H4-03                        | 端子FM监视偏置                | -999.9 ~ 999.9 | 0.0%   | ○ |
|           |            | H4-04                        | 端子AM监视选择                | 000 ~ 999      | 103    | × |
|           |            | H4-05                        | 端子AM监视增益                | -999.9 ~ 999.9 | 50.0%  | ○ |
| H4-06     |            | 端子AM监视偏置                     | -999.9 ~ 999.9          | 0.0%           | ○      |   |
| H4-07     |            | 端子FM信号电平选择                   | 0, 1                    | 0              | ×      |   |
| H4-08     |            | 端子AM信号电平选择                   | 0, 1                    | 0              | ×      |   |
| MEMOBUS通信 |            | H5-01                        | 从站地址                    | 0 ~ FFH        | 1F     | × |
|           |            | H5-02                        | 通信速度的选择                 | 0 ~ 8          | 3      | × |
|           |            | H5-03                        | 通信奇偶校验的选择               | 0 ~ 2          | 0      | × |
|           |            | H5-04                        | CE(MEMOBUS通信故障)检出时的动作选择 | 0 ~ 3          | 3      | × |
|           | H5-05      | CE(MEMOBUS通信故障)检出选择          | 0, 1                    | 0              | ×      |   |
|           | H5-06      | 通信等待时间                       | 5 ~ 65                  | 5 ms           | ×      |   |
|           | H5-07      | RTS控制有/无                     | 0, 1                    | 1              | ×      |   |
|           | H5-09      | CE(MEMOBUS通信故障)检出时间          | 0.0 ~ 10.0              | 2.0 s          | ×      |   |
|           | H5-10      | 输出电压指令监视MEMOBUS寄存器0025H的单位选择 | 0, 1                    | 0              | ×      |   |
|           | H5-11      | 通信的ENTER功能选择                 | 0, 1                    | 1              | ×      |   |
|           | H5-12      | 运行指令方法的选择                    | 0, 1                    | 0              | ×      |   |
|           | 脉冲序列输入输出   | H6-01                        | 脉冲序列输入功能选择              | 0 ~ 3          | 0      | × |
| H6-02     |            | 脉冲序列输入比例                     | 1000 ~ 32000            | 1440 Hz        | ○      |   |
| H6-03     |            | 脉冲序列输入增益                     | 0.0 ~ 1000.0            | 100.0%         | ○      |   |
| H6-04     |            | 脉冲序列输入偏置                     | -100.0 ~ 100.0          | 0.0%           | ○      |   |
| H6-05     |            | 脉冲序列输入滤波时间                   | 0.00 ~ 2.00             | 0.10 s         | ○      |   |
| H6-06     |            | 脉冲序列监视选择                     | 000 ~ 809               | 102            | ○      |   |
| H6-07     |            | 脉冲序列监视比例                     | 0 ~ 32000               | 1440 Hz        | ○      |   |
| H6-08     |            | 脉冲序列输入最低频率                   | 0.1 ~ 1000.0            | 0.5 Hz         | ×      |   |
| 电机保护功能    | L1-01      | 电机保护功能选择                     | 0 ~ 5                   | *3             | ×      |   |
|           | L1-02      | 电机保护动作时间                     | 0.1 ~ 5.0               | 1.0 min        | ×      |   |
|           | L1-03      | 电机过热时的警报动作选择(PTC输入)          | 0 ~ 3                   | 3              | ×      |   |
|           | L1-04      | 电机过热动作选择(PTC输入)              | 0 ~ 2                   | 1              | ×      |   |
|           | L1-05      | 电机温度输入滤波时间参数(PTC输入)          | 0.00 ~ 10.00            | 0.20 s         | ×      |   |
| L1-13     | 电子热继电器继续选择 | 0, 1                         | 1                       | ×              |        |   |



# 参数一览表(续)

| 功能           | 参数No.    | 名称                  | 设定范围   | 出厂设定                               | 运行中的变更 |
|--------------|----------|---------------------|--|------------------------------------|--------|
| 瞬时停电处理       | L2-01    | 瞬时停电动作选择            | 0 ~ 5  | 0                                  | ×      |
|              | L2-02    | 瞬时停电补偿时间            | 0.0 ~ 25.5                                       | *2                                 | ×      |
|              | L2-03    | 最小基极封锁(bb)时间        | 0.1 ~ 5.0  | *2                                 | ×      |
|              | L2-04    | 电压恢复时间              | 0.0 ~ 5.0  | *2                                 | ×      |
|              | L2-05    | Uv1(主回路欠电压)检出值      | 150 ~ 210 <sup>5</sup>                           | 取决于E1-01                           | ×      |
|              | L2-06    | KEB减速时间             | 0.00 ~ 6000.00 <sup>2</sup>                      | 0.00 s                             | ×      |
|              | L2-07    | 瞬时停电恢复后的加速时间        | 0.00 ~ 6000.00 <sup>2</sup>                      | 0.00 s                             | ×      |
|              | L2-08    | KEB开始时频率下降增益        | 0 ~ 300  | 100%                               | ×      |
|              | L2-10    | KEB检出时间             | 0 ~ 2000   | 52 ms                              | ×      |
|              | L2-11    | KEB时目标主回路电压         | 150 ~ 400 <sup>5</sup>                           | *5<br>通过E1-01初始化<br>E1-01X<br>1.22 | ×      |
|              | L2-29    | KEB方式选择             | 0 ~ 3  | 0                                  | ×      |
| 防止失速功能       | L3-01    | 加速中防止失速功能选择         | 0 ~ 2  | 1                                  | ×      |
|              | L3-02    | 加速中防止失速值            | 0 ~ 150 <sup>2</sup>                             | *2                                 | ×      |
|              | L3-03    | 加速中防止失速极限           | 0 ~ 100  | 50%                                | ×      |
|              | L3-04    | 减速中防止失速功能选择         | 0 ~ 5 <sup>3</sup>                               | 1                                  | ×      |
|              | L3-05    | 运行中防止失速功能选择         | 0 ~ 2  | 1                                  | ×      |
|              | L3-06    | 运行中防止失速值            | 30 ~ 150 <sup>2</sup>                            | *2                                 | ×      |
|              | L3-11    | 过电压抑制功能选择           | 0.1  | 0                                  | ×      |
|              | L3-17    | 过电压抑制及减速失速时目标主回路电压  | 150 ~ 400 <sup>5</sup><br>取决于E1-01<br>通过E1-01初始化 | 375 V <sup>5</sup><br>取决于E1-01     | ×      |
|              | L3-20    | 主回路电压调整增益           | 0.00 ~ 5.00                                      | *3                                 | ×      |
|              | L3-21    | 加减速速率计算增益           | 0.00 ~ 200.0                                     | *3                                 | ×      |
|              | L3-22    | 加速失速中的减速时间          | 0.0 ~ 6000.0                                     | 0.0 s                              | ×      |
|              | L3-23    | 运行中防止失速动作值的自动降低功能选择 | 0, 1   | 0                                  | ×      |
|              | L3-24    | 惯性换算的电机加速时间         | 0.001 ~ 10.000                                   | *2<br>取决于E2-11<br>取决于E5-01         | ×      |
|              | L3-25    | 负载惯性比               | 0.0 ~ 1000.0                                     | 1.0                                | ×      |
|              | L3-26    | 外置主回路电容器容量          | 0 ~ 65000  | 0 μF                               | ×      |
| L3-27        | 防止失速检出时间 | 0 ~ 5000            | 50 ms  | ×                                  |        |
| L3-34        | 转矩极限延迟时间 | 0.000 ~ 1.000       | 取决于A1-02   | ×                                  |        |
| 频率检出         | L4-01    | 频率检出值               | 0.0 ~ 400.0                                      | *3                                 | ×      |
|              | L4-02    | 频率检出幅度              | 0.0 ~ 20.0                                       | *3                                 | ×      |
|              | L4-03    | 频率检出值(+/-单侧检出)      | -400.0 ~ 400.0                                   | *3                                 | ×      |
|              | L4-04    | 频率检出幅度(+/-单侧检出)     | 0.0 ~ 20.0                                       | *3                                 | ×      |
|              | L4-05    | 频率指令丧失时的动作选择        | 0, 1   | 0                                  | ×      |
|              | L4-06    | 频率指令丧失时的频率指令        | 0.0 ~ 100.0                                      | 80.0%                              | ×      |
| 故障重试         | L4-07    | 频率检出条件              | 0, 1   | 0                                  | ×      |
|              | L5-01    | 故障重试次数              | 0 ~ 10   | 0                                  | ×      |
|              | L5-02    | 故障重试时的故障接点动作选择      | 0, 1   | 0                                  | ×      |
|              | L5-04    | 故障重试间隔定时            | 0.5 ~ 600.0                                      | 10.0 s                             | ×      |
|              | L5-05    | 故障重试动作选择            | 0, 1   | 0                                  | ×      |
| 过转矩 / 转矩不足检出 | L6-01    | 过转矩/转矩不足检出动作选择1     | 0 ~ 8  | 0                                  | ×      |
|              | L6-02    | 过转矩/转矩不足检出值1        | 0 ~ 300  | 150%                               | ×      |
|              | L6-03    | 过转矩/转矩不足检出时间1       | 0.0 ~ 10.0                                       | 0.1 s                              | ×      |
|              | L6-04    | 过转矩/转矩不足检出动作选择2     | 0 ~ 8  | 0                                  | ×      |
|              | L6-05    | 过转矩/转矩不足检出值2        | 0 ~ 300  | 150%                               | ×      |

(注)\*标注的说明记载于P.23。

| 功能           | 参数No.              | 名称               | 设定范围             | 出厂设定            | 运行中的变更       |      |
|--------------|--------------------|------------------|------------------|-----------------|--------------|------|
| 过转矩 / 转矩不足检出 | L6-06              | 过转矩/转矩不足检出时间2    | 0.0 ~ 10.0       | 0.1 s           | ×            |      |
|              | L6-08              | 机械老化检出动作选择       | 0 ~ 8            | 0               | ×            |      |
|              | L6-09              | 机械老化检出速度值        | -110.0 ~ 110.0   | 110.0%          | ×            |      |
|              | L6-10              | 机械老化检出时间         | 0.0 ~ 10.0       | 0.1 s           | ×            |      |
|              | L6-11              | 机械老化检出开始时间       | 0 ~ 65535        | 0               | ×            |      |
|              | L7-01              | 正转侧电动状态转矩极限      | 0 ~ 300          | 200%            | ×            |      |
|              | L7-02              | 反转侧电动状态转矩极限      | 0 ~ 300          | 200%            | ×            |      |
|              | L7-03              | 正转侧再生状态转矩极限      | 0 ~ 300          | 200%            | ×            |      |
|              | L7-04              | 反转侧再生状态转矩极限      | 0 ~ 300          | 200%            | ×            |      |
|              | L7-06              | 转矩极限的积分时间参数      | 5 ~ 10000        | 200 ms          | ×            |      |
| 转矩极限         | L7-07              | 加减速中的转矩极限的控制方法选择 | 0, 1             | 0               | ×            |      |
|              | L8-01              | 安装型制动电阻的保护(ERF型) | 0, 1             | 0               | ×            |      |
|              | L8-02              | oH(变频器过热)预警检出值   | 50 ~ 130         | *2              | ×            |      |
|              | L8-03              | oH(变频器过热)预警动作选择  | 0 ~ 4            | 3               | ×            |      |
|              | L8-05              | 输入缺相保护选择         | 0, 1             | 0               | ×            |      |
|              | L8-07              | 输出缺相保护选择         | 0 ~ 2            | 0               | ×            |      |
|              | L8-09              | 接地短路保护的选择        | 0, 1             | 1               | ×            |      |
|              | L8-10              | 冷却风扇ON/OFF控制的选择  | 0, 1             | 0               | ×            |      |
|              | L8-11              | 冷却风扇控制延迟OFF时间    | 0 ~ 300          | 60s             | ×            |      |
|              | L8-12              | 环境温度             | -10 ~ 50         | 40℃             | ×            |      |
|              | L8-15              | 低速时oL2特性选择       | 0, 1             | 1               | ×            |      |
|              | L8-18              | 软件电流极限           | 0, 1             | 0               | ×            |      |
|              | L8-19              | oH预警时的频率递减率      | 0.1 ~ 0.9        | 0.8             | ×            |      |
|              | L8-27              | 过电流检出增益          | 0.0 ~ 300.0      | 300.0%          | ×            |      |
|              | 硬件保护               | L8-29            | LF2(输出电流失衡保护)的选择 | 0, 1            | 1            | ×    |
| L8-32        |                    | MC, FAN电源故障的选择   | 0 ~ 4            | 1               | ×            |      |
| L8-35        |                    | 装置安装方法选择         | 0 ~ 3            | *1 *2           | ×            |      |
| L8-38        |                    | 载波频率降低选择         | 0 ~ 2            | *2              | ×            |      |
| L8-40        |                    | 降低载波频率时间         | 0.00 ~ 2.00      | *3              | ×            |      |
| L8-41        |                    | 电流警告选择           | 0, 1             | 0               | ×            |      |
| L8-55        |                    | 内置制动晶体管保护的选择     | 0, 1             | 1               | ×            |      |
| L8-93        |                    | 低速失速检出时间         | 0.0 ~ 10.0       | 1.0 s           | ×            |      |
| L8-94        |                    | 低速失速检出值          | 0 ~ 10           | 3%              | ×            |      |
| L8-95        |                    | 低速失速平均次数         | 1 ~ 50           | 10回             | ×            |      |
| 防止失速功能       |                    | n1-01            | 防止失速功能选择         | 0, 1            | 1            | ×    |
|              |                    | n1-02            | 防止失速增益           | 0.00 ~ 2.50     | 1.00         | ×    |
|              |                    | n1-03            | 防止失速时间参数         | 0 ~ 500         | *4           | ×    |
|              |                    | n1-05            | 反转用防止失速增益        | 0.00 ~ 2.50     | 0.00         | ×    |
|              |                    | 检出抑制功能           | n2-01            | 速度反馈检出抑制(AFR)增益 | 0.00 ~ 10.00 | 1.00 |
| n2-02        | 速度反馈检出控制(AFR)时间参数1 |                  | 0 ~ 2000         | 50 ms           | ×            |      |
| n2-03        | 速度反馈检出控制(AFR)时间参数2 |                  | 0 ~ 2000         | 750 ms          | ×            |      |
| 高滑差制动        | n3-01              | 高滑差制动减速频率范围      | 1 ~ 20           | 5%              | ×            |      |
|              | n3-02              | 高滑差制动中的电流限制      | 100 ~ 200        | *2              | ×            |      |
|              | n3-03              | 高滑差制动停止时DWEELL时间 | 0.0 ~ 10.0       | 1.0 s           | ×            |      |
|              | n3-04              | 高滑差制动OL时间        | 30 ~ 1200        | 40 s            | ×            |      |
|              | n3-13              | 过励磁增益            | 1.00 ~ 1.40      | 1.10            | ×            |      |
|              | n3-14              | 过励磁减速时信号重叠选择     | 0, 1             | 0               | ×            |      |
|              | n3-21              | 过励磁抑制电流值         | 0 ~ 150          | 100%            | ×            |      |
| 前馈控制         | n3-23              | 过励磁运行选择          | 0 ~ 2            | 0               | ×            |      |
|              | n5-01              | 前馈控制的选择          | 0, 1             | 0               | ×            |      |
|              | n5-02              | 电机加速时间           | 0.001 ~ 10.000   | *2<br>取决于E5-01  | ×            |      |
| n5-03        | 前馈控制比例增益           | 0.00 ~ 100.00    | 1.00             | ×               |              |      |

| 功能             | 参数No.             | 名称                       | 设定范围                    | 出厂设定                  | 运行中的变更 |
|----------------|-------------------|--------------------------|-------------------------|-----------------------|--------|
| 电机线间电阻<br>在线调整 | n6-01             | 电机线间电阻在线调整功能的选择          | 0~2                     | 2                     | ×      |
|                | n6-05             | 在线补偿增益                   | 0.10~5.00               | 1.00                  | ×      |
| PM电机控制         | n8-01             | 初始磁极推定电流                 | 0~100                   | 50%                   | ×      |
|                | n8-02             | 磁极拉入电流                   | 0~150                   | 80%                   | ×      |
|                | n8-35             | 初始磁极检出方式选择               | 0~2                     | 1                     | ×      |
|                | n8-45             | 速度反馈检出抑制增益(PM用)          | 0.00~10.00              | 0.80                  | ×      |
|                | n8-47             | 拉入电流补偿时间参数(PM用)          | 0.0~100.0               | 5.0 s                 | ×      |
|                | n8-48             | 拉入电流(PM用)                | 20~200                  | 30%                   | ×      |
|                | n8-49             | 高效控制用d轴电流(PM用)           | -200.0~0.0              | 取决于E5-01              | ×      |
|                | n8-51             | 加速时的拉入电流(PM用)            | 0~200                   | 50%                   | ×      |
|                | n8-54             | 电压误差补偿时间参数               | 0.00~10.00              | 1.00 s                | ×      |
|                | n8-55             | 控制响应调整选择                 | 0~3                     | 0                     | ×      |
|                | n8-57             | 高频重叠选择                   | 0, 1                    | 0                     | ×      |
|                | n8-62             | 输出电压限制设定电压值              | 0.0~230.0 <sup>※5</sup> | 200.0 V <sup>※5</sup> | ×      |
|                | n8-65             | 过电压抑制动作中的速度反馈检出抑制增益(PM用) | 0.00~10.00              | 1.50                  | ×      |
|                | n8-69             | 速度推定增益                   | 0.00~20.00              | 1.00                  | ×      |
| n8-84          | 极性判断电流            | 0~150                    | 100%                    | ×                     |        |
| 显示设定/选择        | o1-01             | 驱动模式显示项目选择               | 104~809                 | 106                   | ○      |
|                | o1-02             | 电源ON时监视器显示项目选择           | 1~5                     | 1                     | ○      |
|                | o1-03             | 频率指令设定/显示的单位             | 0~3                     | *3                    | ×      |
|                | o1-04             | V/f特性的频率相关参数的设定单位        | 0, 1                    | *3                    | ×      |
|                | o1-10             | 频率指令设定/显示的任意显示设定         | 1~60000                 | *2                    | ×      |
| o1-11          | 频率指令设定/显示的小数点后的位数 | 0~3                      | *2                      | ×                     |        |
| 多功能选择          | o2-01             | LOCAL/REMOTE键的功能选择       | 0, 1                    | 1                     | ×      |
|                | o2-02             | STOP键的功能选择               | 0, 1                    | 1                     | ×      |
|                | o2-03             | 用户参数设定值的保存               | 0~2                     | 0                     | ×      |
|                | o2-04             | 变频器容量选择                  | —                       | 取决于变频器单元              | ×      |
|                | o2-05             | 频率设定时的ENTER键功能选择         | 0, 1                    | 0                     | ×      |
|                | o2-06             | 操作器断线时的动作选择              | 0, 1                    | 0                     | ×      |
|                | o2-07             | 通过操作器运行接通电源时的旋转方向选择      | 0, 1                    | 0                     | ×      |
| o2-09          | 预约范围              | —                        | —                       | ×                     |        |
| 拷贝功能           | o3-01             | 拷贝动作选择                   | 0~3                     | 0                     | ×      |
|                | o3-02             | 读取动作许可                   | 0, 1                    | 0                     | ×      |
| 维护时期           | o4-01             | 累积运行时间设定                 | 0~9999                  | 0 H                   | ×      |
|                | o4-02             | 累积运行时间选择                 | 0, 1                    | 0                     | ×      |
|                | o4-03             | 冷却风扇维护设定(运行时间)           | 0~9999                  | 0 H                   | ×      |
|                | o4-05             | 电容器维护设定                  | 0~150                   | 0%                    | ×      |
|                | o4-07             | 冲击电流防止继电器维护设定            | 0~150                   | 0%                    | ×      |
|                | o4-09             | IGBT维护设定                 | 0~150                   | 0%                    | ×      |
|                | o4-11             | U2、U3初始化选择               | 0, 1                    | 0                     | ×      |
| o4-12          | kWh监视初始化选择        | 0, 1                     | 0                       | ×                     |        |
| o4-13          | 运行次数初始化选择         | 0, 1                     | 0                       | ×                     |        |

- \*1: A1-03(初始化)时不能被初始化。
- \*2: 因参数设定值而异。详细内容请参照使用说明书。
- \*3: 因控制模式(A1-02)而异。详细内容请参照使用说明书。
- \*4: 因变频器容量(o2-04)而异。详细内容请参照使用说明书。
- \*5: 为200V级变频器的值。400V级时, 为该值的2倍。
- \*6: ( )内的数字表示用3线制顺控初始化时的初始值。
- \*7: 设定通过T2-02设定的容量为SST4系列1750 min<sup>-1</sup>的值。

| 功能           | 参数No.          | 名称                   | 设定范围                    | 出厂设定                   | 运行中的变更 |
|--------------|----------------|----------------------|-------------------------|------------------------|--------|
| DriveWorksEZ | q1-01 ~ q6-07  | DriveWorksEZ预约范围     | —                       | —                      | ○      |
|              | r1-01 ~ r1-40  | DWEZ用连接参数1~20(高位/低位) | 0~FFFFH                 | 0                      | ×      |
| 电机自学习        | T1-00          | 电机1/2的选择             | 1, 2                    | 1                      | ×      |
|              | T1-01          | 自学习模式选择              | 0~4, 8, 9 <sup>※3</sup> | 0                      | ×      |
|              | T1-02          | 电机输出功率               | 0.00~650.00             | *4                     | ×      |
|              | T1-03          | 电机额定电压               | 0.0~255.0 <sup>※5</sup> | 200.0 V <sup>※5</sup>  | ×      |
|              | T1-04          | 电机额定电流               | 变频器额定电流的10~200%         | *4                     | ×      |
|              | T1-05          | 电机的基本频率              | 0.0~400.0               | 60.0 Hz                | ×      |
|              | T1-06          | 电机极数                 | 2~48                    | 4                      | ×      |
|              | T1-07          | 电机的基本转速              | 0~24000                 | 1750 min <sup>-1</sup> | ×      |
|              | T1-08          | 自学习时的PG脉冲数           | 0~60000                 | 600 ppr                | ×      |
|              | T1-09          | 电机空载电流(停止形)          | 0~<br>T1-04设定值          | —                      | —      |
|              | T1-10          | 电机额定滑差(停止形)          | 0.00~20.00              | —                      | —      |
|              | T1-11          | 电机铁损                 | 0~65535                 | 14 W <sup>※2</sup>     | ×      |
|              | T2-01          | PM电机的自学习模式选择         | 0~3, 8, 9 <sup>※3</sup> | 0                      | ×      |
|              | T2-02          | PM电机代码选择             | 0000~FFFF               | *2                     | ×      |
|              | T2-03          | PM电机种类选择             | 0, 1                    | 1                      | ×      |
|              | T2-04          | PM电机输出功率             | 0.00~650.00             | *4                     | ×      |
|              | T2-05          | PM电机额定电压             | 0.0~255.0 <sup>※5</sup> | 200.0 V <sup>※5</sup>  | ×      |
| T2-06        | PM电机额定电流       | 变频器额定电流的10~200%      | *4                      | ×                      |        |
| T2-07        | PM电机的基本频率      | 0.0~400.0            | 87.5 Hz                 | ×                      |        |
| T2-08        | PM电机极数         | 2~48                 | 6                       | ×                      |        |
| T2-09        | PM电机的基本转速      | 0~24000              | 1750 min <sup>-1</sup>  | ×                      |        |
| T2-10        | PM电机的电枢电阻      | 0.000~65.000         | *7                      | ×                      |        |
| T2-11        | PM电机的d轴电感      | 0.00~600.00          | *7                      | ×                      |        |
| T2-12        | PM电机的q轴电感      | 0.00~600.00          | *7                      | ×                      |        |
| T2-13        | PM电机感应电压的单位选择  | 0, 1                 | 1                       | ×                      |        |
| T2-14        | PM电机的感应电压系数    | 0.1~2000.0           | *7                      | ×                      |        |
| T2-15        | PM电机自学习时的拉入电流值 | 0~120                | 30%                     | —                      |        |
| T2-16        | PM电机自学习时的PG脉冲数 | 0~15000              | 1024 ppr                | —                      |        |
| T2-17        | PM电机的PG原点脉冲补偿量 | -180.0~180.0         | 0.0度                    | ×                      |        |
| 惯性自学习        | T3-01          | 惯性自学习时的指令频率          | 0.1~20.0                | 3.0 Hz                 | ×      |
|              | T3-02          | 惯性自学习时的指令振幅          | 0.1~10.0                | 0.5 rad                | ×      |
|              | T3-03          | 电机单机的惯性              | 0.0001~600.00           | *2<br>取决于E5-01         | ×      |
|              | T3-04          | ASR响应频率              | 0.1~50.0                | 10.0 Hz                | ×      |

# 操作方法

操作性优异，  
可快速设定！

## 各部分的名称与功能

**向上键**  
选择参数号、模式、设定值(增加)。也用于进入下一个项目及数据。

**ESC(退出)键**  
回到按ENTER键之前的状态。

**移位键**  
选择设定参数数值时的位数。

**RESET(复位)键**  
检出故障时作为故障复位键。

**“简单操作”**  
按向上/向下键时，可按顺序切换操作器的显示内容。(详情参见下一页)

**向下键**  
选择参数号、模式、设定值(减少)。也用于返回上一个项目及数据。

**RUN键**  
使变频器起动。

**LED指示灯**  
(详情参见下表)

**数据显示部(5位)**  
显示频率或参数号等。

**LO/RE指示灯**  
在操作器(LOCAL)选择中点亮。

**LO/RE功能选择键**  
在切换操作器(LOCAL)的运行和控制回路端子运行(REMOTE)时按此键。

**ENTER(确认)键**  
在确定各种模式、参数、设定值时按此键。也用于从某画面进入下一个画面。

**STOP键**  
使变频器停止。

**通信连接器(USB)**  
使用DriveWizardPlus、DriveWorksEZ时连接。

**通信连接时使用。**



### LED指示灯的指令含义

| 指示灯  | 点亮                   | 闪烁  | 熄灭                      |
|------|----------------------|---|-------------------------|
| ALM  | 故障检出时                | <ul style="list-style-type: none"> <li>• 轻故障检出时</li> <li>• OPE(操作出错)检出时</li> </ul>  | 正常                      |
| REV  | 电机反转中                | —   | 电机正转时                   |
| DRV  | 驱动模式时                | —   | 程序模式时                   |
| FOUT | 显示输出频率(Hz)时          | —   | —                       |
|      | 选择由操作器发出运行指令时(LOCAL) | —   | 选择来自操作器以外的运行指令时(REMOTE) |
|      | 运行中                  | <ul style="list-style-type: none"> <li>• 减速停止中</li> <li>• 频率指令为零时输入了运行指令</li> </ul> | 停止中                     |

### RUN指示灯和变频器动作的关系

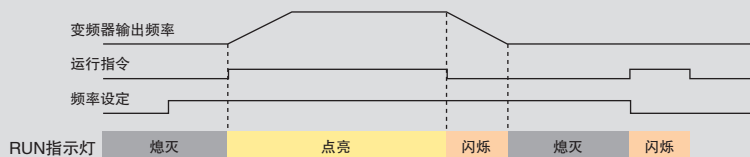





## 运行操作示例

### 通过LED操作器运行操作的示例

| 步骤                                | 按键操作  | 操作器显示             |
|-----------------------------------|-------|-------------------|
| 1 接通电源                            |       | F 0.00            |
| 2 运行条件设定<br>· 选择本地模式<br>· 显示频率指令值 | LO RE | LO指示灯点亮<br>F 0.00 |
| 3 显示正转/反转运行                       | ↑     | For               |
| 4 显示输出频率                          | ↑     | 0.00              |
| 5 显示输出电流                          | ↑     | 0.00A             |
| 6 显示输出电压                          | ↑     | 0.00V             |
| 7 显示监视                            | ↑     | 闪烁显示<br>r7on      |
| 8 显示校验模式                          | ↑     | 闪烁显示<br>urF4      |
| 9 显示设定模式                          | ↑     | 闪烁显示<br>SRUP      |
| 10 显示参数设定模式                       | ↑     | PAR               |
| 11 显示自学习模式                        | ↑     | ARUn              |
| 返回频率指令值显示                         | ↑     |                   |

可以改变设定内容时闪烁。

**驱动模式：**可进行运行/停止、状态监视的显示(频率指令、输出频率、输出电流、输出电压)。

<频率指令设定示例>

| 步骤    | 按键操作        | 操作器显示                         |
|-------|-------------|-------------------------------|
| 设定指令值 | ENTER       | F00.00                        |
|       | RESET       | F00.00                        |
|       | 用 ↑ ↓ 键变更指令 | F06.00                        |
| 写入设定值 | ENTER       | 显示“End”后<br>F06.00<br>DRV 绿灯亮 |

**监视模式：**可显示状态、故障内容及故障履历等。

| 步骤            | 按键操作    | 操作器显示 |
|---------------|---------|-------|
| 选择监视内容        | ENTER   | U1-01 |
| 监视U1-01(频率指令) | ENTER   | 6.00  |
|               | ESC     | U1-01 |
| 重选监视内容        | ↑       | U1-02 |
|               | ↑       | ⋮     |
|               | ↑       | U1-26 |
| 返回监视模式的显示画面   | ESC 按1次 | r7on  |

**校验模式：**显示程序模式中变更的参数和自学习中自动变更的参数。

| 步骤       | 按键操作    | 操作器显示 |
|----------|---------|-------|
| 变更参数的确认  | ENTER   | C1-01 |
| 变更值的确认   | ENTER   | 00030 |
|          | ESC     | C1-01 |
|          | ↑ ENTER | C1-02 |
|          | ↑       | ⋮     |
|          | ↑       | C6-02 |
| 返回校验模式显示 | ESC 按1次 | urF4  |

再按1次 ESC 键，返回初始画面。

### 设定模式

在设定模式中可选择变频器用途。只需选择用途即可自动设定参数最佳值。需微调的参数可自动登录为常用参数，可从常用参数变更设定值。

<传送带示例>

| 步骤             | 按键操作  | 操作器显示            |
|----------------|-------|------------------|
| 用途选择           | ENTER | APPL             |
|                | ENTER | 00               |
|                | RESET | 00               |
| 传送带选择          | ↑     | 02               |
| 将传送带用参数登录为常用参数 | ENTER | 显示“End”后<br>APPL |

只需按 ▲ 键，即可依次确认常用参数。

传送带用参数最佳值

| 参数No. | 名称          | 最佳值          |
|-------|-------------|--------------|
| A1-02 | 控制模式选择      | 0: 无PG V/f控制 |
| C1-01 | 加速时间1       | 3.0(s)       |
| C1-02 | 减速时间1       | 3.0(s)       |
| C6-01 | ND/HD选择     | 0: 重载(HD)额定  |
| L3-04 | 减速中防止失速功能选择 | 1: 有效        |

常用参数

| 参数No. | 名称      | 参数No. | 名称          |
|-------|---------|-------|-------------|
| A1-02 | 控制模式选择  | C1-02 | 减速时间1       |
| b1-01 | 频率指令选择1 | E2-01 | 电机额定电流      |
| b1-02 | 运行指令选择1 | L3-04 | 减速中防止失速功能选择 |
| C1-01 | 加速时间1   | -     | -           |



# 标准规格

可通过参数(C6-01)设定轻载(ND)/重载(HD)额定(出厂设定)。

## 200 V级

| 型号                             | CIMR-AB2A  | 0004              | 0006              | 0008              | 0010            | 0012              | 0018              | 0021               | 0030              | 0040               | 0056                     | 0069             | 0081             | 0110             | 0138              | 0169              | 0211              | 0250              | 0312              | 0360              | 0415              |  |
|--------------------------------|--|-------------------|-------------------|-------------------|-----------------|-------------------|-------------------|--------------------|-------------------|--------------------|--------------------------|------------------|------------------|------------------|-------------------|-------------------|-------------------|-------------------|-------------------|-------------------|-------------------|--|
| 最大适用电机容量 <sup>*1</sup> kW      | ND额定   | 0.75              | 1.1               | 1.5               | 2.2             | 3                 | 3.7               | 5.5                | 7.5               | 11                 | 15                       | 18.5             | 22               | 30               | 37                | 45                | 55                | 75                | 90                | 110               | 110               |  |
|                                | HD额定   | 0.4               | 0.75              | 1.1               | 1.5             | 2.2               | 3                 | 3.7                | 5.5               | 7.5                | 11                       | 15               | 18.5             | 22               | 30                | 37                | 45                | 55                | 75                | 90                | 110               |  |
| 输入<br>额定输入电流 <sup>*2</sup> A   | ND额定   | 3.9               | 7.3               | 8.8               | 10.8            | 13.9              | 18.5              | 24                 | 37                | 52                 | 68                       | 80               | 92               | 111              | 136               | 164               | 200               | 271               | 324               | 394               | 471               |  |
|                                | HD额定   | 2.9               | 5.8               | 7                 | 7.5             | 11                | 15.6              | 18.9               | 28                | 37                 | 52                       | 68               | 80               | 82               | 111               | 136               | 164               | 200               | 271               | 324               | 394               |  |
| 输出<br>额定输出容量 <sup>*3</sup> kVA | ND额定 <sup>*4</sup>   | 1.3               | 2.3               | 3                 | 3.7             | 4.6               | 6.7               | 8                  | 11.4              | 15.2               | 21                       | 26               | 31               | 42               | 53                | 64                | 80                | 95                | 119               | 137               | 158               |  |
|                                | HD额定   | 1.2 <sup>*5</sup> | 1.9 <sup>*5</sup> | 2.6 <sup>*5</sup> | 3 <sup>*5</sup> | 4.2 <sup>*5</sup> | 5.3 <sup>*5</sup> | 6.7 <sup>*5</sup>  | 9.5 <sup>*5</sup> | 12.6 <sup>*5</sup> | 17.9 <sup>*5</sup>       | 23 <sup>*5</sup> | 29 <sup>*5</sup> | 32 <sup>*5</sup> | 44 <sup>*5</sup>  | 55 <sup>*5</sup>  | 69 <sup>*6</sup>  | 82 <sup>*6</sup>  | 108 <sup>*6</sup> | 132 <sup>*6</sup> | 158 <sup>*4</sup> |  |
| 输出<br>额定输出电流 A                 | ND额定 <sup>*4</sup>   | 3.5               | 6                 | 8                 | 9.6             | 12                | 17.5              | 21                 | 30                | 40                 | 56                       | 69               | 81               | 110              | 138               | 169               | 211               | 250               | 312               | 360               | 415               |  |
|                                | HD额定   | 3.2 <sup>*5</sup> | 5 <sup>*5</sup>   | 6.9 <sup>*5</sup> | 8 <sup>*5</sup> | 11 <sup>*5</sup>  | 14 <sup>*5</sup>  | 17.5 <sup>*5</sup> | 25 <sup>*5</sup>  | 33 <sup>*5</sup>   | 47 <sup>*5</sup>         | 60 <sup>*5</sup> | 75 <sup>*5</sup> | 85 <sup>*5</sup> | 115 <sup>*5</sup> | 145 <sup>*5</sup> | 180 <sup>*6</sup> | 215 <sup>*6</sup> | 283 <sup>*6</sup> | 346 <sup>*6</sup> | 415 <sup>*4</sup> |  |
| 输出<br>过载耐量                     | 轻载额定:额定输出电流的120% 60秒 重载额定:额定输出电流的150% 60秒<br>(用于往复性负载的用途时, 需要降低额定值。) |                   |                   |                   |                 |                   |                   |                    |                   |                    |                          |                  |                  |                  |                   |                   |                   |                   |                   |                   |                   |  |
| 输出<br>载波频率                     | 1 ~ 15 kHz <sup>*7</sup>   |                   |                   |                   |                 |                   |                   |                    |                   |                    | 1 ~ 10 kHz <sup>*7</sup> |                  |                  |                  |                   |                   |                   |                   |                   |                   |                   |  |
| 输出<br>最大输出电压                   | 三相 200 ~ 240V(对应输入电压)  |                   |                   |                   |                 |                   |                   |                    |                   |                    |                          |                  |                  |                  |                   |                   |                   |                   |                   |                   |                   |  |
| 输出<br>最高输出频率                   | 400Hz(可通过参数变更。) <sup>*7</sup>  |                   |                   |                   |                 |                   |                   |                    |                   |                    |                          |                  |                  |                  |                   |                   |                   |                   |                   |                   |                   |  |
| 电源<br>额定电压、额定频率                | AC: 三相200 ~ 240V 50/60Hz DC: 270 ~ 340V <sup>*8</sup>                |                   |                   |                   |                 |                   |                   |                    |                   |                    |                          |                  |                  |                  |                   |                   |                   |                   |                   |                   |                   |  |
|                                | 允许电压波动   | -15 ~ +10%        |                   |                   |                 |                   |                   |                    |                   |                    |                          |                  |                  |                  |                   |                   |                   |                   |                   |                   |                   |  |
|                                | 允许频率波动   | ± 5%              |                   |                   |                 |                   |                   |                    |                   |                    |                          |                  |                  |                  |                   |                   |                   |                   |                   |                   |                   |  |
| 电源<br>电源设备容量 kVA               | ND额定   | 2.2               | 3.1               | 4.1               | 5.8             | 7.8               | 9.5               | 14                 | 18                | 27                 | 36                       | 44               | 52               | 51               | 62                | 75                | 91                | 124               | 148               | 180               | 215               |  |
|                                | HD额定   | 1.3               | 2.2               | 3.1               | 4.1             | 5.8               | 7.8               | 9.5                | 14                | 18                 | 27                       | 36               | 44               | 37               | 51                | 62                | 75                | 91                | 124               | 148               | 180               |  |
| 电源<br>电源高次谐波对策                 | 直流电抗器  | 选购件               |                   |                   |                 |                   |                   |                    |                   |                    |                          | 内置               |                  |                  |                   |                   |                   |                   |                   |                   |                   |  |
| 制动功能                           | 制动晶体管  | 内置                |                   |                   |                 |                   |                   |                    |                   |                    |                          | 选购件              |                  |                  |                   |                   |                   |                   |                   |                   |                   |  |

- \*1: 最大适用电机容量为本公司制造的4极、60Hz、200V标准电机的容量。  
更严密的选择方法是选择机型时, 应使变频器额定输出电流大于电机额定电流。
- \*2: 表示额定输出电流时的值。额定输入电流值受到包括电源变压器、输入侧电抗器、接线条件等在内的电源侧阻抗的影响。
- \*3: 额定输出容量在额定输出电压为220V的条件下计算得出。
- \*4: 载波频率为2kHz时的数值。提高载波频率时, 需要降低电流。
- \*5: 载波频率为8kHz时的数值。提高载波频率时, 需要降低电流。
- \*6: 载波频率为5kHz时的数值。提高载波频率时, 需要降低电流。
- \*7: 可利用参数变更频率。
- \*8: 使用直流电源时不符合UL/CE标准。

## 400 V级

| 型号                             | CIMR-AB4A  | 0002              | 0004              | 0005              | 0007              | 0009              | 0011              | 0018               | 0023               | 0031               | 0038                     | 0044             | 0058             | 0072             | 0088             | 0103             | 0139              | 0165              | 0208              | 0250              | 0296                    | 0362              | 0414              | 0515              | 0675              |
|--------------------------------|--|-------------------|-------------------|-------------------|-------------------|-------------------|-------------------|--------------------|--------------------|--------------------|--------------------------|------------------|------------------|------------------|------------------|------------------|-------------------|-------------------|-------------------|-------------------|-------------------------|-------------------|-------------------|-------------------|-------------------|
| 最大适用电机容量 <sup>*1</sup> kW      | ND额定   | 0.75              | 1.5               | 2.2               | 3                 | 3.7               | 5.5               | 7.5                | 11                 | 15                 | 18.5                     | 22               | 30               | 37               | 45               | 55               | 75                | 90                | 110               | 132               | 160                     | 185               | 220               | 250               | 355               |
|                                | HD额定   | 0.4               | 0.75              | 1.5               | 2.2               | 3                 | 3.7               | 5.5                | 7.5                | 11                 | 15                       | 18.5             | 22               | 30               | 37               | 45               | 55                | 75                | 90                | 110               | 132                     | 160               | 185               | 220               | 315               |
| 输入<br>额定输入电流 <sup>*2</sup> A   | ND额定   | 2.1               | 4.3               | 5.9               | 8.1               | 9.4               | 14                | 20                 | 24                 | 38                 | 44                       | 52               | 58               | 71               | 86               | 105              | 142               | 170               | 207               | 248               | 300                     | 346               | 410               | 465               | 657               |
|                                | HD额定   | 1.8               | 3.2               | 4.4               | 6                 | 8.2               | 10.4              | 15                 | 20                 | 29                 | 39                       | 44               | 43               | 58               | 71               | 86               | 105               | 142               | 170               | 207               | 248                     | 300               | 346               | 410               | 584               |
| 输出<br>额定输出容量 <sup>*3</sup> kVA | ND额定 <sup>*4</sup>   | 1.6               | 3.1               | 4.1               | 5.3               | 6.7               | 8.5               | 13.3               | 17.5               | 24                 | 29                       | 34               | 44               | 55               | 67               | 78               | 106               | 126               | 159               | 191               | 226                     | 276               | 316               | 392               | 514               |
|                                | HD额定   | 1.4 <sup>*5</sup> | 2.6 <sup>*5</sup> | 3.7 <sup>*5</sup> | 4.2 <sup>*5</sup> | 5.5 <sup>*5</sup> | 7 <sup>*5</sup>   | 11.3 <sup>*5</sup> | 13.7 <sup>*5</sup> | 18.3 <sup>*5</sup> | 24 <sup>*5</sup>         | 30 <sup>*5</sup> | 34 <sup>*5</sup> | 46 <sup>*5</sup> | 57 <sup>*5</sup> | 69 <sup>*5</sup> | 85 <sup>*5</sup>  | 114 <sup>*6</sup> | 137 <sup>*6</sup> | 165 <sup>*6</sup> | 198 <sup>*6</sup>       | 232 <sup>*6</sup> | 282 <sup>*6</sup> | 343 <sup>*4</sup> | 461 <sup>*4</sup> |
| 输出<br>额定输出电流 A                 | ND额定 <sup>*4</sup>   | 2.1               | 4.1               | 5.4               | 6.9               | 8.8               | 11.1              | 17.5               | 23                 | 31                 | 38                       | 44               | 58               | 72               | 88               | 103              | 139               | 165               | 208               | 250               | 296                     | 362               | 414               | 515               | 675               |
|                                | HD额定   | 1.8 <sup>*5</sup> | 3.4 <sup>*5</sup> | 4.8 <sup>*5</sup> | 5.5 <sup>*5</sup> | 7.2 <sup>*5</sup> | 9.2 <sup>*5</sup> | 14.8 <sup>*5</sup> | 18 <sup>*5</sup>   | 24 <sup>*5</sup>   | 31 <sup>*5</sup>         | 39 <sup>*5</sup> | 45 <sup>*5</sup> | 60 <sup>*5</sup> | 75 <sup>*5</sup> | 91 <sup>*5</sup> | 112 <sup>*6</sup> | 150 <sup>*6</sup> | 180 <sup>*6</sup> | 216 <sup>*6</sup> | 260 <sup>*6</sup>       | 304 <sup>*6</sup> | 370 <sup>*6</sup> | 450 <sup>*4</sup> | 605 <sup>*4</sup> |
| 输出<br>过载耐量                     | 轻载额定:额定输出电流的120% 60秒 重载额定:额定输出电流的150% 60秒<br>(用于往复性负载的用途时, 需要降低额定值。) |                   |                   |                   |                   |                   |                   |                    |                    |                    |                          |                  |                  |                  |                  |                  |                   |                   |                   |                   |                         |                   |                   |                   |                   |
| 输出<br>载波频率                     | 1 ~ 15 kHz <sup>*7</sup>   |                   |                   |                   |                   |                   |                   |                    |                    |                    | 1 ~ 10 kHz <sup>*7</sup> |                  |                  |                  |                  |                  |                   |                   |                   |                   | 1 ~ 5 kHz <sup>*7</sup> |                   |                   |                   |                   |
| 输出<br>最大输出电压                   | 三相380 ~ 480V(对应输入电压)   |                   |                   |                   |                   |                   |                   |                    |                    |                    |                          |                  |                  |                  |                  |                  |                   |                   |                   |                   |                         |                   |                   |                   |                   |
| 输出<br>最高输出频率                   | 400Hz(可通过参数变更。) <sup>*7</sup>  |                   |                   |                   |                   |                   |                   |                    |                    |                    |                          |                  |                  |                  |                  |                  |                   |                   |                   |                   |                         |                   |                   |                   |                   |
| 电源<br>额定电压、额定频率                | AC: 三相380 ~ 480V 50/60Hz DC: 510 ~ 680V <sup>*8</sup>                |                   |                   |                   |                   |                   |                   |                    |                    |                    |                          |                  |                  |                  |                  |                  |                   |                   |                   |                   |                         |                   |                   |                   |                   |
|                                | 允许电压波动   | -15 ~ +10%        |                   |                   |                   |                   |                   |                    |                    |                    |                          |                  |                  |                  |                  |                  |                   |                   |                   |                   |                         |                   |                   |                   |                   |
|                                | 允许频率波动   | ± 5%              |                   |                   |                   |                   |                   |                    |                    |                    |                          |                  |                  |                  |                  |                  |                   |                   |                   |                   |                         |                   |                   |                   |                   |
| 电源<br>电源设备容量 kVA               | ND额定   | 2.3               | 4.3               | 6.1               | 8.1               | 10                | 14.4              | 19.4               | 28.4               | 37.5               | 46.6                     | 54.9             | 53               | 64.9             | 78.6             | 96               | 129.9             | 155.5             | 189.3             | 226.8             | 274.4                   | 316.4             | 375               | 416               | 601               |
|                                | HD额定   | 1.4               | 2.3               | 4.3               | 6.1               | 8.1               | 10                | 14.6               | 19.2               | 28.4               | 37.5                     | 46.6             | 39.3             | 53               | 64.9             | 78.6             | 96                | 129.9             | 155.5             | 189.3             | 226.8                   | 274.4             | 316               | 375               | 508               |
| 电源<br>电源高次谐波对策                 | 直流电抗器  | 选购件               |                   |                   |                   |                   |                   |                    |                    |                    |                          | 内置               |                  |                  |                  |                  |                   |                   |                   |                   |                         |                   |                   |                   |                   |
| 制动功能                           | 制动晶体管  | 内置                |                   |                   |                   |                   |                   |                    |                    |                    |                          | 选购件              |                  |                  |                  |                  |                   |                   |                   |                   |                         |                   |                   |                   |                   |

- \*1: 最大适用电机容量为本公司制造的4极、60Hz、400V标准电机的容量。  
更严密的选择方法是选择机型时, 应使变频器额定输出电流大于电机额定电流。
- \*2: 表示额定输出电流时的值。额定输入电流值受到包括电源变压器、输入侧电抗器、接线条件等在内的电源侧阻抗的影响。
- \*3: 额定输出容量在额定输出电压为440V的条件下计算得出。
- \*4: 载波频率为2kHz时的数值。提高载波频率时, 需要降低电流。
- \*5: 载波频率为8kHz时的数值。提高载波频率时, 需要降低电流。
- \*6: 载波频率为5kHz时的数值。提高载波频率时, 需要降低电流。
- \*7: 可利用参数变更频率。
- \*8: 使用直流电源时不符合UL/CE标准。



通用规格

| 项目                   | 规格  |
|----------------------|---|
| 控制方式                 | V/f控制、带PG V/f控制、无PG矢量控制、带PG矢量控制、PM用无PG矢量控制、PM用无PG高级矢量控制、PM用带PG矢量控制  |
| 频率控制范围               | 0.01 ~ 400Hz  |
| 频率精度(温度波动)           | 数字式指令: 最高输出频率的 ± 0.01%以内(-10 ~ +40°C)<br>模拟量指令: 最高输出频率的 ± 0.1%以内(25 ± 10°C)   |
| 频率设定分辨率              | 数字式指令: 0.01Hz<br>模拟量指令: 0.03/60Hz(11bit)  |
| 输出频率分辨率(运算分辨率)       | 0.001Hz   |
| 频率设定信号               | -10 ~ +10V, 0 ~ +10V, 4 ~ 20mA, 脉冲序列  |
| 起动转矩                 | 150%/3Hz(无PG V/f控制、带PG V/f控制)、200%/0.3Hz <sup>*1</sup> (无PG矢量控制)、200%/0min <sup>-1</sup> *1(带PG矢量控制、PM用带PG矢量控制、PM用无PG高级矢量控制) <sup>*2、*3</sup> 、100%/5%(PM用无PG矢量控制)  |
| 速度控制范围               | 1:1500(带PG矢量控制, PM用带PG矢量控制) 1:200(无PG矢量控制)<br>1:40(无PG V/f控制、带PG V/f控制) 1:20(PM用无PG矢量控制)<br>1:100 <sup>*2、*3、*4</sup> (PM用无PG高级矢量控制)  |
| 速度控制精度 <sup>*5</sup> | ± 0.2%(25 ± 10°C)(无PG矢量控制), ± 0.02%(25 ± 10°C)(带PG矢量控制)   |
| 速度响应                 | 10Hz(25 ± 10°C)(无PG矢量控制), 50 Hz(25 ± 10°C)(带PG矢量控制)<br>(进行了旋转型自学习时: 温度波动除外)   |
| 转矩限制                 | 有(通过参数设定, 仅限矢量控制时可在4个象限单独设定)  |
| 加减速时间                | 0.00 ~ 6000.0秒(加减速单独设定: 4种切换)   |
| 制动转矩 <sup>*6</sup>   | 200/400V 30kW以下为内置制动晶体管<br>①短时间平均减速转矩 <sup>*7</sup> : 电机容量0.4/0.75kW: 100%以上, 电机容量1.5kW: 50%以上, 电机容量2.2kW以上: 20%以上(使用过励磁制动/高滑差制动时: 约40%)<br>②连续再生转矩: 约20%(连接制动电阻选购件时 <sup>*8</sup> 约125%, 10%ED, 10秒, 内置制动晶体管)  |
| 电压/频率特性              | 可以调整V/f曲线   |
| 主要的控制功能              | 转矩控制、DROOP控制、速度控制/转矩控制切换运行、前馈控制、零伺服功能、瞬时停电再起动、速度搜索、过转矩检出、转矩限制、17段速运行(最大)、加减速时间切换、S字加减速、3线制顺控、自学习(旋转型、停止形)、在线自学习、DWEELL功能、冷却风扇ON/OFF功能、滑差补偿、转矩补偿、频率跳跃、频率指令上下限设定、起动时/停止时直流制动、过励磁制动、高滑差制动、PID控制(带暂停功能)、节能控制、MEMOBUS通信(RS-485/422最大115.2 kbps)、故障重试、各用途选择功能、DriveWorksEZ(编程功能)、带参数备份功能的可拆卸式端子排等 |
| 电机保护                 | 电子热保护   |
| 瞬时过电流保护              | 重载额定输出电流的200%以上时停止  |
| 过载保护                 | 额定输出电流的150% 60秒时停止(重载(HD)额定) <sup>*9</sup>  |
| 过电压保护                | 200V级: 主回路直流电压约为410V以上时停止, 400V级: 主回路直流电压约为820V以上时停止  |
| 低电压保护                | 200V级: 主回路直流电压约为190V以下时停止, 400V级: 主回路直流电压约为380V以下时停止  |
| 瞬时停电补偿               | 停电15毫秒以内, 进行瞬时停电补偿(出厂设定) 根据参数的设定, 约2秒内停电恢复, 继续运行 <sup>*10</sup>   |
| 散热片过热保护              | 由热敏电阻保护   |
| 制动电阻过热保护             | 检出制动电阻(选购件ERF型3%ED)过热   |
| 防止失速                 | 加减速中防止失速、运行中防止失速  |
| 接地短路保护               | 通过电子回路保护 <sup>*11</sup>   |
| 充电中显示                | 在主回路直流电压达到50V以下前显示  |
| 安装场所                 | 室内  |
| 环境温度                 | -10 ~ + 40°C(封闭壁挂型), -10 ~ + 50°C(柜内安装型)  |
| 湿度                   | 95%RH以下(不得结露)   |
| 保存温度                 | -20 ~ + 60°C(运输期间等的短时间温度)   |
| 海拔高度                 | 1000m以下   |
| 振动                   | 低于10 ~ 20Hz: 9.8m/s <sup>2</sup><br>低于20 ~ 55Hz: 5.9m/s <sup>2</sup> (200V 45kW, 400V 55kW以下), 2.0m/s <sup>2</sup> (200V 55kW, 400V 75kW以上)   |
| 适用的安全标准              | · UL508C · EN61800-3, EN61800-5-1 · ISO13849-1 Cat.3 PLd, IEC61508 SIL2(安全输入2点和EDM输出1点)   |
| 保护结构                 | 柜内安装型(IP00)、封闭壁挂型(NEMA Type1) <sup>*12</sup>  |

\*1: 需要探讨变频器的容量。  
 \*2: 设定有高频重叠(n8-57=1)时可以实现该控制。  
 \*3: 必须进行旋转型自学习。  
 \*4: 需要驱动非YASKAWA MOTOR(株)制造的超级节能电机(标准规格SSR1系列、SST4系列的PM电机时请咨询。  
 \*5: 根据不同的安装状况和电机种类, 速度控制精度有所不同。  
 \*6: 因电机的特性而异。  
 \*7: 短时间平均减速转矩为电机单机在最短时间内从60 Hz减速时的减速转矩(因电机的特性而异)。  
 \*8: 使用制动单元、制动电阻器或制动电阻器单元时, 请将减速中防止失速功能选择的设定变更为L3-04=0或3。如果不变更而直接使用, 则在设定的减速时间内可能不会停止。200/400 V 30 kW(CIMR-AA2A0138/AA4A0072)以下时, 内置制动晶体管。  
 \*9: 输出频率低于6Hz时, 即使为额定输出电流的150%、60秒以内, 过载保护功能可能也会动作。  
 \*10: 因容量和负载而异。200 V级/400 V级11kW(CIMR-AA2A0056/CIMR-AA4A0031)以下时, 为确保瞬时停电补偿达到2秒, 需要瞬时停电补偿单元。  
 \*11: 由于运行中的电机线圈内部有接地短路的可能, 所以在下述条件下有时不能起到保护作用。  
 · 电机电缆或端子排等的低电阻接地短路 · 在接地短路状态下接通变频器电源时。  
 \*12: 拆下NEMA Type1的变频器(2A0004 ~ 2A0081, 4A0002 ~ 4A0044)上部护罩后, 防护等级变为IP20。



# 标准连接图

## 标准连接图

200 V级  
3.7kW的示例

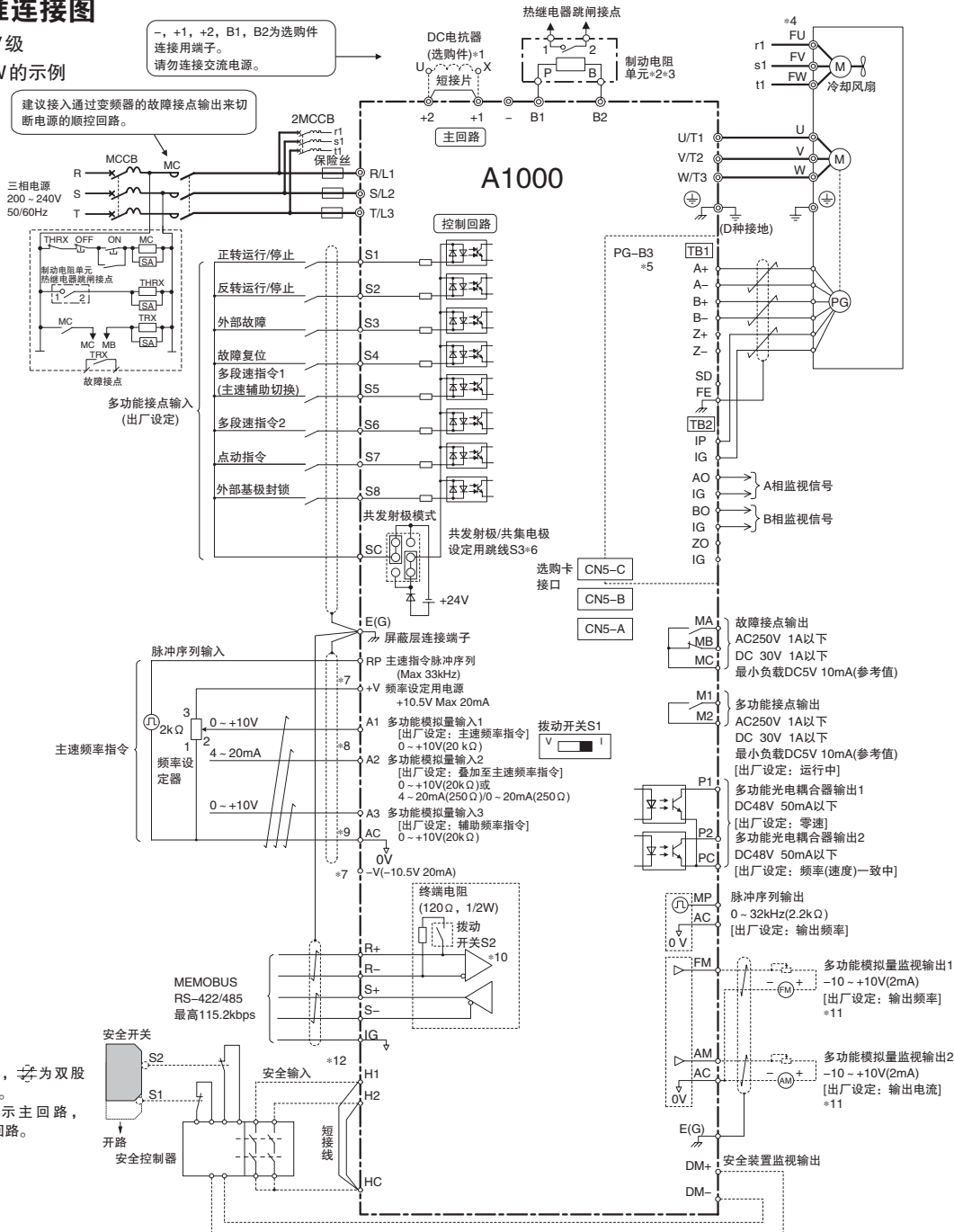

- \* 1: 安装DC电抗器(选购件)时, 请务必拆下短接片。CIMR-AA2A0110-0211, CIMR-AA4A0058-0165变频器内置DC电抗器。
- \* 2: 使用制动电阻时, 请将变频器参数的减速中防止失速功能选择设定为“无效”(L3-04=0)。如果不变更而直接使用, 可能无法在规定的减速时间内停止。
- \* 3: 使用安装型电阻(ERF型)时, 请将安装型电阻保护设定为“有效”(L8-01=1)。使用制动电阻单元时, 需要通过热继电器跳闸来切断电源的顺控环节。
- \* 4: 使用自冷电机时, 无需对冷却风扇电机进行接线。
- \* 5: 无PG控制时, 无需对PG回路进行接线(PG-B3选购卡的接线)。
- \* 6: 表示顺控输入信号(S1-S8)根据无电压接点或NPN晶体管进行顺控连接(0V公共端/共发射极模式)时的连接情况(出厂设定)。按照PNP晶体管进行顺控连接(+24V公共端/共集电极模式)或在变频器外部设置+24V电源时, 请参照使用说明书。
- \* 7: 控制回路端子+V, -V电压的输出电流量最大为20mA。请勿使控制回路端子+V, -V间短路。否则将会导致误动作或故障。
- \* 8: 主速频率指令(端子A2)可通过开关S1选择电压指令输入或电流指令输入。出厂设定为电压指令输入。
- \* 9: 请勿将控制回路AC端子接地或连接到壳体。否则可能会导致误动作或故障。
- \* 10: 使用MEMOBUS通信时, 如果是末端的变频器, 则应接通终端电阻(拨动开关S2)。
- \* 11: 多功能模拟量监视输出为模拟量频率表、电流表、电压表、功率表等指示仪表专用的输出。不能用于反馈控制等的控制系统。
- \* 12: 使用安全输入时, 请务必拆下H1-HC, H2-HC间的短接线。
  - 安全输入的共发射极/共集电极模式选择与顺控输入相同。请利用共发射极/共集电极设定用的跳线S3来设定。将跳线S3设定为外部电源时, 短接线将失效。请连接外部电源, 使H1-HC, H2-HC之间始终有电流流过。
  - 从安全输入到切断的时间为1ms以下。请将安全输入的接线长度控制在30m以下。

(注)如果各用途选择中选择了别的用途, 则会改变输入输出端子的功能。

### 控制回路、通信回路的端子排列

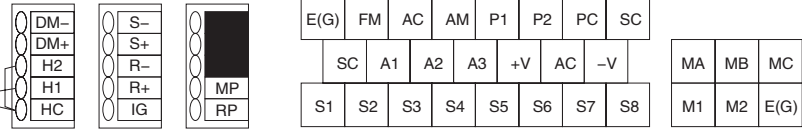

## 端子功能的说明

### 主回路端子

最大适用电机容量以重载额定表示。

| 电压等级             | 200V级             |                |                                    | 400V级             |                |                                    |
|------------------|-------------------|----------------|------------------------------------|-------------------|----------------|------------------------------------|
| 型号CIMR-AB[.....] | 2A0004 ~ 2A0081   | 2A0110, 2A0138 | 2A0169 ~ 2A0415                    | 4A0002 ~ 4A0044   | 4A0058, 4A0072 | 4A0675 ~ 4A0088                    |
| 最大适用电机容量 kW      | 0.4 ~ 18.5        | 22, 30         | 37 ~ 110                           | 0.4 ~ 18.5        | 22, 30         | 37 ~ 315                           |
| R/L1, S/L2, T/L3 | 主回路电源输入           |                |                                    | 主回路电源输入           |                |                                    |
| U/T1, V/T2, W/T3 | 变频器输出             |                |                                    | 变频器输出             |                |                                    |
| B1, B2           | 连接制动电阻单元          |                | 无                                  | 连接制动电阻单元          |                | 无                                  |
| -                | · 连接DC电抗器 (+1和+2) |                | · 直流电源输入 (+1和-)<br>· 连接制动单元 (+3和-) | · 连接DC电抗器 (+1和+2) |                | · 直流电源输入 (+1和-)<br>· 连接制动单元 (+3和-) |
| +1               | · 直流电源输入 (+1和-)   |                |                                    | · 直流电源输入 (+1和-)   |                |                                    |
| +2               | 无                 |                |                                    | 无                 |                |                                    |
| +3               | 无                 |                |                                    | 无                 |                |                                    |
| ⊕                | 接地(D种接地)          |                |                                    | 接地(C种接地)          |                |                                    |

\*: 直流电源输入“+1和-”不适合UL/CE标准。

### 控制回路端子(200 / 400 V级通用)

| 种类                   | 端子符号 | 端子名称         | 端子功能说明、信号电平  |
|----------------------|------|--------------|--|
| 多功能接点输入              | S1   | 多功能输入选择1     | 出厂设定: 闭: 正转运行, 开: 停止   |
|                      | S2   | 多功能输入选择2     | 出厂设定: 闭: 反转运行, 开: 停止   |
|                      | S3   | 多功能输入选择3     | 出厂设定: 闭: 外部故障(a接点)   |
|                      | S4   | 多功能输入选择4     | 出厂设定: 闭: 故障复位  |
|                      | S5   | 多功能输入选择5     | 出厂设定: 闭: 多段速指令1有效  |
|                      | S6   | 多功能输入选择6     | 出厂设定: 闭: 多段速指令2有效  |
|                      | S7   | 多功能输入选择7     | 出厂设定: 闭: 点动指令  |
|                      | S8   | 多功能输入选择8     | 出厂设定: 闭: 外部基极封锁指令  |
|                      | SC   | 多功能输入选择公共点   | 多功能输入选择公共点   |
| 主速频率指令输入             | RP   | 主速指令脉冲序列输入   | 出厂设定: 频率指令(H6-01=0)  |
|                      | +V   | 频率设定用电源      | 模拟量指令用+10.5V电源(最大允许电流20mA)   |
|                      | -V   | 频率设定用电源      | 模拟量指令用-10.5V电源(最大允许电流20mA)   |
|                      | A1   | 多功能模拟量输入1    | 电压输入 -10 ~ +10V/-100 ~ +100%, 0 ~ +10 V/100%(输入阻抗: 20kΩ)<br>出厂设定: 主速频率指令   |
|                      | A2   | 多功能模拟量输入2    | 电压输入或电流输入(通过拨动开关S1选择)<br>-10 ~ +10V/-100 ~ +100%, 0 ~ +10V/100%(输入阻抗: 20kΩ)<br>4 ~ 20 mA/100%, 0 ~ 20 mA/100%(输入阻抗: 250Ω)<br>出厂设定: 与主速频率指令相加 |
|                      | A3   | 多功能模拟量输入3    | 电压输入 -10 ~ +10V/-100 ~ +100%, 0 ~ +10V/100%(输入阻抗: 20kΩ)<br>出厂设定: 辅助频率指令  |
|                      | AC   | 频率指令公共点      | 0V   |
| 多功能光电耦合器输出           | E(G) | 连接屏蔽线、选购卡接地线 | -  |
|                      | P1   | 多功能光电耦合器输出1  | 出厂设定: 零速中  |
|                      | P2   | 多功能光电耦合器输出2  | 出厂设定: 频率(速度)一致   |
| 故障接点输出               | PC   | 光电耦合器输出公共点   | -  |
|                      | MA   | a接点输出        | 故障时MA-MC端子间“闭合”  |
|                      | MB   | b接点输出        | 故障时MB-MC端子间“断开”  |
| 多功能接点输出 <sup>2</sup> | MC   | 接点输出公共点      | -  |
|                      | M1   | 多功能接点输出      | 出厂设定: 运行中<br>运行时M1-M2端子间“闭合”   |
| 监视输出                 | MP   | 脉冲序列输出       | 出厂设定: 输出频率(H6-06=102)  |
|                      | FM   | 多功能模拟量监视输出1  | 出厂设定: 输出频率   |
|                      | AM   | 多功能模拟量监视输出2  | 出厂设定: 输出电流   |
|                      | AC   | 监视公共点        | 0V   |
| 安全输入                 | H1   | 安全输入1        | DC+24V 8mA<br>开: 自由运行, 闭合: 正常运行<br>内部阻抗3.3kΩ, 最小OFF时间1ms以上   |
|                      | H2   | 安全输入2        |  |
|                      | HC   | 安全输入用公共点     | 安全输入公共点  |
| 安全监视输出               | DM+  | 安全监视输出       | 监视回路状态输出。安全输入1和2均正常工作时, 为OFF。  |
|                      | DM-  | 安全监视输出公共点    | DC+48V 50mA以下  |

\*1: 驱动继电器线圈等电抗负载时, 请务必如右图所示, 接入旁路二极管。请选择额定耐压高于回路电压的旁路二极管。

\*2: 请勿将频繁ON/OFF的功能分配给端子M1、M2。否则会缩短继电器接点的寿命。继电器接点动作次数的预期寿命大致可达20万次(电流1A、电阻负载)。

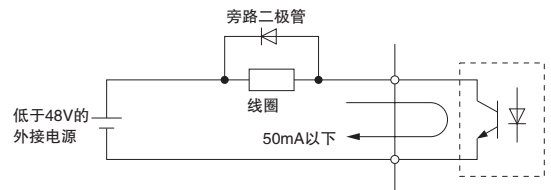

### 控制回路端子(200 / 400 V级通用)

| 种类         | 端子符号 | 端子名称    | 端子功能说明、信号电平                                |
|------------|------|---------|--|
| MEMOBUS 通信 | R+   | 通信输入(+) | MEMOBUS通信<br>可通过RS-485或RS-422进行通信运行。       |
|            | R-   | 通信输入(-) |  |
|            | S+   | 通信输出(+) |  |
|            | S-   | 通信输出(-) |  |
|            | IG   | 通信接地    | 0V   |
|            |      |         | RS-422/485<br>MEMOBUS通信协议<br>115.2kbps(最高) |



# 外形尺寸

## 保护结构

标准产品保护结构因型号而异。请参照下表进行选择。

### 200 V级

| 型号CIMR-AB2A       | 0004        | 0006 | 0008 | 0010 | 0012 | 0018 | 0021 | 0030 | 0040 | 0056 | 0069 | 0081 | 0110 | 0138 | 0169 | 0211 | 0250 | 0312 | 0360 | 0415 |
|-------------------|-------------|------|------|------|------|------|------|------|------|------|------|------|------|------|------|------|------|------|------|------|
| 最大适用电机容量 kW       | 0.75        | 1.1  | 1.5  | 2.2  | 3    | 3.7  | 5.5  | 7.5  | 11   | 15   | 18.5 | 22   | 30   | 37   | 45   | 55   | 75   | 90   | 110  | 110  |
| 轻载(ND)额定          | 0.4         | 0.75 | 1.1  | 1.5  | 2.2  | 3    | 3.7  | 5.5  | 7.5  | 11   | 15   | 18.5 | 22   | 30   | 37   | 45   | 55   | 75   | 90   | 110  |
| 重载(HD)额定          | 0.4         | 0.75 | 1.1  | 1.5  | 2.2  | 3    | 3.7  | 5.5  | 7.5  | 11   | 15   | 18.5 | 22   | 30   | 37   | 45   | 55   | 75   | 90   | 110  |
| 封闭壁挂型【NEMA Type1】 | 标准产品        |      |      |      |      |      |      |      |      |      | 接单生产 |      |      |      |      |      |      |      |      |      |
| 柜内安装型【IP00】       | 拆下封闭壁挂型上部护罩 |      |      |      |      |      |      |      |      |      | 标准产品 |      |      |      |      |      |      |      |      |      |

### 400 V级

| 型号CIMR-AB4A       | 0002        | 0004 | 0005 | 0007 | 0009 | 0011 | 0018 | 0023 | 0031 | 0038 | 0044 | 0058 | 0072 | 0088 | 0103 | 0139 | 0165 | 0208 | 0250 | 0296 | 0362 | 0414 | 0515 | 0675 |
|-------------------|-------------|------|------|------|------|------|------|------|------|------|------|------|------|------|------|------|------|------|------|------|------|------|------|------|
| 最大适用电机容量 kW       | 0.75        | 1.5  | 2.2  | 3    | 3.7  | 5.5  | 7.5  | 11   | 15   | 18.5 | 22   | 30   | 37   | 45   | 55   | 75   | 90   | 110  | 132  | 160  | 185  | 220  | 250  | 355  |
| 轻载(ND)额定          | 0.4         | 0.75 | 1.5  | 2.2  | 3    | 3.7  | 5.5  | 7.5  | 11   | 15   | 18.5 | 22   | 30   | 37   | 45   | 55   | 75   | 90   | 110  | 132  | 160  | 185  | 220  | 315  |
| 重载(HD)额定          | 0.4         | 0.75 | 1.5  | 2.2  | 3    | 3.7  | 5.5  | 7.5  | 11   | 15   | 18.5 | 22   | 30   | 37   | 45   | 55   | 75   | 90   | 110  | 132  | 160  | 185  | 220  | 315  |
| 封闭壁挂型【NEMA Type1】 | 标准产品        |      |      |      |      |      |      |      |      |      | 接单生产 |      |      |      |      |      |      |      |      |      |      |      |      |      |
| 柜内安装型【IP00】       | 拆下封闭壁挂型上部护罩 |      |      |      |      |      |      |      |      |      | 标准产品 |      |      |      |      |      |      |      |      |      |      |      |      |      |

\*: 不能对应。

### 柜内安装型【IP00】

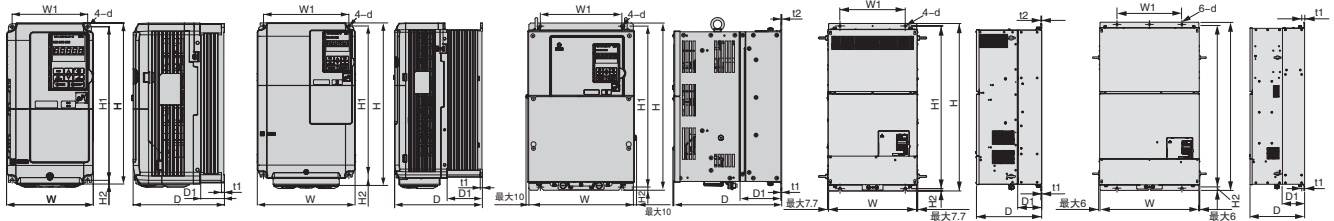

外形图1

外形图2

外形图3

外形图4

外形图5

### 200 V级

| 变频器型号<br>CIMR-AB2A | 最大适用电机容量 kW |      | 外形图 | 外形尺寸 mm |     |     |     |     |      |     |     |     | 大致重量<br>kg | 冷却方式 |    |     |    |
|--------------------|-------------|------|-----|---------|-----|-----|-----|-----|------|-----|-----|-----|------------|------|----|-----|----|
|                    | ND额定        | HD额定 |     | W       | H   | D   | W1  | H1  | H2   | D1  | t1  | t2  |            |      | d  |     |    |
| 0004               | 0.75        | 0.4  | 1   | 140     | 260 | 147 | 122 | 248 | 6    | 38  | 5   | -   | M5用        | 3.1  | 自冷 |     |    |
| 0006               | 1.1         | 0.75 |     |         |     |     |     |     |      |     |     |     |            |      |    |     |    |
| 0008               | 1.5         | 1.1  |     |         |     |     |     |     |      |     |     |     |            |      |    |     |    |
| 0010               | 2.2         | 1.5  |     |         |     |     |     |     |      |     |     |     |            |      |    |     |    |
| 0012               | 3           | 2.2  |     |         |     |     |     |     |      |     |     |     |            |      |    |     |    |
| 0018               | 3.7         | 3    |     | 140     | 260 | 164 | 122 | 248 | 6    | 55  | 5   | -   | M5用        |      |    | 3.2 | 自冷 |
| 0021               | 5.5         | 3.7  |     |         |     |     |     |     |      |     |     |     |            |      |    |     |    |
| 0030               | 7.5         | 5.5  |     |         |     |     |     |     |      |     |     |     |            |      |    |     |    |
| 0040               | 11          | 7.5  |     |         |     |     |     |     |      |     |     |     |            |      |    |     |    |
| 0056               | 15          | 11   |     |         |     |     |     |     |      |     |     |     |            |      |    |     |    |
| 0069               | 18.5        | 15   | 1   | 220     | 350 | 197 | 192 | 335 | 8    | 78  | 5   | -   | M5用        | 5.6  | 风冷 |     |    |
| 0081               | 22          | 18.5 |     |         |     |     |     |     |      |     |     |     |            |      |    |     |    |
| 0110               | 30          | 22   | 2   | 250     | 400 | 258 | 195 | 385 | 7.5  | 100 | 2.3 | 2.3 | M6用        | 9.7  | 风冷 |     |    |
| 0138               | 37          | 30   |     |         |     |     |     |     |      |     |     |     |            |      |    |     |    |
| 0169               | 45          | 37   | 3   | 275     | 450 | 220 | 435 | 7.5 | 100  | 2.3 | 2.3 | M6用 | 21         | 风冷   |    |     |    |
| 0199               | 45          | 37   |     |         |     |     |     |     |      |     |     |     |            |      |    |     |    |
| 0211               | 55          | 45   | 3   | 325     | 550 | 283 | 260 | 535 | 7.5  | 110 | 2.3 | 2.3 | M6用        | 25   | 风冷 |     |    |
| 0250               | 75          | 55   |     |         |     |     |     |     |      |     |     |     |            |      |    |     |    |
| 0312               | 90          | 75   | 3   | 450     | 705 | 330 | 325 | 680 | 12.5 | 130 | 3.2 | 3.2 | M10        | 37   | 风冷 |     |    |
| 0360               | 110         | 90   |     |         |     |     |     |     |      |     |     |     |            |      |    |     |    |
| 0415               | 110         | 110  | 3   | 500     | 800 | 350 | 370 | 773 | 13   | 130 | 4.5 | 4.5 | M12        | 38   | 风冷 |     |    |
|                    |             |      |     |         |     |     |     |     |      |     |     |     |            |      |    |     |    |
|                    |             |      |     |         |     |     |     |     |      |     |     |     |            | 76   | 风冷 |     |    |
|                    |             |      |     |         |     |     |     |     |      |     |     |     |            | 80   | 风冷 |     |    |
|                    |             |      |     |         |     |     |     |     |      |     |     |     |            | 98   | 风冷 |     |    |
|                    |             |      |     |         |     |     |     |     |      |     |     |     |            | 99   | 风冷 |     |    |

### 400 V级

| 变频器型号<br>CIMR-AB4A | 最大适用电机容量 kW |      | 外形图 | 外形尺寸 mm |      |     |     |      |      |     |     |     | 大致重量<br>kg | 冷却方式 |    |     |    |
|--------------------|-------------|------|-----|---------|------|-----|-----|------|------|-----|-----|-----|------------|------|----|-----|----|
|                    | ND额定        | HD额定 |     | W       | H    | D   | W1  | H1   | H2   | D1  | t1  | t2  |            |      | d  |     |    |
| 0002               | 0.75        | 0.4  | 1   | 140     | 260  | 147 | 122 | 248  | 6    | 38  | 5   | -   | M5用        | 3.2  | 自冷 |     |    |
| 0004               | 1.5         | 0.75 |     |         |      |     |     |      |      |     |     |     |            |      |    |     |    |
| 0005               | 2.2         | 1.5  |     |         |      |     |     |      |      |     |     |     |            |      |    |     |    |
| 0007               | 3           | 2.2  |     |         |      |     |     |      |      |     |     |     |            |      |    |     |    |
| 0009               | 3.7         | 3    |     |         |      |     |     |      |      |     |     |     |            |      |    |     |    |
| 0011               | 5.5         | 3.7  |     | 140     | 260  | 164 | 122 | 248  | 6    | 55  | 5   | -   | M5用        |      |    | 3.4 | 自冷 |
| 0018               | 7.5         | 5.5  |     |         |      |     |     |      |      |     |     |     |            |      |    |     |    |
| 0023               | 11          | 7.5  |     |         |      |     |     |      |      |     |     |     |            |      |    |     |    |
| 0031               | 15          | 11   |     |         |      |     |     |      |      |     |     |     |            |      |    |     |    |
| 0038               | 18.5        | 15   |     |         |      |     |     |      |      |     |     |     |            |      |    |     |    |
| 0044               | 22          | 18.5 | 1   | 220     | 350  | 197 | 192 | 335  | 8    | 78  | 5   | -   | M5用        | 3.5  | 自冷 |     |    |
| 0058               | 30          | 22   |     |         |      |     |     |      |      |     |     |     |            |      |    |     |    |
| 0072               | 37          | 30   | 2   | 275     | 450  | 258 | 220 | 435  | 7.5  | 100 | 2.3 | 2.3 | M6用        | 21   | 风冷 |     |    |
| 0088               | 45          | 37   |     |         |      |     |     |      |      |     |     |     |            |      |    |     |    |
| 0103               | 55          | 45   | 3   | 325     | 510  | 258 | 260 | 495  | 7.5  | 105 | 2.3 | 3.2 | M6用        | 25   | 风冷 |     |    |
| 0139               | 75          | 55   |     |         |      |     |     |      |      |     |     |     |            |      |    |     |    |
| 0165               | 90          | 75   | 3   | 325     | 550  | 283 | 260 | 535  | 7.5  | 110 | 2.3 | 2.3 | M6用        | 36   | 风冷 |     |    |
| 0208               | 110         | 90   |     |         |      |     |     |      |      |     |     |     |            |      |    |     |    |
| 0250               | 132         | 110  | 3   | 450     | 705  | 330 | 325 | 680  | 12.5 | 130 | 3.2 | 3.2 | M10用       | 41   | 风冷 |     |    |
| 0296               | 160         | 132  |     |         |      |     |     |      |      |     |     |     |            |      |    |     |    |
| 0362               | 185         | 160  | 3   | 500     | 800  | 350 | 370 | 773  | 13   | 130 | 4.5 | 4.5 | M12用       | 42   | 风冷 |     |    |
| 0414               | 220         | 185  |     |         |      |     |     |      |      |     |     |     |            |      |    |     |    |
| 0515               | 250         | 220  | 4   | 500     | 950  | 370 | 370 | 923  | 13   | 135 | 4.5 | 4.5 | M12用       | 79   | 风冷 |     |    |
| 0675               | 355         | 315  |     |         |      |     |     |      |      |     |     |     |            |      |    |     |    |
|                    |             |      | 5   | 670     | 1140 | 370 | 440 | 1110 | 15   | 150 | 4.5 | 4.5 | M12用       | 96   | 风冷 |     |    |
|                    |             |      |     |         |      |     |     |      |      |     |     |     |            |      |    |     |    |
|                    |             |      |     |         |      |     |     |      |      |     |     |     |            | 102  | 风冷 |     |    |
|                    |             |      |     |         |      |     |     |      |      |     |     |     |            | 107  | 风冷 |     |    |
|                    |             |      |     |         |      |     |     |      |      |     |     |     |            | 125  | 风冷 |     |    |
|                    |             |      |     |         |      |     |     |      |      |     |     |     |            | 221  | 风冷 |     |    |

■ 封闭壁挂型【NEMA Type1】

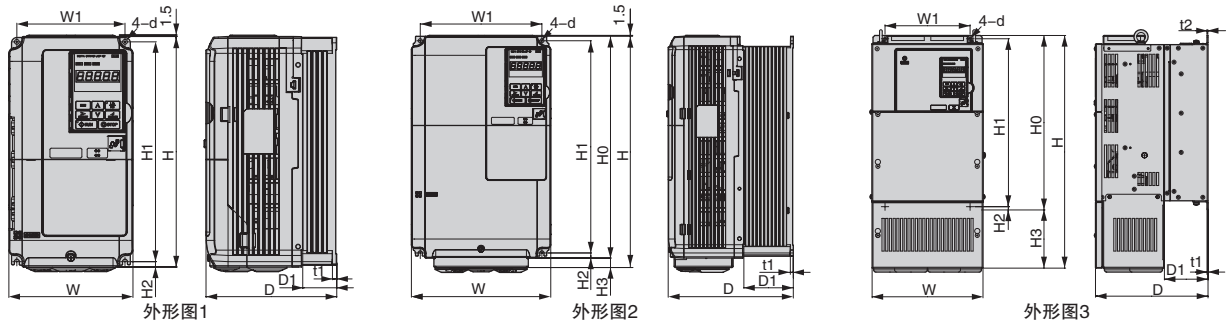

200 V级

| 变频器型号<br>CIMR-AB2A | 最大适用电机容量 kW |      | 外形图 | 外形尺寸 mm |     |     |     |     |      |     |     |     |     |      | 大致重量<br>kg | 冷却方式 |      |      |      |     |     |     |     |     |     |     |     |     |    |     |     |     |
|--------------------|-------------|------|-----|---------|-----|-----|-----|-----|------|-----|-----|-----|-----|------|------------|------|------|------|------|-----|-----|-----|-----|-----|-----|-----|-----|-----|----|-----|-----|-----|
|                    | ND额定        | HD额定 |     | W       | H   | D   | W1  | H0  | H1   | H2  | H3  | D1  | t1  | t2   |            |      | d    |      |      |     |     |     |     |     |     |     |     |     |    |     |     |     |
| 0004               | 0.75        | 0.4  | 1   | 140     | 260 | 147 | 122 | -   | 248  | 6   | -   | 38  | 5   | -    | M5用        | 3.1  | 自冷   |      |      |     |     |     |     |     |     |     |     |     |    |     |     |     |
| 0006               | 1.1         | 0.75 |     |         |     |     |     |     |      |     |     |     |     |      |            | 3.2  |      |      |      |     |     |     |     |     |     |     |     |     |    |     |     |     |
| 0008               | 1.5         | 1.1  |     |         |     |     |     |     |      |     |     |     |     |      |            | 140  |      | 260  | 164  | 122 | -   | 248 | -   | 55  | 5   | -   | 8.7 | 3.5 | 风冷 |     |     |     |
| 0010               | 2.2         | 1.5  |     |         |     |     |     |     |      |     |     |     |     |      |            |      |      |      | 167  |     |     |     |     |     |     |     |     |     |    | 4   |     |     |
| 0012               | 3.0         | 2.2  |     |         |     |     |     |     |      |     |     |     |     |      |            | 180  |      | 300  | 187  | 160 | -   | 284 | 8   | -   | 75  | 5   | -   | 5.6 |    | M6用 |     |     |
| 0018               | 3.7         | 3.0  |     |         |     |     |     |     |      |     |     |     |     |      |            |      |      |      |      |     |     |     |     |     |     |     |     |     |    |     | 192 | 8.7 |
| 0021               | 5.5         | 3.7  |     |         |     |     |     |     |      |     |     |     |     |      |            | 220  |      | 350  | 197  | 192 | -   | 335 | 8   | -   | 78  | 5   | -   | 9.7 |    |     | M6用 |     |
| 0030               | 7.5         | 5.5  |     |         |     |     |     |     |      |     |     |     |     |      |            |      |      |      |      |     |     |     |     |     |     |     |     |     |    |     |     | 220 |
| 0040               | 11          | 7.5  |     |         |     |     |     |     |      |     |     |     |     |      |            | 254  |      | 534  | 258  | 195 | 400 | 385 | 7.5 | 134 | 100 | 2.3 | 2.3 | 23  |    |     |     | M6用 |
| 0056               | 15          | 11   |     |         |     |     |     |     |      |     |     |     |     |      |            |      |      |      |      |     |     |     |     |     |     |     |     |     |    |     |     |     |
| 0069               | 18.5        | 15   | 329 | 730     | 283 | 260 | 550 | 535 | 7.5  | 180 | 110 | -   | 41  | M10用 |            |      |      |      |      |     |     |     |     |     |     |     |     |     |    |     |     |     |
| 0081               | 22          | 18.5 |     |         |     |     |     |     |      |     |     |     |     |      | 42         |      |      |      |      |     |     |     |     |     |     |     |     |     |    |     |     |     |
| 0110               | 30          | 22   | 456 | 960     | 330 | 325 | 705 | 680 | 12.5 | 255 | 130 | 3.2 | 3.2 |      | 83         | M12用 |      |      |      |     |     |     |     |     |     |     |     |     |    |     |     |     |
| 0138               | 37          | 30   |     |         |     |     |     |     |      |     |     |     |     |      |            |      | 88   |      |      |     |     |     |     |     |     |     |     |     |    |     |     |     |
| 0169               | 45          | 37   | 504 | 1168    | 350 | 370 | 800 | 773 | 13   | 368 | 130 | 4.5 | 4.5 |      | 108        |      | M12用 |      |      |     |     |     |     |     |     |     |     |     |    |     |     |     |
| 0211               | 55          | 45   |     |         |     |     |     |     |      |     |     |     |     |      |            |      |      | 108  |      |     |     |     |     |     |     |     |     |     |    |     |     |     |
| 0250               | 75          | 55   | 504 | 1168    | 350 | 370 | 800 | 773 | 13   | 368 | 130 | 4.5 | 4.5 |      | 108        |      |      | M12用 |      |     |     |     |     |     |     |     |     |     |    |     |     |     |
| 0312               | 90          | 75   |     |         |     |     |     |     |      |     |     |     |     |      |            |      |      |      | 108  |     |     |     |     |     |     |     |     |     |    |     |     |     |
| 0360               | 110         | 90   | 504 | 1168    | 350 | 370 | 800 | 773 | 13   | 368 | 130 | 4.5 | 4.5 |      | 108        |      |      |      | M12用 |     |     |     |     |     |     |     |     |     |    |     |     |     |
| 0415               | 110         | 110  |     |         |     |     |     |     |      |     |     |     |     |      |            |      |      |      |      | 108 |     |     |     |     |     |     |     |     |    |     |     |     |

400 V级

| 变频器型号<br>CIMR-AB4A | 最大适用电机容量 kW |      | 外形图 | 外形尺寸 mm |     |     |     |     |      |     |     |     |     |     | 大致重量<br>kg | 冷却方式 |      |      |      |     |     |     |     |    |     |     |     |     |    |     |     |     |
|--------------------|-------------|------|-----|---------|-----|-----|-----|-----|------|-----|-----|-----|-----|-----|------------|------|------|------|------|-----|-----|-----|-----|----|-----|-----|-----|-----|----|-----|-----|-----|
|                    | ND额定        | HD额定 |     | W       | H   | D   | W1  | H0  | H1   | H2  | H3  | D1  | t1  | t2  |            |      | d    |      |      |     |     |     |     |    |     |     |     |     |    |     |     |     |
| 0002               | 0.75        | 0.4  | 1   | 140     | 260 | 147 | 122 | -   | 248  | 6   | -   | 38  | 5   | -   | M5用        | 3.2  | 自冷   |      |      |     |     |     |     |    |     |     |     |     |    |     |     |     |
| 0004               | 1.5         | 0.75 |     |         |     |     |     |     |      |     |     |     |     |     |            | 3.4  |      |      |      |     |     |     |     |    |     |     |     |     |    |     |     |     |
| 0005               | 2.2         | 1.5  |     |         |     |     |     |     |      |     |     |     |     |     |            | 140  |      | 260  | 164  | 122 | -   | 248 | 6   | -  | 55  | 5   | -   | 3.5 | 风冷 |     |     |     |
| 0007               | 3.0         | 2.2  |     |         |     |     |     |     |      |     |     |     |     |     |            |      |      |      | 167  |     |     |     |     |    |     |     |     |     |    | 3.9 |     |     |
| 0009               | 3.7         | 3.0  |     |         |     |     |     |     |      |     |     |     |     |     |            | 180  |      | 300  | 187  | 160 | -   | 284 | 8   | -  | 75  | 5   | -   | 5.4 |    | M6用 |     |     |
| 0011               | 5.5         | 3.7  |     |         |     |     |     |     |      |     |     |     |     |     |            |      |      |      |      |     |     |     |     |    |     |     |     |     |    |     | 192 | 5.7 |
| 0018               | 7.5         | 5.5  |     |         |     |     |     |     |      |     |     |     |     |     |            | 220  |      | 350  | 197  | 192 | -   | 335 | 8   | -  | 78  | 5   | -   | 8.3 |    |     | M6用 |     |
| 0023               | 11          | 7.5  |     |         |     |     |     |     |      |     |     |     |     |     |            |      |      |      |      |     |     |     |     |    |     |     |     |     |    |     |     | 220 |
| 0031               | 15          | 11   |     |         |     |     |     |     |      |     |     |     |     |     |            | 254  |      | 465  | 258  | 195 | 400 | 385 | 7.5 | 65 | 100 | 2.3 | 2.3 | 23  |    |     |     | M6用 |
| 0038               | 18.5        | 15   |     |         |     |     |     |     |      |     |     |     |     |     |            |      |      |      |      |     |     |     |     |    |     |     |     |     |    |     |     |     |
| 0044               | 22          | 18.5 | 329 | 630     | 258 | 260 | 510 | 495 | 7.5  | 120 | 105 | 2.3 | 3.2 | 39  | M6用        |      |      |      |      |     |     |     |     |    |     |     |     |     |    |     |     |     |
| 0058               | 30          | 22   |     |         |     |     |     |     |      |     |     |     |     |     |            | 260  | 45   |      |      |     |     |     |     |    |     |     |     |     |    |     |     |     |
| 0072               | 37          | 30   | 456 | 960     | 330 | 325 | 705 | 680 | 12.5 | 255 | 130 | 3.2 | 3.2 | 87  |            | M10用 |      |      |      |     |     |     |     |    |     |     |     |     |    |     |     |     |
| 0088               | 45          | 37   |     |         |     |     |     |     |      |     |     |     |     |     |            |      | 87   |      |      |     |     |     |     |    |     |     |     |     |    |     |     |     |
| 0103               | 55          | 45   | 504 | 1168    | 350 | 370 | 800 | 773 | 13   | 368 | 130 | 4.5 | 4.5 | 106 |            |      | M12用 |      |      |     |     |     |     |    |     |     |     |     |    |     |     |     |
| 0139               | 75          | 55   |     |         |     |     |     |     |      |     |     |     |     |     |            |      |      | 106  |      |     |     |     |     |    |     |     |     |     |    |     |     |     |
| 0165               | 90          | 75   | 504 | 1168    | 350 | 370 | 800 | 773 | 13   | 368 | 130 | 4.5 | 4.5 | 112 |            |      |      | M12用 |      |     |     |     |     |    |     |     |     |     |    |     |     |     |
| 0208               | 110         | 90   |     |         |     |     |     |     |      |     |     |     |     |     |            |      |      |      | 112  |     |     |     |     |    |     |     |     |     |    |     |     |     |
| 0250               | 132         | 110  | 504 | 1168    | 350 | 370 | 800 | 773 | 13   | 368 | 130 | 4.5 | 4.5 | 117 |            |      |      |      | M12用 |     |     |     |     |    |     |     |     |     |    |     |     |     |
| 0296               | 160         | 132  |     |         |     |     |     |     |      |     |     |     |     |     |            |      |      |      |      | 117 |     |     |     |    |     |     |     |     |    |     |     |     |
| 0362               | 185         | 160  | 504 | 1168    | 350 | 370 | 800 | 773 | 13   | 368 | 130 | 4.5 | 4.5 | 117 | M12用       |      |      |      |      |     |     |     |     |    |     |     |     |     |    |     |     |     |
| 0362               | 185         | 160  |     |         |     |     |     |     |      |     |     |     |     |     |            |      |      |      |      | 117 |     |     |     |    |     |     |     |     |    |     |     |     |

外形尺寸



# 全封闭型控制柜内的安装方法

柜内安装型变频器能安装到全封闭型控制柜内。

散热片安装在控制柜内时，变频器的进气温度为50℃。

变频器散热部分的散热片可延伸到控制柜外安装，不仅降低了柜内的发热量，而且可以缩小控制柜的体积。此时变频器的进气温度为40℃。

50℃环境下使用时，必须降低额定值或为控制柜进行冷却设计。

## · 全封闭型控制柜内的安装图

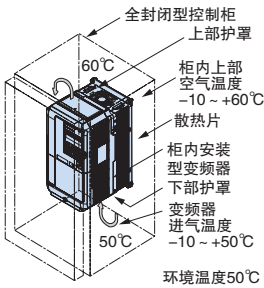

## · 散热片外置安装图

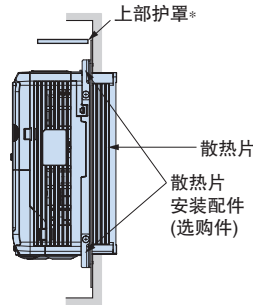

\*: 封闭壁挂型(CIMR-AB2A0081以下、CIMR-AB4A0044以下)请拆下上部护罩。

## · 确保变频器的安装空间

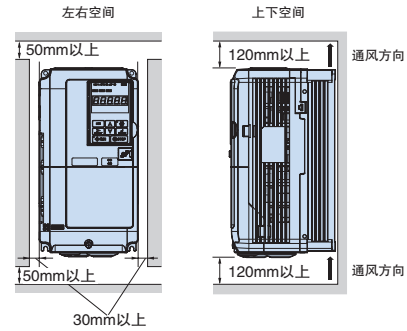

将200V级、400V级22kW以上的变频器安装在控制柜内使用时，请确保在单元两侧吊装用吊环螺栓及主回路接线所需的空。

## ● 变频器的发热量

### 200 V级 轻载(ND)额定

| 变频器型号<br>CIMR-AB2A |       | 0004 | 0006 | 0008 | 0010 | 0012 | 0018 | 0021 | 0030 | 0040 | 0056 | 0069 | 0081 | 0110 | 0138 | 0169 | 0211 | 0250 | 0312 | 0360 | 0415 |      |
|--------------------|-------|------|------|------|------|------|------|------|------|------|------|------|------|------|------|------|------|------|------|------|------|------|
| 最大适用电机容量           | kW    | 0.75 | 1.1  | 1.5  | 2.2  | 3    | 3.7  | 5.5  | 7.5  | 11   | 15   | 18.5 | 22   | 30   | 37   | 45   | 55   | 75   | 90   | 110  | 110  |      |
| 额定输出电流             | A     | 3.5  | 6    | 8    | 9.6  | 12   | 17.5 | 21   | 30   | 40   | 56   | 69   | 81   | 110  | 138  | 169  | 211  | 250  | 312  | 360  | 415  |      |
| 发热量<br>(发热损耗)      | 散热片部分 | W    | 18   | 31   | 43   | 57   | 77   | 101  | 138  | 262  | 293  | 371  | 491  | 527  | 718  | 842  | 1014 | 1218 | 1764 | 2020 | 2698 | 2672 |
|                    | 单元内部  | W    | 47   | 51   | 52   | 58   | 64   | 67   | 83   | 117  | 144  | 175  | 204  | 257  | 286  | 312  | 380  | 473  | 594  | 665  | 894  | 954  |
|                    | 总发热量  | W    | 65   | 82   | 95   | 115  | 141  | 168  | 221  | 379  | 437  | 546  | 695  | 784  | 1004 | 1154 | 1394 | 1691 | 2358 | 2685 | 3591 | 3626 |

### 400 V级 轻载(ND)额定

| 变频器型号<br>CIMR-AB4A |       | 0002 | 0004 | 0005 | 0007 | 0009 | 0011 | 0018 | 0023 | 0031 | 0038 | 0044 | 0058 | 0072 | 0088 | 0103 | 0139 | 0165 | 0208 | 0250 | 0296 | 0362 | 0414 | 0515 | 0675 |      |
|--------------------|-------|------|------|------|------|------|------|------|------|------|------|------|------|------|------|------|------|------|------|------|------|------|------|------|------|------|
| 最大适用电机容量           | kW    | 0.75 | 1.5  | 2.2  | 3    | 3.7  | 5.5  | 7.5  | 11   | 15   | 18.5 | 22   | 30   | 37   | 45   | 55   | 75   | 90   | 110  | 132  | 160  | 185  | 220  | 250  | 355  |      |
| 额定输出电流             | A     | 2.1  | 4.1  | 5.4  | 6.9  | 8.8  | 11.1 | 17.5 | 23   | 31   | 38   | 44   | 58   | 72   | 88   | 103  | 139  | 165  | 208  | 250  | 296  | 362  | 414  | 515  | 675  |      |
| 发热量<br>(发热损耗)      | 散热片部分 | W    | 20   | 32   | 45   | 62   | 66   | 89   | 177  | 216  | 295  | 340  | 390  | 471  | 605  | 684  | 848  | 1215 | 1557 | 1800 | 2379 | 2448 | 3168 | 3443 | 4850 | 4861 |
|                    | 单元内部  | W    | 48   | 49   | 53   | 59   | 60   | 73   | 108  | 138  | 161  | 182  | 209  | 215  | 265  | 308  | 357  | 534  | 668  | 607  | 803  | 905  | 1130 | 1295 | 1668 | 2037 |
|                    | 总发热量  | W    | 68   | 81   | 98   | 121  | 126  | 162  | 285  | 354  | 456  | 522  | 599  | 686  | 870  | 992  | 1205 | 1749 | 2225 | 2407 | 3182 | 3353 | 4298 | 4738 | 6518 | 6898 |

\*: 载波频率为2kHz时的数值。

### 200 V级 重载(HD)额定

| 变频器型号<br>CIMR-AB2A |       | 0004             | 0006           | 0008             | 0010           | 0012            | 0018            | 0021              | 0030            | 0040            | 0056            | 0069            | 0081            | 0110            | 0138             | 0169             | 0211             | 0250             | 0312             | 0360             | 0415             |      |
|--------------------|-------|------------------|----------------|------------------|----------------|-----------------|-----------------|-------------------|-----------------|-----------------|-----------------|-----------------|-----------------|-----------------|------------------|------------------|------------------|------------------|------------------|------------------|------------------|------|
| 电机容量               | kW    | 0.4              | 0.75           | 1.1              | 1.5            | 2.2             | 3               | 3.7               | 5.5             | 7.5             | 11              | 15              | 18.5            | 22              | 30               | 37               | 45               | 55               | 75               | 90               | 110              |      |
| 最大额定输出电流           | A     | 3.2 <sup>1</sup> | 5 <sup>1</sup> | 6.9 <sup>1</sup> | 8 <sup>1</sup> | 11 <sup>1</sup> | 14 <sup>1</sup> | 17.5 <sup>1</sup> | 25 <sup>1</sup> | 33 <sup>1</sup> | 47 <sup>1</sup> | 60 <sup>1</sup> | 75 <sup>1</sup> | 85 <sup>1</sup> | 115 <sup>1</sup> | 145 <sup>1</sup> | 180 <sup>2</sup> | 215 <sup>2</sup> | 283 <sup>2</sup> | 346 <sup>2</sup> | 415 <sup>3</sup> |      |
| 发热量<br>(发热损耗)      | 散热片部分 | W                | 15             | 24               | 35             | 43              | 64              | 77                | 101             | 194             | 214             | 280             | 395             | 460             | 510              | 662              | 816              | 976              | 1514             | 1936             | 2564             | 2672 |
|                    | 单元内部  | W                | 44             | 48               | 49             | 52              | 58              | 60                | 67              | 92              | 105             | 130             | 163             | 221             | 211              | 250              | 306              | 378              | 466              | 588              | 783              | 954  |
|                    | 总发热量  | W                | 59             | 72               | 84             | 95              | 122             | 137               | 168             | 286             | 319             | 410             | 558             | 681             | 721              | 912              | 1122             | 1354             | 1980             | 2524             | 3347             | 3626 |

### 400 V级 重载(HD)额定

| 变频器型号<br>CIMR-AB4A |       | 0002             | 0004             | 0005             | 0007             | 0009             | 0011             | 0018              | 0023            | 0031            | 0038            | 0044            | 0058            | 0072            | 0088            | 0103            | 0139             | 0165             | 0208             | 0250             | 0296             | 0362             | 0414             | 0515             | 0675             |      |
|--------------------|-------|------------------|------------------|------------------|------------------|------------------|------------------|-------------------|-----------------|-----------------|-----------------|-----------------|-----------------|-----------------|-----------------|-----------------|------------------|------------------|------------------|------------------|------------------|------------------|------------------|------------------|------------------|------|
| 最大适用电机容量           | kW    | 0.4              | 0.75             | 1.5              | 2.2              | 3                | 3.7              | 5.5               | 7.5             | 11              | 15              | 18.5            | 22              | 30              | 37              | 45              | 55               | 75               | 90               | 110              | 132              | 160              | 185              | 220              | 315              |      |
| 额定输出电流             | A     | 1.8 <sup>1</sup> | 3.4 <sup>1</sup> | 4.8 <sup>1</sup> | 5.5 <sup>1</sup> | 7.2 <sup>1</sup> | 9.2 <sup>1</sup> | 14.8 <sup>1</sup> | 18 <sup>1</sup> | 24 <sup>1</sup> | 31 <sup>1</sup> | 39 <sup>1</sup> | 45 <sup>1</sup> | 60 <sup>1</sup> | 75 <sup>1</sup> | 91 <sup>1</sup> | 112 <sup>1</sup> | 150 <sup>2</sup> | 180 <sup>2</sup> | 216 <sup>2</sup> | 260 <sup>2</sup> | 304 <sup>2</sup> | 370 <sup>2</sup> | 450 <sup>3</sup> | 605 <sup>3</sup> |      |
| 发热量<br>(发热损耗)      | 散热片部分 | W                | 16               | 25               | 37               | 48               | 53               | 68                | 135             | 150             | 208             | 263             | 330             | 348             | 484             | 563             | 723              | 908              | 1340             | 1771             | 2360             | 2391             | 3075             | 3578             | 3972             | 4191 |
|                    | 单元内部  | W                | 45               | 46               | 49               | 53               | 55               | 61                | 86              | 97              | 115             | 141             | 179             | 170             | 217             | 254             | 299              | 416              | 580              | 541              | 715              | 787              | 985              | 1164             | 1386             | 1685 |
|                    | 总发热量  | W                | 61               | 71               | 86               | 101              | 108              | 129               | 221             | 247             | 323             | 404             | 509             | 518             | 701             | 817             | 1022             | 1324             | 1920             | 2312             | 3075             | 3178             | 4060             | 4742             | 5358             | 5876 |

\*1: 载波频率为8kHz时的数值。

\*2: 载波频率为5kHz时的数值。

\*3: 载波频率为2kHz时的数值。



### ● 散热片外置安装用配件

CIMR-AB2A0081以下、CIMR-AB4A0044以下机型将散热片外置安装时，必须使用配件。因安装了此配件，变频器本体的W、H尺寸增大。  
CIMR-AB2A0110，CIMR-AB4A0058以上的机型无需安装配件。  
(注)有关更换以往机型用的配件，请向本公司咨询。

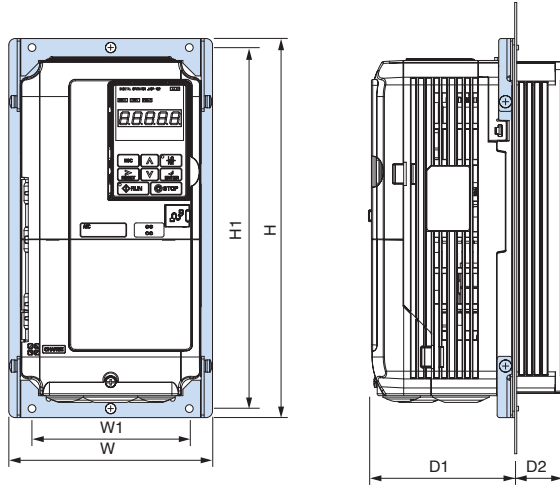

### ● 散热片外置安装时的面板加工图

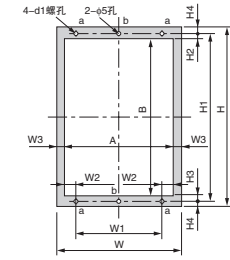

面板加工图1

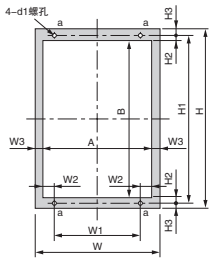

面板加工图2

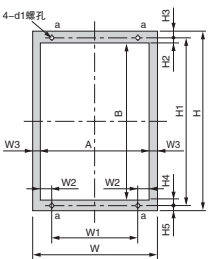

面板加工图3

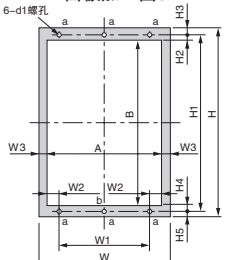

面板加工图4

### 200 V级

| 变频器型号<br>CIMR-AB2A | 外形尺寸 mm |      |            |     |     |      | 订货号        |            |
|--------------------|---------|------|------------|-----|-----|------|------------|------------|
|                    | W       | H    | W1         | H1  | D1  | D2   |            |            |
| 0004               | 158     | 294  | 122        | 280 | 109 | 36.4 | EZZ020800A |            |
| 0006               |         |      |            |     |     |      |            |            |
| 0008               |         |      |            |     |     |      |            |            |
| 0010               |         |      |            |     |     |      |            |            |
| 0012               |         |      |            |     | 109 | 53.4 |            | EZZ020800B |
| 0018               |         |      |            |     |     |      |            |            |
| 0021               |         |      |            |     |     |      |            |            |
| 0030               |         |      |            |     |     |      |            |            |
| 0040               | 112     | 53.4 | EZZ020800C |     |     |      |            |            |
| 0056               |         |      |            |     |     |      |            |            |
| 0069               | 198     | 329  | 160        | 315 | 112 | 73.4 | EZZ020800D |            |
| 0081               | 238     | 380  | 192        | 362 | 119 | 76.4 | EZZ020800D |            |

### 400 V级

| 变频器型号<br>CIMR-AB4A | 外形尺寸 mm |      |            |     |     |      | 订货号        |            |
|--------------------|---------|------|------------|-----|-----|------|------------|------------|
|                    | W       | H    | W1         | H1  | D1  | D2   |            |            |
| 0002               | 158     | 294  | 122        | 280 | 109 | 36.4 | EZZ020800A |            |
| 0004               |         |      |            |     |     |      |            |            |
| 0005               |         |      |            |     |     |      |            |            |
| 0007               |         |      |            |     |     |      |            |            |
| 0009               |         |      |            |     | 109 | 53.4 |            | EZZ020800B |
| 0011               |         |      |            |     |     |      |            |            |
| 0018               |         |      |            |     |     |      |            |            |
| 0023               |         |      |            |     |     |      |            |            |
| 0031               | 112     | 53.4 | EZZ020800C |     |     |      |            |            |
| 0038               |         |      |            |     |     |      |            |            |
| 0044               | 198     | 329  | 160        | 315 | 112 | 73.4 | EZZ020800D |            |
| 0044               | 238     | 380  | 192        | 362 | 119 | 76.4 | EZZ020800D |            |

### 200 V级

| 变频器型号<br>CIMR-AB2A | 加工<br>图号 | 外形尺寸 mm |      |      |      |      |     |      |      |     |     |      |      |     |     |     |     |
|--------------------|----------|---------|------|------|------|------|-----|------|------|-----|-----|------|------|-----|-----|-----|-----|
|                    |          | W       | H    | W1   | W2   | W3   | H1  | H2   | H3   | H4  | H5  | A    | B    | d1  |     |     |     |
| 0004               | 1        | 158     | 294  | 122  | 9    | 9    | 280 | 8.5  | 8.5  | 7   | -   | 140  | 263  | M5  |     |     |     |
| 0006               |          |         |      |      |      |      |     |      |      |     |     |      |      |     |     |     |     |
| 0008               |          |         |      |      |      |      |     |      |      |     |     |      |      |     |     |     |     |
| 0010               |          |         |      |      |      |      |     |      |      |     |     |      |      |     |     |     |     |
| 0012               |          |         |      |      |      |      |     |      |      |     |     |      |      |     |     |     |     |
| 0018               |          |         |      |      |      |      |     |      |      |     |     |      |      |     |     |     |     |
| 0021               |          |         |      |      |      |      |     |      |      |     |     |      |      |     |     |     |     |
| 0030               |          |         |      |      |      |      |     |      |      |     |     |      |      |     |     |     |     |
| 0040               |          |         |      |      |      |      |     |      |      |     |     |      |      |     |     |     |     |
| 0056               |          |         |      |      |      |      |     |      |      |     |     |      |      |     | 1   | 198 | 329 |
| 0069               | 1        | 238     | 380  | 192  | 14   | 9    | 362 | 13   | 8    | 9   | -   | 220  | 341  | M6  |     |     |     |
| 0081               | 2        | 250     | 400  | 195  | 19.5 | 8    | 385 | 8    | 7.5  | -   | -   | 234  | 369  |     |     |     |     |
| 0110               |          | 275     | 450  | 220  |      |      | 435 |      |      |     |     | 259  | 419  |     |     |     |     |
| 0138               |          | 2       | 325  | 550  | 260  | 24.5 | 8   | 535  | 8    | 7.5 | -   | -    | 309  |     | 519 |     |     |
| 0169               |          |         | 0211 | 0250 | 2    | 450  | 705 | 325  | 54.5 | 8   | 680 | 12.5 | 12.5 |     | -   | -   | 434 |
| 0312               | 2        | 450     | 705  | 325  | 54.5 | 8    | 680 | 12.5 | 12.5 | -   | -   | 434  | 655  |     | M10 |     |     |
| 0360               | 3        | 500     | 800  | 370  | 57   | 8    | 773 | 16   | 14   | 17  | 13  | 484  | 740  | M12 |     |     |     |
| 0415               | 3        | 500     | 800  | 370  | 57   | 8    | 773 | 16   | 14   | 17  | 13  | 484  | 740  | M12 |     |     |     |

### 400 V级

| 变频器型号<br>CIMR-AB4A | 加工<br>图号 | 外形尺寸 mm |      |     |      |    |      |      |      |    |    |     |      |     |
|--------------------|----------|---------|------|-----|------|----|------|------|------|----|----|-----|------|-----|
|                    |          | W       | H    | W1  | W2   | W3 | H1   | H2   | H3   | H4 | H5 | A   | B    | d1  |
| 0002               | 1        | 158     | 294  | 122 | 9    | 9  | 280  | 8.5  | 8.5  | 7  | -  | 140 | 263  | M5  |
| 0004               |          |         |      |     |      |    |      |      |      |    |    |     |      |     |
| 0005               |          |         |      |     |      |    |      |      |      |    |    |     |      |     |
| 0007               |          |         |      |     |      |    |      |      |      |    |    |     |      |     |
| 0009               |          |         |      |     |      |    |      |      |      |    |    |     |      |     |
| 0011               |          |         |      |     |      |    |      |      |      |    |    |     |      |     |
| 0018               |          |         |      |     |      |    |      |      |      |    |    |     |      |     |
| 0023               |          |         |      |     |      |    |      |      |      |    |    |     |      |     |
| 0031               | 1        | 198     | 329  | 160 | 10   | 9  | 315  | 17.5 | 10.5 | 7  | -  | 180 | 287  |     |
| 0038               | 1        | 238     | 380  | 192 | 14   | 9  | 362  | 13   | 8    | 9  | -  | 220 | 341  | M6  |
| 0044               | 2        | 250     | 400  | 195 | 19.5 | 8  | 385  | 8    | 7.5  | -  | -  | 234 | 369  | M6  |
| 0058               |          | 275     | 450  | 220 |      |    | 435  |      |      |    |    | 259 | 419  |     |
| 0072               | 2        | 325     | 510  | 260 | 24.5 | 8  | 495  | 8    | 7.5  | -  | -  | 309 | 479  | M6  |
| 0088               |          |         |      |     |      |    |      |      |      |    |    |     |      |     |
| 0103               |          |         |      |     |      |    |      |      |      |    |    |     |      |     |
| 0139               |          |         |      |     |      |    |      |      |      |    |    |     |      |     |
| 0165               | 2        | 450     | 705  | 325 | 54.5 | 8  | 680  | 12.5 | 12.5 | -  | -  | 434 | 655  | M10 |
| 0208               |          |         |      |     |      |    |      |      |      |    |    |     |      |     |
| 0250               | 2        | 450     | 705  | 325 | 54.5 | 8  | 680  | 12.5 | 12.5 | -  | -  | 434 | 655  | M10 |
| 0296               | 3        | 500     | 800  | 370 | 57   | 8  | 773  | 16   | 14   | 17 | 13 | 484 | 740  | M12 |
| 0362               |          |         |      |     |      |    |      |      |      |    |    |     |      |     |
| 0414               |          |         |      |     |      |    |      |      |      |    |    |     |      |     |
| 0414               |          |         |      |     |      |    |      |      |      |    |    |     |      |     |
| 0515               | 4        | 670     | 1140 | 440 | 107  | 8  | 1110 | 19   | 15   | 19 | 15 | 654 | 1072 |     |
| 0675               |          |         |      |     |      |    |      |      |      |    |    |     |      |     |

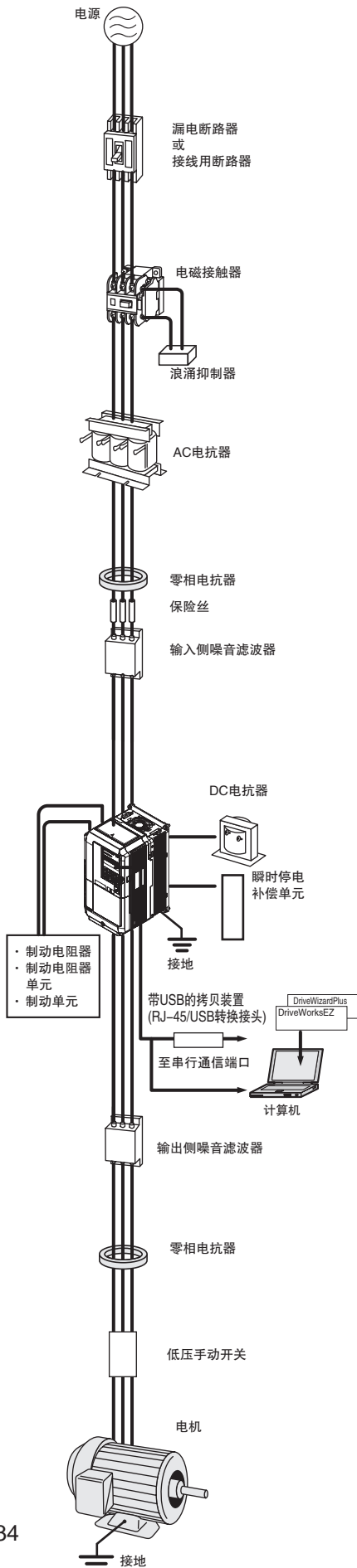

| 名称                       | 目的  | 型号【生产厂家】  | 详细说明 |
|--------------------------|---|---|------|
| 接线用断路器                   | 发生短路事故时保护电源系统。<br>请务必连接在交流主回路电源和输入AC电抗器之间。                                      | 推荐产品<br>NF系列<br>【三菱电机(株)制造】   | P.36 |
| 漏电断路器                    | 防止触电事故及保护可能引发漏电火灾的对地短路。<br>〔请选用有抑制高次谐波功能(可用于变频器装置)的漏电断路器,其额定敏感电流对1台变频器应大于30mA。〕 | 推荐产品<br>NV系列<br>(1988年后制造的产品)等<br>【三菱电机(株)制造】<br>EG、SG系列<br>(1984年后制造的产品)等<br>【富士电机机器制御(株)制造】 | P.36 |
| 电磁接触器                    | 使电源与变频器之间切实断开。<br>连接制动电阻时,为防止烧坏器件,须设置电磁接触器。                                     | 推荐产品<br>SC系列<br>【富士电机机器制御(株)制造】   | P.37 |
| 浪涌抑制器                    | 吸收电磁接触器和控制继电器通、断时产生的浪涌电流。请务必连接在电磁接触器或控制继电器、电磁阀、电磁制动器的线圈处。                       | DCR2系列<br>RFN系列<br>【日本Chemil-Con(株)制造】  | P.37 |
| DC电抗器                    | 适用于改善变频器的输入功率因数。<br>22kW以上的机型内置有DC电抗器。<br>(18.5kW以下可选购件)                        | UZDA系列  | P.38 |
| AC电抗器                    | 保护大电源容量系统中的变频器的电源容量超过600kVA时,请务必使用。<br>抑制高次谐波电流。<br>改善电源的总功率因数。                 | UZBA系列  | P.40 |
| 零相电抗器                    | 抑制变频器输入电源系统中的迂回再生干扰或布线处产生的干扰。<br>请尽量靠近变频器设置。变频器的输入侧及输出侧均可使用。                    | F6045GB<br>F11080GB<br>【日立金属(株)制造】  | P.42 |
| 保险丝/保险丝盒                 | 万一部件故障时为了保护系统,建议在变频器输入侧接入保险丝。   | CR2LS系列<br>CR6L系列<br>CM, CMS系列<br>【富士电机机器制御(株)制造】   | P.43 |
| 电容器型噪音滤波器                | 抑制变频器输入电源系统中的迂回再生干扰或布线处产生的干扰。也可与零相电抗器组合使用。<br>(注)为变频器输入侧专用。输出侧请勿连接。             | 3XYG 1003<br>【冈谷电机产业(株)制造】  | P.43 |
| 输入侧噪音滤波器                 | 抑制变频器输入电源系统中的迂回再生干扰或布线处产生的干扰。请尽量靠近变频器设置。<br>(注)关于符合CE标记(EMC指令)的产品,请参照使用说明书。     | LNFD系列<br>LNFB系列<br>FN系列  | P.44 |
| 输出侧噪音滤波器                 | 抑制从变频器输出侧布线处发生的干扰。<br>请尽量靠近变频器设置。   | LF系列<br>【NEC TOKIN(株)制造】  | P.46 |
| 制动电阻                     | 用电阻消耗电机的再生能量以缩短减速时间。(使用率3%ED)需要安装配件。  | ERF-150WJ系列<br>CF120-B579系列   | P.48 |
| 制动电阻安装配件                 | 将制动电阻安装在变频器上时使用。  | EZZ020805A  | P.51 |
| 制动电阻单元                   | 用电阻单元消耗电机的再生能量以缩短减速时间。(使用率10%ED)内置热继电器。   | LKEB系列  | P.48 |
| 制动单元                     | 要缩短电机的减速时间时,可与制动电阻单元组合使用。   | CDBR系列  | P.48 |
| 24V控制电源单元                | 使变频器的主回路电源和控制电源分离后输入。<br>(注)唯独此单元不能通过参数变更。                                      | PS-A10H<br>PS-A10L  | P.47 |
| VS系统模块                   | 是按照自动控制系统需求,通过与必要的VS系统模块组合,构成最佳系统的控制器。  | JGSM系列  | P.52 |
| 带USB拷贝单元 (RJ-45/USB转换接头) | · 简单操作就能拷贝参数。<br>· 作为变频器的RJ-45连接器和计算机的USB连接器的转换插头使用。                            | JVOP-181  | P.55 |
| DriveWizard电缆 (USB型)     | 使用DriveWizard、DriveWorksEZ时,用此电缆连接变频器与计算机。使用长度请勿超过3m。                           | 通用 USB2.0标准电缆(AB型)  | -    |
| LCD操作器                   | 将LCD显示器连接在变频器上,即可借助LCD显示进行轻松操作。可在远离变频器的位置进行操作,内置拷贝功能。                           | JVOP-180  | P.54 |
| 远程操作用延长电缆                | 使用远程操作的数字式操作器时,用作延长电缆。  | WV001: 1m<br>WV003: 3m  | P.54 |
| 瞬时停电补偿单元                 | 确保变频器的瞬时停电补偿时间<br>(电源维持2秒钟)   | P0010型(200V级)<br>P0020型(400V级)  | P.47 |
| 频率表、电流表                  | 从外部设定或监视频率、电流、电压。   | DCF-6A  | P.56 |
| 频率设定器(2kΩ)               |   | RH000739  | P.56 |
| 频率表刻度调节电阻(20kΩ)          |   | RH000850  | P.56 |
| 频率设定器旋钮                  |   | CM-3S   | P.56 |
| 输出电压表                    |   | SCF-12NH  | P.57 |
| 散热片外置安装用配件               | 将变频器的散热片安装在控制柜外侧。<br>(注)如将散热片安装在变频器的外侧,有时须降低变频器额定电流。                            | -   | P.33 |
| 低压手动开关                   | 同步电机自由运行时成为发电机,端子上会产生电压。为防触电,请设置此开关。  | 推荐产品<br>“AICUT” LB系列<br>【新菱电机制造】  | -    |

(注)有关推荐产品的交货期及规格,请向生产厂家咨询。

## 选购卡

| 种类                                     | 名称   | 订货型号                                   | 功能  | 资料编号   |
|--|--|--|---|--|
| 速度(频率)指令选购卡                            | 模拟量输入<br>AI-A3<br><br><b>符合RoHS指令</b>                        | AI-A3                                  | 可以设定高精度、高分辨率的模拟量速度指令。<br>· 输入信号电平 : DC-10 ~ +10V(20kΩ)<br>4 ~ 20 mA(250Ω)<br>· 输入通道 : 3通道, 可通过拨动开关选择电压输入/电流输入<br>· 输入分辨率 : 电压输入时: 13位(1/8192) + 符号<br>电流输入时: 1/4096         | TOBPC73060038  |
|  | 数字式输入<br>DI-A3<br><br><b>符合RoHS指令</b>                        | DI-A3                                  | 可以设定16位的数字速度指令。<br>· 输入信号: 二进制16位 BCD4位+SIGN信号+SET信号<br>· 输入电压: +24V(绝缘)<br>· 输入电流: 8mA<br>可选择16位、12位、8位(参数选择)  | TOBPC73060039  |
| 通信选购卡                                  | DeviceNet通信接口<br>SI-N3<br><br><b>符合RoHS指令</b>                | SI-N3                                  | 通过和上位控制器DeviceNet通信, 进行变频器的运行/停止、参数的设定/查看和各种监视(输出频率、输出电流等)时使用。  | TOBPC73060043<br>SIJPC73060043   |
|  | CC-Link通信接口<br>SI-C3<br><br><b>符合RoHS指令</b>                  | SI-C3                                  | 通过和上位控制器CC-Link通信, 进行变频器的运行/停止、参数的设定/查看和各种监视(输出频率、输出电流等)时使用。  | TOBPC73060044<br>SIJPC73060044   |
|  | PROFIBUS-DP通信接口<br>SI-P3<br><br><b>符合RoHS指令</b>              | SI-P3                                  | 通过和上位控制器PROFIBUS-DP通信, 进行变频器的运行/停止、参数的设定/查看和各种监视(输出频率、输出电流等)时使用。  | TOBPC73060042<br>SIJPC73060042   |
|  | CANopen通信接口<br>SI-S3<br><br><b>符合RoHS指令</b>                  | SI-S3                                  | 通过和上位控制器CANopen通信, 进行变频器的运行/停止、参数的设定/查看和各种监视(输出频率、输出电流等)时使用。  | TOBPC73060045<br>SIJPC73060045   |
|  | MECHATROLINK-II通信接口<br><br><b>符合RoHS指令</b>                   | SI-T3                                  | 通过和上位控制器MECHATROLINK-II通信, 进行变频器的运行/停止、参数的设定/查看和各种监视(输出频率、输出电流等)时使用。  | TOBPC73060050<br>SIJPC73060050   |
|  | MECHATROLINK-III通信接口   | SI-ET3*                                | 通过和上位控制器MECHATROLINK-III通信, 进行变频器的运行/停止、参数的设定/查看和各种监视(输出频率、输出电流等)时使用。   | -  |
|  | LONWORKS通信接口<br><br><b>符合RoHS指令</b>                          | SI-W3                                  | 通过和上位控制器LONWORKS通信, 进行变频器的运行/停止、参数的设定/查看和各种监视(输出频率、输出电流等)时使用。   | TOBPC73060056<br>SIJPC73060056   |
|  | 监视选购卡  | 模拟量监视卡<br>AO-A3<br><br><b>符合RoHS指令</b> | AO-A3   | 输出监视变频器的输出状态(输出频率、输出电流等)的模拟量信号。<br>· 输出分辨率: 11位(1/2048)+符号<br>· 输出电压: DC-10 ~ +10V(非绝缘)<br>· 输出通道: 2通道 |
| 数字式输出卡<br>DO-A3<br><br><b>符合RoHS指令</b> |  | DO-A3                                  | 输出监视变频器的运行状态(警报信号、零速检出中等)的隔离型数字信号。<br>· 输出形态: 光电耦合器输出: 6通道(48V, 50mA以下)<br>继电器接点输出: 2通道(AC250V 1A以下, DC30V 1A以下)  | TOBPC73060041  |
| PG速度控制卡                                | 补码型PG接口<br>PG-B3<br><br><b>符合RoHS指令</b>                      | PG-B3                                  | 用于带PG电流矢量控制。(带PG V/f控制也可使用。)<br>· 补码输出PG适用型<br>· A、B、Z相脉冲(3相脉冲)输入<br>· 最高输入频率: 50kHz<br>· 脉冲监视输出: 断开集电极输出(+24V, 最大30mA)<br>· PG用电源输出: +12V, 最大电流200mA<br>(注)不适用于PM用带PG矢量控制。 | TOBPC73060036  |
|  | 线驱动型PG接口<br>PG-X3<br><br><b>符合RoHS指令</b>                     | PG-X3                                  | 用于带PG电流矢量控制。(带PG V/f控制也可使用。)<br>· RS-422输出PG适用型<br>· A、B、Z相脉冲(差动脉冲)输入<br>· 最高输入频率: 300kHz<br>· 脉冲监视输出: RS-422<br>· PG用电源输出: +5V或12V, 最大电流200mA                              | TOBPC73060037  |
|  | 旋转变压器接口<br>(TS2640N321E64用)<br>PG-RT3<br><br><b>符合RoHS指令</b> | PG-RT3                                 | 用于带PG矢量、带PG V/f控制。<br>可连接与多摩川精机制造的旋转变压器TS2640N321E64兼容的旋转变压器。<br>TS2640N321E64的典型电气特性如下所示。<br>旋转变压器励磁电压: AC7 Vrms 10kHz<br>变压比[K] : 0.5 ± 5%<br>旋转变压器输入电流: 100mArms         | TOBPC73060053  |

(注)1 将各通信卡与配置程序等连接后工作时, 必要的通信文件可从本公司的产品、技术信息网站(<http://www.yaskawa.com.cn>)中下载。

2 进行PG控制时, 必备PG速度控制卡。

\*: 变频器为专用品。详情请咨询本公司。



# 外围设备·选购件的选择(续)

## ● 漏电断路器、接线用断路器

请根据电机容量选择。



漏电断路器  
【三菱电机(株)制造】



接线用断路器  
【三菱电机(株)制造】

### 200 V级

| 电机容量<br>kW | 漏电断路器              |           |                                    |                    |           |                                    | 接线用断路器             |           |                                    |                    |           |                                    |
|------------|--------------------|-----------|------------------------------------|--------------------|-----------|------------------------------------|--------------------|-----------|------------------------------------|--------------------|-----------|------------------------------------|
|            | 无电抗器 <sup>*1</sup> |           |                                    | 有电抗器 <sup>*1</sup> |           |                                    | 无电抗器 <sup>*1</sup> |           |                                    | 有电抗器 <sup>*1</sup> |           |                                    |
|            | 型号                 | 额定电流<br>A | 额定断路容量 kA<br>Icu/Ics <sup>*2</sup> | 型号                 | 额定电流<br>A | 额定断路容量 kA<br>Icu/Ics <sup>*2</sup> | 型号                 | 额定电流<br>A | 额定断路容量 kA<br>Icu/Ics <sup>*2</sup> | 型号                 | 额定电流<br>A | 额定断路容量 kA<br>Icu/Ics <sup>*2</sup> |
| 0.4        | NV32-SV            | 5         | 10/10                              | NV32-SV            | 5         | 10/10                              | NF32-SV            | 5         | 7.5/7.5                            | NF32-SV            | 5         | 7.5/7.5                            |
| 0.75       | NV32-SV            | 10        | 10/10                              | NV32-SV            | 10        | 10/10                              | NF32-SV            | 10        | 7.5/7.5                            | NF32-SV            | 10        | 7.5/7.5                            |
| 1.5        | NV32-SV            | 15        | 10/10                              | NV32-SV            | 10        | 10/10                              | NF32-SV            | 15        | 7.5/7.5                            | NF32-SV            | 10        | 7.5/7.5                            |
| 2.2        | NV32-SV            | 20        | 10/10                              | NV32-SV            | 15        | 10/10                              | NF32-SV            | 20        | 7.5/7.5                            | NF32-SV            | 15        | 7.5/7.5                            |
| 3.7        | NV32-SV            | 30        | 10/10                              | NV32-SV            | 20        | 10/10                              | NF32-SV            | 30        | 7.5/7.5                            | NF32-SV            | 20        | 7.5/7.5                            |
| 5.5        | NV63-SV            | 50        | 15/15                              | NV63-SV            | 40        | 15/15                              | NF63-SV            | 50        | 15/15                              | NF63-SV            | 40        | 15/15                              |
| 7.5        | NV125-SV           | 60        | 50/50                              | NV63-SV            | 50        | 15/15                              | NF125-SV           | 60        | 50/50                              | NF63-SV            | 50        | 15/15                              |
| 11         | NV125-SV           | 75        | 50/50                              | NV125-SV           | 75        | 50/50                              | NF125-SV           | 75        | 50/50                              | NF125-SV           | 75        | 50/50                              |
| 15         | NV250-SV           | 125       | 85/85                              | NV125-SV           | 100       | 50/50                              | NF250-SV           | 125       | 85/85                              | NF125-SV           | 100       | 50/50                              |
| 18.5       | NV250-SV           | 150       | 85/85                              | NV250-SV           | 125       | 85/85                              | NF250-SV           | 150       | 85/85                              | NF250-SV           | 125       | 85/85                              |
| 22         | -                  | -         | -                                  | NV250-SV           | 150       | 85/85                              | -                  | -         | -                                  | NF250-SV           | 150       | 85/85                              |
| 30         | -                  | -         | -                                  | NV250-SV           | 175       | 85/85                              | -                  | -         | -                                  | NF250-SV           | 175       | 85/85                              |
| 37         | -                  | -         | -                                  | NV250-SV           | 225       | 85/85                              | -                  | -         | -                                  | NF250-SV           | 225       | 85/85                              |
| 45         | -                  | -         | -                                  | NV400-SW           | 250       | 85/85                              | -                  | -         | -                                  | NF400-CW           | 250       | 50/25                              |
| 55         | -                  | -         | -                                  | NV400-SW           | 300       | 85/85                              | -                  | -         | -                                  | NF400-CW           | 300       | 50/25                              |
| 75         | -                  | -         | -                                  | NV400-SW           | 400       | 85/85                              | -                  | -         | -                                  | NF400-CW           | 400       | 50/25                              |
| 90         | -                  | -         | -                                  | NV630-SW           | 500       | 85/85                              | -                  | -         | -                                  | NF630-CW           | 500       | 50/25                              |
| 110        | -                  | -         | -                                  | NV630-SW           | 600       | 85/85                              | -                  | -         | -                                  | NF630-CW           | 600       | 50/25                              |

\*1: 表示安装AC电抗器或DC电抗器。

\*2: Icu: 额定极限短路断路容量, Ics: 额定使用短路断路容量

(注) 200 V级22 kW以上时, 标准内置改善功率因数用直流电抗器。

### 400 V级

| 电机容量<br>kW | 漏电断路器              |           |                                    |                    |           |                                    | 接线用断路器             |           |                                    |                    |           |                                    |
|------------|--------------------|-----------|------------------------------------|--------------------|-----------|------------------------------------|--------------------|-----------|------------------------------------|--------------------|-----------|------------------------------------|
|            | 无电抗器 <sup>*1</sup> |           |                                    | 有电抗器 <sup>*1</sup> |           |                                    | 无电抗器 <sup>*1</sup> |           |                                    | 有电抗器 <sup>*1</sup> |           |                                    |
|            | 型号                 | 额定电流<br>A | 额定断路容量 kA<br>Icu/Ics <sup>*2</sup> | 型号                 | 额定电流<br>A | 额定断路容量 kA<br>Icu/Ics <sup>*2</sup> | 型号                 | 额定电流<br>A | 额定断路容量 kA<br>Icu/Ics <sup>*2</sup> | 型号                 | 额定电流<br>A | 额定断路容量 kA<br>Icu/Ics <sup>*2</sup> |
| 0.4        | NV32-SV            | 5         | 5/5                                | NV32-SV            | 5         | 5/5                                | NF32-SV            | 3         | 2.5/2.5                            | NF32-SV            | 3         | 2.5/2.5                            |
| 0.75       | NV32-SV            | 5         | 5/5                                | NV32-SV            | 5         | 5/5                                | NF32-SV            | 5         | 2.5/2.5                            | NF32-SV            | 5         | 2.5/2.5                            |
| 1.5        | NV32-SV            | 10        | 5/5                                | NV32-SV            | 10        | 5/5                                | NF32-SV            | 10        | 2.5/2.5                            | NF32-SV            | 10        | 2.5/2.5                            |
| 2.2        | NV32-SV            | 15        | 5/5                                | NV32-SV            | 10        | 5/5                                | NF32-SV            | 15        | 2.5/2.5                            | NF32-SV            | 10        | 2.5/2.5                            |
| 3.7        | NV32-SV            | 20        | 5/5                                | NV32-SV            | 15        | 5/5                                | NF32-SV            | 20        | 2.5/2.5                            | NF32-SV            | 15        | 2.5/2.5                            |
| 5.5        | NV32-SV            | 30        | 5/5                                | NV32-SV            | 20        | 5/5                                | NF32-SV            | 30        | 2.5/2.5                            | NF32-SV            | 20        | 2.5/2.5                            |
| 7.5        | NV32-SV            | 30        | 5/5                                | NV32-SV            | 30        | 5/5                                | NF32-SV            | 30        | 2.5/2.5                            | NF32-SV            | 30        | 2.5/2.5                            |
| 11         | NV63-SV            | 50        | 7.5/7.5                            | NV63-SV            | 40        | 7.5/7.5                            | NF63-SV            | 50        | 7.5/7.5                            | NF63-SV            | 40        | 7.5/7.5                            |
| 15         | NV125-SV           | 60        | 25/25                              | NV63-SV            | 50        | 7.5/7.5                            | NF125-SV           | 60        | 25/25                              | NF63-SV            | 50        | 7.5/7.5                            |
| 18.5       | NV125-SV           | 75        | 25/25                              | NV125-SV           | 60        | 25/25                              | NF125-SV           | 75        | 25/25                              | NF125-SV           | 60        | 25/25                              |
| 22         | -                  | -         | -                                  | NV125-SV           | 75        | 25/25                              | -                  | -         | -                                  | NF125-SV           | 75        | 25/25                              |
| 30         | -                  | -         | -                                  | NV125-SV           | 100       | 25/25                              | -                  | -         | -                                  | NF125-SV           | 100       | 25/25                              |
| 37         | -                  | -         | -                                  | NV250-SV           | 125       | 36/36                              | -                  | -         | -                                  | NF250-SV           | 125       | 36/36                              |
| 45         | -                  | -         | -                                  | NV250-SV           | 150       | 36/36                              | -                  | -         | -                                  | NF250-SV           | 150       | 36/36                              |
| 55         | -                  | -         | -                                  | NV250-SV           | 175       | 36/36                              | -                  | -         | -                                  | NF250-SV           | 175       | 36/36                              |
| 75         | -                  | -         | -                                  | NV250-SV           | 225       | 36/36                              | -                  | -         | -                                  | NF250-SV           | 225       | 36/36                              |
| 90         | -                  | -         | -                                  | NV400-SW           | 250       | 42/42                              | -                  | -         | -                                  | NF400-CW           | 250       | 25/13                              |
| 110        | -                  | -         | -                                  | NV400-SW           | 300       | 42/42                              | -                  | -         | -                                  | NF400-CW           | 300       | 25/13                              |
| 132        | -                  | -         | -                                  | NV400-SW           | 350       | 42/42                              | -                  | -         | -                                  | NF400-CW           | 350       | 25/13                              |
| 160        | -                  | -         | -                                  | NV400-SW           | 400       | 42/42                              | -                  | -         | -                                  | NF400-CW           | 400       | 25/13                              |
| 185        | -                  | -         | -                                  | NV630-SW           | 500       | 42/42                              | -                  | -         | -                                  | NF630-CW           | 500       | 36/18                              |
| 220        | -                  | -         | -                                  | NV630-SW           | 630       | 42/42                              | -                  | -         | -                                  | NF630-CW           | 630       | 36/18                              |
| 250        | -                  | -         | -                                  | NV630-SW           | 630       | 42/42                              | -                  | -         | -                                  | NF630-CW           | 630       | 36/18                              |
| 315        | -                  | -         | -                                  | NV800-SEW          | 800       | 42/42                              | -                  | -         | -                                  | NF800-CEW          | 800       | 36/18                              |
| 355        | -                  | -         | -                                  | NV800-SEW          | 800       | 42/42                              | -                  | -         | -                                  | NF800-CEW          | 800       | 36/18                              |
| 450        | -                  | -         | -                                  | NV1000-SB          | 1000      | 85                                 | -                  | -         | -                                  | NF1000-SEW         | 1000      | 85/43                              |
| 500        | -                  | -         | -                                  | NV1200-SB          | 1200      | 85                                 | -                  | -         | -                                  | NF1250-SEW         | 1250      | 85/43                              |
| 560        | -                  | -         | -                                  | NS1600H*3          | 1600      | 70                                 | -                  | -         | -                                  | NF1600-SEW         | 1600      | 85/43                              |
| 630        | -                  | -         | -                                  | NS1600H*3          | 1600      | 70                                 | -                  | -         | -                                  | NF1600-SEW         | 1600      | 85/43                              |

\*1: 表示安装AC电抗器或DC电抗器。

\*2: Icu: 额定极限短路断路容量, Ics: 额定使用短路断路容量

\*3: Schneider Electric公司制造的NS系列。

(注) 400 V级22 kW以上时, 标准内置改善功率因数用直流电抗器。

## 电磁接触器

请根据电机容量选择。



电磁接触器  
【富士电机机器制御(株)制造】

### 电磁接触器的并联连接方法

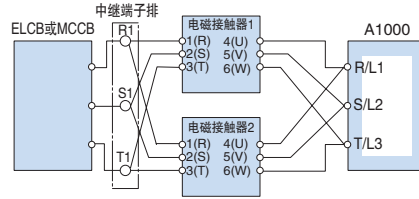

(注) 并联连接电磁接触器时, 请在中途设置中继端子, 且接线长度相同, 以获得电流的平衡。

### 200 V级

| 电机容量<br>kW | 无电抗器 <sup>*1</sup> |        | 有电抗器 <sup>*1</sup> |        |
|------------|--------------------|--------|--------------------|--------|
|            | 型号                 | 额定电流 A | 型号                 | 额定电流 A |
| 0.4        | SC-03              | 11     | SC-03              | 11     |
| 0.75       | SC-05              | 13     | SC-03              | 11     |
| 1.5        | SC-4-0             | 18     | SC-05              | 13     |
| 2.2        | SC-N1              | 26     | SC-4-0             | 18     |
| 3.7        | SC-N2              | 35     | SC-N1              | 26     |
| 5.5        | SC-N2S             | 50     | SC-N2              | 35     |
| 7.5        | SC-N3              | 65     | SC-N2S             | 50     |
| 11         | SC-N4              | 80     | SC-N4              | 80     |
| 15         | SC-N5              | 93     | SC-N4              | 80     |
| 18.5       | SC-N5              | 93     | SC-N5              | 93     |
| 22         | -                  | -      | SC-N6              | 125    |
| 30         | -                  | -      | SC-N7              | 152    |
| 37         | -                  | -      | SC-N8              | 180    |
| 45         | -                  | -      | SC-N10             | 220    |
| 55         | -                  | -      | SC-N11             | 300    |
| 75         | -                  | -      | SC-N12             | 400    |
| 90         | -                  | -      | SC-N12             | 400    |
| 110        | -                  | -      | SC-N14             | 600    |

(注) 200 V级22 kW以上时, 标准内置改善功率因数用直流电抗器。

### 400 V级

| 电机容量<br>kW | 无电抗器 <sup>*1</sup> |        | 有电抗器 <sup>*1</sup> |        |
|------------|--------------------|--------|--------------------|--------|
|            | 型号                 | 额定电流 A | 型号                 | 额定电流 A |
| 0.4        | SC-03              | 7      | SC-03              | 7      |
| 0.75       | SC-03              | 7      | SC-03              | 7      |
| 1.5        | SC-05              | 9      | SC-05              | 9      |
| 2.2        | SC-4-0             | 13     | SC-4-0             | 13     |
| 3.7        | SC-4-1             | 17     | SC-4-1             | 17     |
| 5.5        | SC-N2              | 32     | SC-N1              | 25     |
| 7.5        | SC-N2S             | 48     | SC-N2              | 32     |
| 11         | SC-N2S             | 48     | SC-N2S             | 48     |
| 15         | SC-N3              | 65     | SC-N2S             | 48     |
| 18.5       | SC-N3              | 65     | SC-N3              | 65     |
| 22         | -                  | -      | SC-N4              | 80     |
| 30         | -                  | -      | SC-N4              | 80     |
| 37         | -                  | -      | SC-N5              | 90     |
| 45         | -                  | -      | SC-N6              | 110    |
| 55         | -                  | -      | SC-N7              | 150    |
| 75         | -                  | -      | SC-N8              | 180    |
| 90         | -                  | -      | SC-N10             | 220    |
| 110        | -                  | -      | SC-N11             | 300    |
| 132        | -                  | -      | SC-N11             | 300    |
| 160        | -                  | -      | SC-N12             | 400    |
| 185        | -                  | -      | SC-N12             | 400    |
| 220        | -                  | -      | SC-N14             | 600    |
| 250        | -                  | -      | SC-N14             | 600    |
| 315        | -                  | -      | SC-N16             | 800    |
| 355        | -                  | -      | SC-N16             | 800    |
| 450        | -                  | -      | SC-N14 × 2*2       | 600*3  |
| 500        | -                  | -      | SC-N14 × 2*2       | 600*3  |
| 560        | -                  | -      | SC-N16 × 2*2       | 800*3  |
| 630        | -                  | -      | SC-N16 × 2*2       | 800*3  |

\*1: 表示安装 AC 电抗器或 DC 电抗器。

\*2: 表示 2 个并联连接。

\*3: 1 个的电流值。

(注) 400 V级22 kW以上时, 标准内置改善功率因数用直流电抗器。

## 浪涌抑制器

外形尺寸 mm

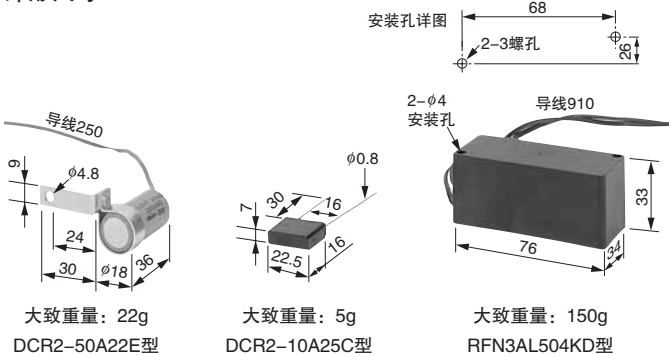

【日本Chemi-Con(株)制造】

### 适用机型

| 外围设备          |        | 浪涌抑制器   | 型号          | 规格                    | 订货号     |
|---------------|--------|---|-------------|-----------------------|---------|
| 200 V ~ 230 V |        | 继电器以外的大容量线圈                                       | DCR2-50A22E | AC220V 0.5 μ F+200 Ω  | C002417 |
| 200 V ~ 240 V | 控制用继电器 | MY2, MY3 【欧姆龙(株)制造】                               | DCR2-10A25C | AC250V 0.1 μ F+100 Ω  | C002482 |
|               |        | MM2, MM4 【欧姆龙(株)制造】<br>HH22, HH23 【富士电机机器制御(株)制造】 |             |                       |         |
|               |        | 380 ~ 480 V                                       | RFN3AL504KD | DC1000V 0.5 μ F+220 Ω | C002630 |

### DC电抗器(UZDA-B型: 直流回路用)

请根据电机容量选择。



(注)还备有带端子排型(0.4~18.5kW)。请向本公司咨询。

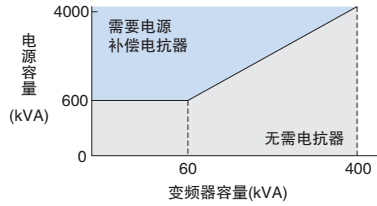

(注)电源容量超过600kVA时,请务必设置。

### 接线图

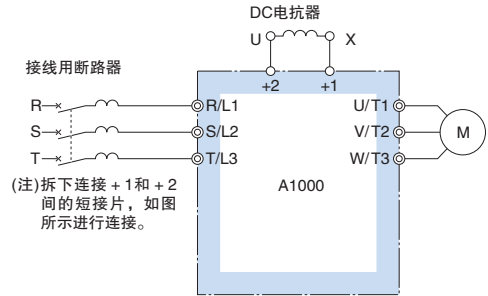

### 外形尺寸 mm

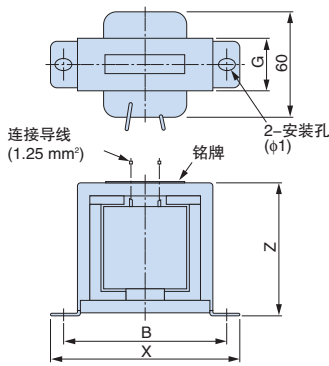

外形图1

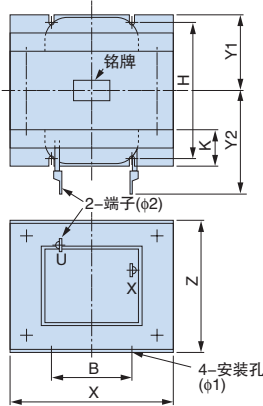

外形图2

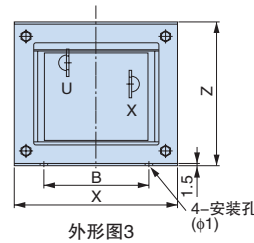

外形图3

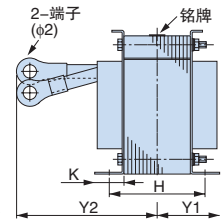

### 200 V级

| 电机容量 kW         | 电流值 A | 电感 mH | 订货号         | 外形图 | 外形尺寸 mm |     |      |     |    |     |    |    |    |     | 大致重量 kg | 损耗 W | 电线 <sup>*1</sup> 规格 mm <sup>2</sup> |
|-----------------|-------|-------|-------------|-----|---------|-----|------|-----|----|-----|----|----|----|-----|---------|------|-------------------------------------|
|                 |       |       |             |     | X       | Y2  | Y1   | Z   | B  | H   | K  | G  | φ1 | φ2  |         |      |                                     |
| 0.4             | 5.4   | 8     | X010048     | 1   | 85      | -   | -    | 53  | 74 | -   | -  | 32 | M4 | -   | 0.8     | 8    | 2                                   |
| 0.75            |       |       |             |     |         |     |      |     |    |     |    |    |    |     |         |      |                                     |
| 1.5             | 18    | 3     | X010049     | 2   | 86      | 80  | 36   | 76  | 60 | 55  | 18 | -  | M4 | M5  | 2       | 18   | 5.5                                 |
| 2.2             |       |       |             |     |         |     |      |     |    |     |    |    |    |     |         |      |                                     |
| 3.7             |       |       |             |     |         |     |      |     |    |     |    |    |    |     |         |      |                                     |
| 5.5             | 36    | 1     | X010050     | 2   | 105     | 90  | 46   | 93  | 64 | 80  | 26 | -  | M6 | M6  | 3.2     | 22   | 8                                   |
| 7.5             |       |       |             |     |         |     |      |     |    |     |    |    |    |     |         |      |                                     |
| 11              | 72    | 0.5   | X010051     | 2   | 105     | 105 | 56   | 93  | 64 | 100 | 26 | -  | M6 | M8  | 4.9     | 29   | 30                                  |
| 15              |       |       |             |     |         |     |      |     |    |     |    |    |    |     |         |      |                                     |
| 18.5            | 90    | 0.4   | X010176     | 2   | 133     | 120 | 52.5 | 117 | 86 | 80  | 25 | -  | M6 | M8  | 6.5     | 45   | 30                                  |
| 22 <sup>2</sup> | 105   | 0.3   | 300-028-140 | 3   | 133     | 120 | 52.5 | 117 | 86 | 80  | 25 | -  | M6 | M10 | 8       | 55   | 50                                  |
| 22~110          | 内置    |       |             |     |         |     |      |     |    |     |    |    |    |     |         |      |                                     |

\*1: 电源种类75°CIV线, 环境温度45°C, 3根以内的束线 \*2: 使用CIMR-AB2A0081时请选择此栏。

### 400 V级

| 电机容量 kW         | 电流值 A | 电感 mH | 订货号         | 外形图 | 外形尺寸 mm |     |      |     |    |    |    |    |    |    | 大致重量 kg | 损耗 W | 电线 <sup>*1</sup> 规格 mm <sup>2</sup> |
|-----------------|-------|-------|-------------|-----|---------|-----|------|-----|----|----|----|----|----|----|---------|------|-------------------------------------|
|                 |       |       |             |     | X       | Y2  | Y1   | Z   | B  | H  | K  | G  | φ1 | φ2 |         |      |                                     |
| 0.4             | 3.2   | 28    | X010052     | 1   | 85      | -   | -    | 53  | 74 | -  | -  | 32 | M4 | -  | 0.8     | 9    | 2                                   |
| 0.75            |       |       |             |     |         |     |      |     |    |    |    |    |    |    |         |      |                                     |
| 1.5             | 5.7   | 11    | X010053     | 1   | 90      | -   | -    | 60  | 80 | -  | -  | 32 | M4 | -  | 1       | 11   | 2                                   |
| 2.2             |       |       |             |     |         |     |      |     |    |    |    |    |    |    |         |      |                                     |
| 3               |       |       |             |     |         |     |      |     |    |    |    |    |    |    |         |      |                                     |
| 3.7             | 12    | 6.3   | X010054     | 2   | 86      | 80  | 36   | 76  | 60 | 55 | 18 | -  | M4 | M5 | 2       | 16   | 2                                   |
| 5.5             |       |       |             |     |         |     |      |     |    |    |    |    |    |    |         |      |                                     |
| 7.5             | 23    | 3.6   | X010055     | 2   | 105     | 90  | 46   | 93  | 64 | 80 | 26 | -  | M6 | M5 | 3.2     | 27   | 5.5                                 |
| 11              |       |       |             |     |         |     |      |     |    |    |    |    |    |    |         |      |                                     |
| 15              | 33    | 1.9   | X010056     | 2   | 105     | 95  | 51   | 93  | 64 | 90 | 26 | -  | M6 | M6 | 4       | 26   | 8                                   |
| 18.5            |       |       |             |     |         |     |      |     |    |    |    |    |    |    |         |      |                                     |
| 18.5            | 47    | 1.3   | X010177     | 2   | 115     | 125 | 57.5 | 100 | 72 | 90 | 25 | -  | M6 | M6 | 6       | 42   | 14                                  |
| 22 <sup>2</sup> | 56    | 1     | 300-028-141 | 3   | 133     | 105 | 52.5 | 117 | 86 | 80 | 25 | -  | M6 | M6 | 7       | 50   | 22                                  |
| 22~355          | 内置    |       |             |     |         |     |      |     |    |    |    |    |    |    |         |      |                                     |

\*1: 电源种类75°CIV线, 环境温度45°C, 3根以内的束线 \*2: 使用CIMR-AB4A0044时请选择此栏。



端子排型



外形尺寸 mm

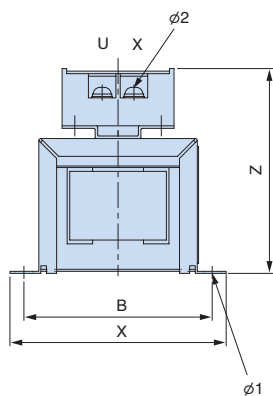

外形图 1

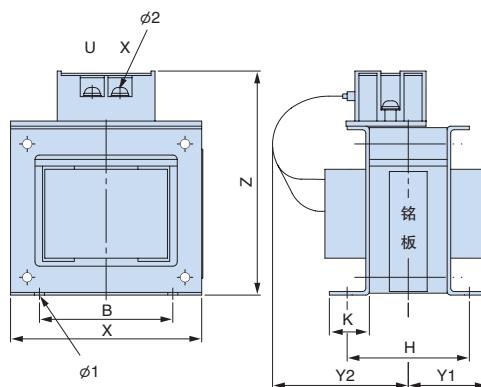
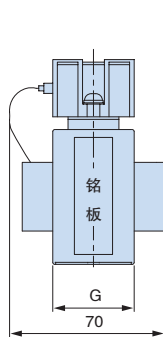

外形图 2

外围设备·选购件的选择

200 V 级

| 电机容量<br>kW | 电流值<br>A | 电感<br>mH | 订货号         | 外形图 | 外形尺寸<br>mm |     |    |     |    |     |    |    |     |     | 大致重量<br>kg | 损耗<br>W |
|------------|----------|----------|-------------|-----|------------|-----|----|-----|----|-----|----|----|-----|-----|------------|---------|
|            |          |          |             |     | X          | Y2  | Y1 | Z   | B  | H   | K  | G  | φ 1 | φ 2 |            |         |
| 0.4        | 5.4      | 8        | 300-027-130 | 1   | 85         | -   | -  | 81  | 74 | -   | -  | 32 | M4  | M4  | 0.8        | 8       |
| 0.75       |          |          |             |     |            |     |    |     |    |     |    |    |     |     |            |         |
| 1.5        |          |          |             |     |            |     |    |     |    |     |    |    |     |     |            |         |
| 2.2        | 18       | 3        | 300-027-131 | 2   | 86         | 84  | 36 | 101 | 60 | 55  | 18 | -  | M4  | M4  | 2          | 18      |
| 3.7        |          |          |             |     |            |     |    |     |    |     |    |    |     |     |            |         |
| 5.5        |          |          |             |     |            |     |    |     |    |     |    |    |     |     |            |         |
| 7.5        | 36       | 1        | 300-027-132 | 2   | 105        | 94  | 46 | 129 | 64 | 80  | 26 | -  | M6  | M4  | 3.2        | 22      |
| 11         |          |          |             |     |            |     |    |     |    |     |    |    |     |     |            |         |
| 15         |          |          |             |     |            |     |    |     |    |     |    |    |     |     |            |         |
| 18.5       | 90       | 0.4      | 300-027-139 | 2   | 105        | 124 | 56 | 135 | 64 | 100 | 26 | -  | M6  | M6  | 4.9        | 29      |
| 18.5       |          |          |             |     |            |     |    |     |    |     |    |    |     |     |            |         |
| 18.5       |          |          |             |     |            |     |    |     |    |     |    |    |     |     |            |         |

400 V 级

| 电机容量<br>kW | 电流值<br>A | 电感<br>mH | 订货号         | 外形图 | 外形尺寸<br>mm |       |      |     |    |    |    |    |     |     | 大致重量<br>kg | 损耗<br>W |
|------------|----------|----------|-------------|-----|------------|-------|------|-----|----|----|----|----|-----|-----|------------|---------|
|            |          |          |             |     | X          | Y2    | Y1   | Z   | B  | H  | K  | G  | φ 1 | φ 2 |            |         |
| 0.4        | 3.2      | 28       | 300-027-134 | 1   | 85         | -     | -    | 81  | 74 | -  | -  | 32 | M4  | M4  | 0.8        | 9       |
| 0.75       |          |          |             |     |            |       |      |     |    |    |    |    |     |     |            |         |
| 1.5        |          |          |             |     |            |       |      |     |    |    |    |    |     |     |            |         |
| 2.2        | 5.7      | 11       | 300-027-135 | 1   | 90         | -     | -    | 88  | 80 | -  | -  | 32 | M4  | M4  | 1          | 11      |
| 3.7        |          |          |             |     |            |       |      |     |    |    |    |    |     |     |            |         |
| 5.5        |          |          |             |     |            |       |      |     |    |    |    |    |     |     |            |         |
| 7.5        | 23       | 3.6      | 300-027-137 | 2   | 86         | 84    | 36   | 101 | 60 | 55 | 18 | -  | M4  | M4  | 2          | 16      |
| 11         |          |          |             |     |            |       |      |     |    |    |    |    |     |     |            |         |
| 15         |          |          |             |     |            |       |      |     |    |    |    |    |     |     |            |         |
| 18.5       | 33       | 1.9      | 300-027-138 | 2   | 105        | 104   | 46   | 118 | 64 | 80 | 26 | -  | M6  | M4  | 3.2        | 27      |
| 18.5       |          |          |             |     |            |       |      |     |    |    |    |    |     |     |            |         |
| 18.5       |          |          |             |     |            |       |      |     |    |    |    |    |     |     |            |         |
| 18.5       | 47       | 1.3      | 300-027-140 | 2   | 105        | 109   | 51   | 129 | 64 | 90 | 26 | -  | M6  | M4  | 4          | 26      |
| 18.5       |          |          |             |     |            |       |      |     |    |    |    |    |     |     |            |         |
| 18.5       |          |          |             |     |            |       |      |     |    |    |    |    |     |     |            |         |
| 18.5       | 47       | 1.3      | 300-027-140 | 2   | 115        | 142.5 | 57.5 | 136 | 72 | 90 | 25 | -  | M6  | M5  | 6          | 42      |
| 18.5       |          |          |             |     |            |       |      |     |    |    |    |    |     |     |            |         |
| 18.5       |          |          |             |     |            |       |      |     |    |    |    |    |     |     |            |         |

### AC电抗器(UZBA-B型:输入用, 50/60Hz)

请根据电机容量选择。



(注) 还备有带端子排型 (0.4~18.5kw)。请向本公司咨询。

#### 接线图

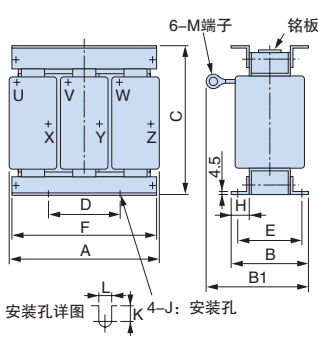
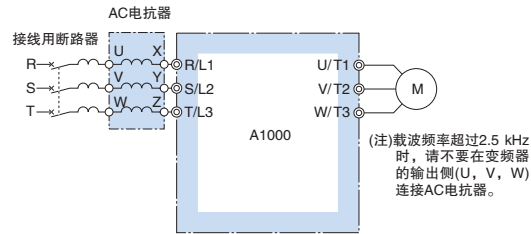

外形图 1

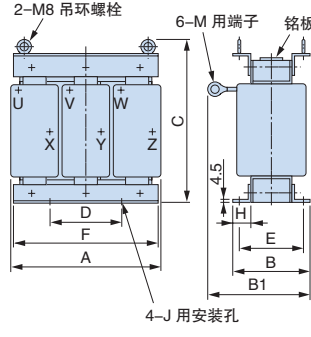

外形图 2

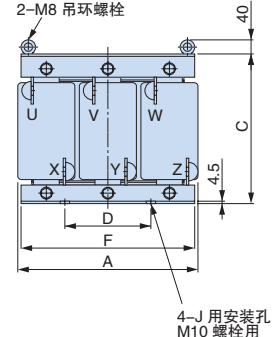

外形图 3

### 200 V 级

| 电机容量<br>kW | 电流值<br>A | 电感<br>mH | 订货号     | 外形图 | 外形尺寸 mm |     |       |       |      |     |     |    |     |      |     | 大致重量<br>kg | 损耗<br>W |     |       |     |     |     |    |    |     |    |     |
|------------|----------|----------|---------|-----|---------|-----|-------|-------|------|-----|-----|----|-----|------|-----|------------|---------|-----|-------|-----|-----|-----|----|----|-----|----|-----|
|            |          |          |         |     | A       | B   | B1    | C     | D    | E   | F   | H  | J   | K    | L   |            |         | M   |       |     |     |     |    |    |     |    |     |
| 3.7        | 20       | 0.53     | X002491 | 1   | 130     | 88  | 114   | 105   | 50   | 70  | 130 | 22 | M6  | 11.5 | 7   | M5         | 3       | 35  |       |     |     |     |    |    |     |    |     |
| 5.5        | 30       | 0.35     | X002492 |     |         |     | 119   |       |      |     |     |    |     |      |     | 8          | 45      |     |       |     |     |     |    |    |     |    |     |
| 7.5        | 40       | 0.265    | X002493 |     |         | 98  | 139   | 80    | 11.5 | M6  | 4   | 50 |     |      |     |            |         |     |       |     |     |     |    |    |     |    |     |
| 11         | 60       | 0.18     | X002495 |     | 160     | 105 | 147.5 | 130   | 75   | 85  | 160 | 25 | M6  | 10   | 7   | M6         | 6       | 65  |       |     |     |     |    |    |     |    |     |
| 15         | 80       | 0.13     | X002497 |     |         |     |       |       |      |     |     |    |     |      |     |            | 155     | M8  | 75    |     |     |     |    |    |     |    |     |
| 18.5       | 90       | 0.12     | X002498 |     |         |     |       |       |      |     |     |    |     |      |     |            | 150     | M8  | 90    |     |     |     |    |    |     |    |     |
| 22         | 120      | 0.09     | X002555 |     | 180     | 100 | 155   | 150   | 75   | 80  | 180 | 25 | M6  | 10   | 7   | M6         | 8       | 90  |       |     |     |     |    |    |     |    |     |
| 30         | 160      | 0.07     | X002556 |     |         |     |       |       |      |     |     |    |     |      |     |            | 170     | 80  | 180   | M10 | 12  | 100 |    |    |     |    |     |
| 37         | 200      | 0.05     | X002557 |     |         |     |       |       |      |     |     |    |     |      |     |            | 115     | 183 | 95    | 205 | 25  | M6  | 10 | 7  | M10 | 15 | 110 |
| 45         | 240      | 0.044    | X002558 |     | 210     | 100 | 170   | 175   | 75   | 80  | 205 | 25 | M6  | 10   | 7   | M10        | 12      | 100 |       |     |     |     |    |    |     |    |     |
| 55         | 280      | 0.038    | X002559 |     |         |     |       |       |      |     |     |    |     |      |     |            | 115     | 183 | 95    | 205 | 25  | M6  | 10 | 7  | M10 | 15 | 110 |
| 75         | 360      | 0.026    | X002560 |     |         |     |       |       |      |     |     |    |     |      |     |            | 126     | 218 | 215±5 | 150 | 110 | 240 | 25 | M6 | 8   | 7  | M10 |
| 90         | 500      | 0.02     | X010145 | 270 | 162     | 241 | 230±5 | 150   | 130  | 260 | 40  | M8 | 16  | 10   | M12 | 32         | 145     |     |       |     |     |     |    |    |     |    |     |
| 110        | 500      | 0.02     | X010145 |     |         |     |       |       |      |     |     |    |     |      |     | 270        | 162     | 241 | 230±5 | 150 | 130 | 260 | 40 | M8 | 16  | 10 | M12 |
| 110        | 500      | 0.02     | X010145 | 2   | 330     | 162 | 286   | 315±5 | 150  | 130 | 320 | 40 | M10 | 16   | 10  | M12        | 55      | 200 |       |     |     |     |    |    |     |    |     |

### 400 V 级

| 电机容量<br>kW | 电流值<br>A | 电感<br>mH | 订货号         | 外形图 | 外形尺寸 mm |     |       |       |     |     |     |    |     |    |     | 大致重量<br>kg | 损耗<br>W |       |     |       |     |     |     |    |     |     |     |     |
|------------|----------|----------|-------------|-----|---------|-----|-------|-------|-----|-----|-----|----|-----|----|-----|------------|---------|-------|-----|-------|-----|-----|-----|----|-----|-----|-----|-----|
|            |          |          |             |     | A       | B   | B1    | C     | D   | E   | F   | H  | J   | K  | L   |            |         | M     |     |       |     |     |     |    |     |     |     |     |
| 7.5        | 20       | 1.06     | X002502     | 1   | 160     | 90  | 115   | 130   | 75  | 70  | 160 | 25 | M6  | 10 | 7   | M5         | 5       | 50    |     |       |     |     |     |    |     |     |     |     |
| 11         | 30       | 0.7      | X002503     |     |         |     | 105   |       |     |     |     |    |     |    |     |            | 132.5   | 85    | 6   | 65    |     |     |     |    |     |     |     |     |
| 15         | 40       | 0.53     | X002504     |     |         | 140 | 8     | 80    |     |     |     |    |     |    |     |            |         |       |     |       |     |     |     |    |     |     |     |     |
| 18.5       | 50       | 0.42     | X002505     |     | 180     | 100 | 145   | 150   | 75  | 80  | 180 | 25 | M6  | 10 | 7   | M6         | 8       | 90    |     |       |     |     |     |    |     |     |     |     |
| 22         | 60       | 0.36     | X002506     |     |         |     |       |       |     |     |     |    |     |    |     |            | 150     | 8.5   | 95  |       |     |     |     |    |     |     |     |     |
| 30         | 80       | 0.26     | X002508     |     |         |     |       |       |     |     |     |    |     |    |     |            | 150     | 12    | 95  |       |     |     |     |    |     |     |     |     |
| 37         | 90       | 0.24     | X002509     |     | 210     | 100 | 150   | 175   | 75  | 80  | 205 | 25 | M6  | 10 | 7   | M8         | 12      | 95    |     |       |     |     |     |    |     |     |     |     |
| 45         | 120      | 0.18     | X002566     |     |         |     |       |       |     |     |     |    |     |    |     |            | 115     | 178   | 95  | 205   | 25  | M6  | 10  | 7  | M8  | 15  | 110 |     |
| 55         | 150      | 0.15     | X002567     |     |         |     |       |       |     |     |     |    |     |    |     |            | 193     | 205±5 | 150 | 110   | 240 | 25  | M8  | 8  | 10  | M10 | 23  | 150 |
| 75         | 200      | 0.11     | X002568     |     | 240     | 126 | 198   | 205±5 | 150 | 110 | 240 | 25 | M8  | 8  | 10  | M10        | 23      | 150   |     |       |     |     |     |    |     |     |     |     |
| 90         | 250      | 0.09     | X002569     |     |         |     |       |       |     |     |     |    |     |    |     |            | 198     | 205±5 | 150 | 110   | 240 | 25  | M8  | 8  | 10  | M10 | 23  | 150 |
| 110        | 250      | 0.09     | X002569     |     |         |     |       |       |     |     |     |    |     |    |     |            | 198     | 205±5 | 150 | 110   | 240 | 25  | M8  | 8  | 10  | M10 | 23  | 150 |
| 132        | 330      | 0.06     | X002570     | 270 | 162     | 231 | 230±5 | 150   | 130 | 260 | 40  | M8 | 16  | 10 | M10 | 32         | 135     |       |     |       |     |     |     |    |     |     |     |     |
| 160        | 330      | 0.06     | X002570     |     |         |     |       |       |     |     |     |    |     |    |     | 231        | 230±5   | 150   | 130 | 260   | 40  | M8  | 16  | 10 | M10 | 32  | 135 |     |
| 185        | 490      | 0.04     | X002690     |     |         |     |       |       |     |     |     |    |     |    |     | 231        | 230±5   | 150   | 130 | 260   | 40  | M8  | 16  | 10 | M10 | 32  | 135 |     |
| 220        | 490      | 0.04     | X002690     | 2   | 330     | 176 | 293   | 315±5 | 150 | 150 | 320 | 40 | M10 | 13 | 12  | M12        | 60      | 340   |     |       |     |     |     |    |     |     |     |     |
| 250        | 490      | 0.04     | X002690     |     |         |     |       |       |     |     |     |    |     |    |     |            | 330     | 176   | 293 | 315±5 | 150 | 150 | 320 | 40 | M10 | 13  | 12  | M12 |
| 315        | 660      | 0.03     | 300-032-353 | 3   | 330     | 216 | 353   | 285±5 | 150 | 185 | 320 | 40 | M10 | 22 | 12  | M16        | 80      | 300   |     |       |     |     |     |    |     |     |     |     |
| 355        | 660      | 0.03     | 300-032-353 |     |         |     |       |       |     |     |     |    |     |    |     |            | 330     | 216   | 353 | 285±5 | 150 | 185 | 320 | 40 | M10 | 22  | 12  | M16 |



端子排型

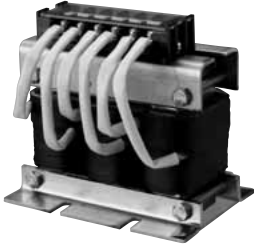

外形尺寸 mm

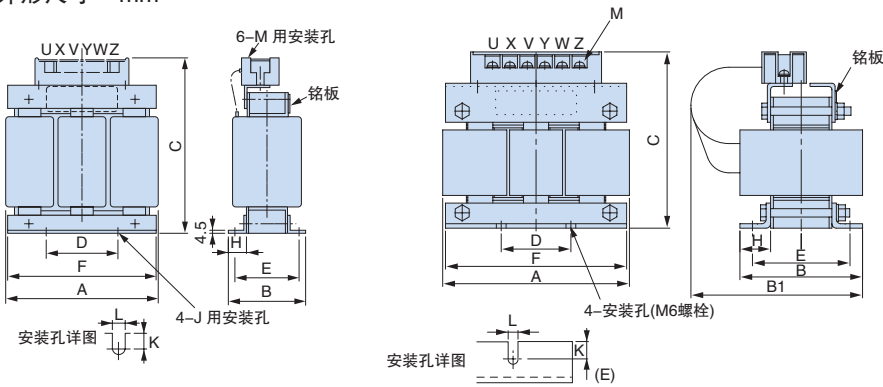

外形图 1

外形图 2

200 V 级

| 电机容量<br>kW | 电流值<br>A | 电感<br>mH | 订货号         | 外形图 | 外形尺寸 mm |     |     |     |    |    |     |    |    |      | 大致重量<br>kg | 损耗<br>W |     |    |
|------------|----------|----------|-------------|-----|---------|-----|-----|-----|----|----|-----|----|----|------|------------|---------|-----|----|
|            |          |          |             |     | A       | B   | B1  | C   | D  | E  | F   | H  | J  | K    |            |         | L   | M  |
| 0.4        | 2.5      | 4.2      | X002553     | 1   | 120     | 71  | -   | 120 | 40 | 50 | 105 | 20 | M6 | 10.5 | 7          | M4      | 2.5 | 15 |
| 0.75       | 5        | 2.1      | X002554     |     | 130     | 88  | -   | 130 | 50 | 70 | 130 | 22 |    | 11.5 |            |         | 3   | 25 |
| 1.5        | 10       | 1.1      | X002489     |     | 135     | 88  | 140 | 130 | 50 | 70 | 130 | 22 |    | -    |            |         | 3   | 35 |
| 2.2        | 15       | 0.71     | X002490     |     | 150     | 88  | 150 | 130 | 50 | 70 | 130 | 22 |    | 9    |            |         | 45  |    |
| 3.7        | 20       | 0.53     | 300-027-120 | 2   | 135     | 88  | 140 | 130 | 50 | 70 | 130 | 22 | M6 | 7    | M5         | 4       | 50  |    |
| 5.5        | 30       | 0.35     | 300-027-121 |     | 135     | 98  | 160 | 140 | 50 | 80 | 130 | 22 |    |      |            | 11.5    | 6   | 65 |
| 7.5        | 40       | 0.265    | 300-027-122 |     | 165     | 105 | 185 | 170 | 75 | 85 | 160 | 25 |    |      |            | 10      | 75  |    |
| 11         | 60       | 0.18     | 300-027-123 |     | 165     | 105 | 185 | 170 | 75 | 85 | 160 | 25 |    |      |            | 10      | 8   | 90 |
| 15         | 80       | 0.13     | 300-027-124 |     | 185     | 100 | 180 | 195 | 75 | 80 | 180 | 25 |    |      |            | 10      | 8   | 90 |
| 18.5       | 90       | 0.12     | 300-027-125 |     | 185     | 100 | 180 | 195 | 75 | 80 | 180 | 25 |    |      |            | 10      | 8   | 90 |

400 V 级

| 电机容量<br>kW | 电流值<br>A | 电感<br>mH | 订货号         | 外形图 | 外形尺寸 mm |     |     |     |     |    |     |    |    |   | 大致重量<br>kg | 损耗<br>W |    |    |
|------------|----------|----------|-------------|-----|---------|-----|-----|-----|-----|----|-----|----|----|---|------------|---------|----|----|
|            |          |          |             |     | A       | B   | B1  | C   | D   | E  | F   | H  | J  | K |            |         | L  | M  |
| 0.4        | 1.3      | 18       | X002561     | 1   | 120     | 71  | -   | 120 | 40  | 50 | 105 | 20 | M6 | 7 | M4         | 2.5     | 15 |    |
| 0.75       | 2.5      | 8.4      | X002562     |     | 130     | 88  | -   | 130 | 50  | 70 | 130 | 22 |    |   |            | 9       | 3  | 25 |
| 1.5        | 5        | 4.2      | X002563     |     | 130     | 88  | -   | 130 | 50  | 70 | 130 | 22 |    |   |            | 11.5    | 4  | 50 |
| 2.2        | 7.5      | 3.6      | X002564     |     | 98      | 88  | -   | 130 | 50  | 70 | 130 | 22 |    |   |            | 11.5    | 4  | 50 |
| 3.7        | 10       | 2.2      | X002500     | 2   | 165     | 90  | 160 | 155 | 75  | 70 | 160 | 25 | 10 | 7 | M4         | 5       | 50 |    |
| 5.5        | 15       | 1.42     | X002501     |     | 165     | 105 | 175 | 155 |     | 85 | 160 |    |    |   |            | 65      | 6  | 65 |
| 7.5        | 20       | 1.06     | 300-027-126 |     | 185     | 100 | 170 | 185 |     | 80 | 180 |    |    |   |            | 75      | 8  | 90 |
| 11         | 30       | 0.7      | 300-027-127 |     | 185     | 100 | 170 | 185 |     | 80 | 180 |    |    |   |            | 75      | 8  | 90 |
| 15         | 40       | 0.53     | 300-027-128 |     | 185     | 100 | 170 | 185 |     | 80 | 180 |    |    |   |            | 75      | 8  | 90 |
| 18.5       | 50       | 0.42     | 300-027-129 | 185 | 100     | 170 | 185 | 80  | 180 | 75 | 8   | 90 |    |   |            |         |    |    |

### ● 零相电抗器

请根据电机容量选择。可以安装在变频器的输入侧或输出侧。

用于抑制无线电干扰的Fine-met零相电抗器

(注)Fine-met是日立金属(株)的注册商标。

#### 接线图



【日立金属(株)制造】

输出侧应用示例

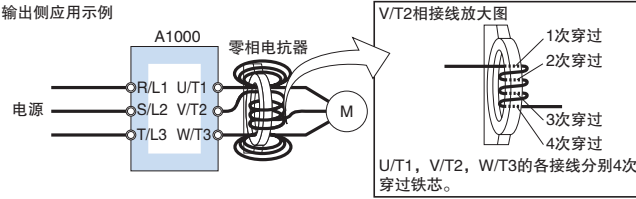

接线图a

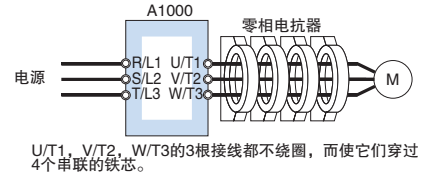

接线图b

#### 外形尺寸 mm

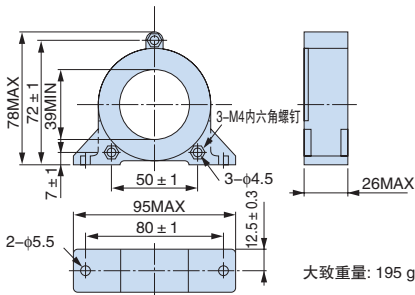

型号 F6045GB

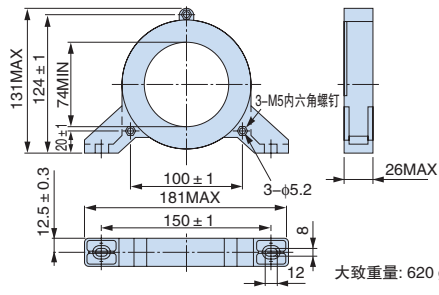

型号 F11080GB

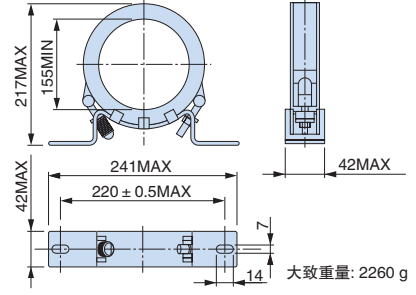

型号 F200160PB

#### 200 V级

| 电机容量 kW | A1000 推荐接线规格 mm <sup>2</sup> |       | 零相电抗器     |             |    |     |           |             |    |     |
|---------|------------------------------|-------|-----------|-------------|----|-----|-----------|-------------|----|-----|
|         |                              |       | 输入侧       |             |    |     | 输出侧       |             |    |     |
|         | 输入侧                          | 输出侧   | 型号        | 订货号         | 数量 | 接线图 | 型号        | 订货号         | 数量 | 接线图 |
| 0.4     | 2                            | 2     | F6045GB   | FIL001098   | 1  | a   | F6045GB   | FIL001098   | 1  | a   |
| 0.75    |                              |       |           |             |    |     |           |             |    |     |
| 1.5     |                              |       |           |             |    |     |           |             |    |     |
| 2.2     |                              |       |           |             |    |     |           |             |    |     |
| 3.7     |                              |       |           |             |    |     |           |             |    |     |
| 5.5     | 3.5                          | 3.5   | F6045GB   | FIL001098   | 4  | b   | F6045GB   | FIL001098   | 4  | b   |
| 7.5     | 8                            | 8     |           |             |    |     |           |             |    |     |
| 11      | 14                           | 14    |           |             |    |     |           |             |    |     |
| 15      | 22                           | 14    |           |             |    |     |           |             |    |     |
| 18.5    | 30                           | 22    |           |             |    |     |           |             |    |     |
| 22      | 38                           | 30    | F11080GB  | FIL001097   | 1  | a   | F11080GB  | FIL001097   | 1  | a   |
| 30      | 38                           | 38    |           |             |    |     |           |             |    |     |
| 37      | 60                           | 60    |           |             |    |     |           |             |    |     |
| 45      | 80                           | 80    |           |             |    |     |           |             |    |     |
| 55      | 100                          | 50×2P |           |             |    |     |           |             |    |     |
| 75      | 80×2P                        | 80×2P | F200160PB | 300-001-041 | 4  | b   | F200160PB | 300-001-041 | 4  | b   |
| 90      | 80×2P                        | 80×2P |           |             |    |     |           |             |    |     |
| 110     | *                            | *     |           |             |    |     |           |             |    |     |

\*: 型号2A0360: 100×2P, 型号2A0415: 125×2P

#### 400 V级

| 电机容量 kW | A1000 推荐接线规格 mm <sup>2</sup> |        | 零相电抗器     |             |    |     |           |             |    |     |     |     |         |           |   |   |         |           |   |   |
|---------|------------------------------|--------|-----------|-------------|----|-----|-----------|-------------|----|-----|-----|-----|---------|-----------|---|---|---------|-----------|---|---|
|         |                              |        | 输入侧       |             |    |     | 输出侧       |             |    |     |     |     |         |           |   |   |         |           |   |   |
|         | 输入侧                          | 输出侧    | 型号        | 订货号         | 数量 | 接线图 | 型号        | 订货号         | 数量 | 接线图 |     |     |         |           |   |   |         |           |   |   |
| 0.4     | 2                            | 2      | F6045GB   | FIL001098   | 1  | a   | F6045GB   | FIL001098   | 1  | a   |     |     |         |           |   |   |         |           |   |   |
| 0.75    |                              |        |           |             |    |     |           |             |    |     |     |     |         |           |   |   |         |           |   |   |
| 1.5     |                              |        |           |             |    |     |           |             |    |     |     |     |         |           |   |   |         |           |   |   |
| 2.2     |                              |        |           |             |    |     |           |             |    |     |     |     |         |           |   |   |         |           |   |   |
| 3.7     |                              |        |           |             |    |     |           |             |    |     |     |     |         |           |   |   |         |           |   |   |
| 5.5     |                              |        |           |             |    |     |           |             |    |     |     |     |         |           |   |   |         |           |   |   |
| 7.5     |                              |        |           |             |    |     |           |             |    |     | 5.5 | 5.5 | F6045GB | FIL001098 | 4 | b | F6045GB | FIL001098 | 4 | b |
| 11      |                              |        |           |             |    |     |           |             |    |     | 8   | 8   |         |           |   |   |         |           |   |   |
| 15      |                              |        |           |             |    |     |           |             |    |     | 14  | 14  |         |           |   |   |         |           |   |   |
| 18.5    |                              |        |           |             |    |     |           |             |    |     | 22  | 14  |         |           |   |   |         |           |   |   |
| 22      | 30                           | 30     |           |             |    |     |           |             |    |     |     |     |         |           |   |   |         |           |   |   |
| 30      | 38                           | 38     |           |             |    |     |           |             |    |     |     |     |         |           |   |   |         |           |   |   |
| 37      | 60                           | 60     |           |             |    |     |           |             |    |     |     |     |         |           |   |   |         |           |   |   |
| 45      | 80                           | 80     |           |             |    |     |           |             |    |     |     |     |         |           |   |   |         |           |   |   |
| 55      | 125                          | 125    | F11080GB  | FIL001097   | 1  | a   | F11080GB  | FIL001097   | 1  | a   |     |     |         |           |   |   |         |           |   |   |
| 75      | 150                          | 150    |           |             |    |     |           |             |    |     |     |     |         |           |   |   |         |           |   |   |
| 90      | 200                          | 200    |           |             |    |     |           |             |    |     |     |     |         |           |   |   |         |           |   |   |
| 110     | 250                          | 250    |           |             |    |     |           |             |    |     |     |     |         |           |   |   |         |           |   |   |
| 132     | 100×2P                       | 125×2P |           |             |    |     |           |             |    |     |     |     |         |           |   |   |         |           |   |   |
| 160     | 125×2P                       | 150×2P | F200160PB | 300-001-041 | 4  | b   | F200160PB | 300-001-041 | 4  | b   |     |     |         |           |   |   |         |           |   |   |
| 185     | 200                          | 200    |           |             |    |     |           |             |    |     |     |     |         |           |   |   |         |           |   |   |
| 220     | 250                          | 250    |           |             |    |     |           |             |    |     |     |     |         |           |   |   |         |           |   |   |
| 250     | 80×4P                        | 80×4P  |           |             |    |     |           |             |    |     |     |     |         |           |   |   |         |           |   |   |
| 315     |                              |        |           |             |    |     |           |             |    |     |     |     |         |           |   |   |         |           |   |   |
| 355     |                              |        |           |             |    |     |           |             |    |     |     |     |         |           |   |   |         |           |   |   |

## ● 保险丝/保险丝盒

万一部件故障时为了保护系统，建议在变频器输入侧接入保险丝或MCCB(塑料外壳断路器)。

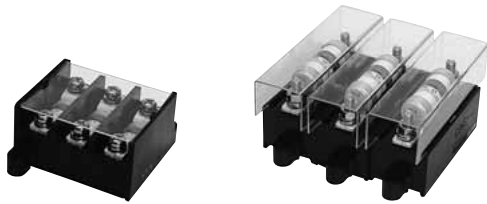

【富士电机机器制御(株)制造】

## 接线图

直流电源输入时的示例(并联连接2台A1000时)  
以交流电源输入时,请参照标准连接图(P.28)。

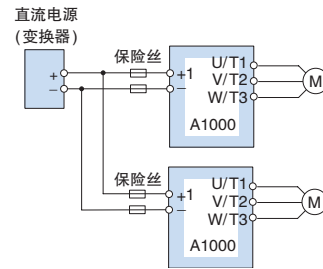

(注) 连接多台变频器时,请分别连接保险丝。另外,任一保险丝熔断时,请更换全部保险丝。

## 200 V级

| 变频器<br>型号 | 交流电源输入用  |              |      |       | 直流电源输入用 |          |              |    |       |    |
|-----------|----------|--------------|------|-------|---------|----------|--------------|----|-------|----|
|           | 保险丝      |              | 保险丝盒 |       | 保险丝     |          | 保险丝盒         |    |       |    |
| CIMR-AA2A | 型号       | 额定断路电流<br>kA | 数量   | 型号    | 数量      | 型号       | 额定断路电流<br>kA | 数量 | 型号    | 数量 |
| 0004      | CR2LS-30 | 100          | 3    | CM-1A | 1       | CR2LS-30 | 100          | 2  | CM-1A | 1  |
| 0006      |          |              |      |       |         |          |              |    |       |    |
| 0008      |          |              |      |       |         |          |              |    |       |    |
| 0010      |          |              |      |       |         |          |              |    |       |    |
| 0012      |          |              |      |       |         |          |              |    |       |    |
| 0018      |          |              |      |       |         |          |              |    |       |    |
| 0021      |          |              |      |       |         |          |              |    |       |    |
| 0021      |          |              |      |       |         |          |              |    |       |    |
| 0021      |          |              |      |       |         |          |              |    |       |    |
| 0021      |          |              |      |       |         |          |              |    |       |    |
| 0030      | CR2L-125 | 100          | 3    | CM-2A | 1       | CR2L-125 | 100          | 2  | CM-2A | 1  |
| 0040      |          |              |      |       |         |          |              |    |       |    |
| 0056      |          |              |      |       |         |          |              |    |       |    |
| 0069      |          |              |      |       |         |          |              |    |       |    |
| 0081      |          |              |      |       |         |          |              |    |       |    |
| 0110      |          |              |      |       |         |          |              |    |       |    |
| 0138      |          |              |      |       |         |          |              |    |       |    |
| 0169      |          |              |      |       |         |          |              |    |       |    |
| 0211      |          |              |      |       |         |          |              |    |       |    |
| 0250      |          |              |      |       |         |          |              |    |       |    |
| 0312      | CR2L-600 | 200          | 3    | *     |         | CR2L-600 | 200          | 2  | *     |    |
| 0360      |          |              |      |       |         |          |              |    |       |    |
| 0415      |          |              |      |       |         |          |              |    |       |    |
| 0415      |          |              |      |       |         |          |              |    |       |    |
| 0415      |          |              |      |       |         |          |              |    |       |    |
| 0415      |          |              |      |       |         |          |              |    |       |    |
| 0415      |          |              |      |       |         |          |              |    |       |    |
| 0415      |          |              |      |       |         |          |              |    |       |    |
| 0415      |          |              |      |       |         |          |              |    |       |    |
| 0415      |          |              |      |       |         |          |              |    |       |    |

\*: 无生产厂家推荐产品。有关保险丝的外形尺寸, 请向本公司咨询。

## 400 V级

| 变频器<br>型号 | 交流电源输入用  |              |      |       | 直流电源输入用 |          |              |    |       |    |
|-----------|----------|--------------|------|-------|---------|----------|--------------|----|-------|----|
|           | 保险丝      |              | 保险丝盒 |       | 保险丝     |          | 保险丝盒         |    |       |    |
| CIMR-AA4A | 型号       | 额定断路电流<br>kA | 数量   | 型号    | 数量      | 型号       | 额定断路电流<br>kA | 数量 | 型号    | 数量 |
| 0002      | CR6L-20  | 100          | 3    | CMS-4 | 3       | CR6L-20  | 100          | 2  | CMS-4 | 2  |
| 0004      |          |              |      |       |         |          |              |    |       |    |
| 0005      |          |              |      |       |         |          |              |    |       |    |
| 0007      |          |              |      |       |         |          |              |    |       |    |
| 0009      |          |              |      |       |         |          |              |    |       |    |
| 0011      |          |              |      |       |         |          |              |    |       |    |
| 0018      |          |              |      |       |         |          |              |    |       |    |
| 0023      |          |              |      |       |         |          |              |    |       |    |
| 0031      |          |              |      |       |         |          |              |    |       |    |
| 0038      |          |              |      |       |         |          |              |    |       |    |
| 0044      | CR6L-150 | 200          | 3    | CMS-5 | 3       | CR6L-150 | 200          | 2  | CMS-5 | 2  |
| 0058      |          |              |      |       |         |          |              |    |       |    |
| 0072      |          |              |      |       |         |          |              |    |       |    |
| 0088      |          |              |      |       |         |          |              |    |       |    |
| 0103      |          |              |      |       |         |          |              |    |       |    |
| 0139      |          |              |      |       |         |          |              |    |       |    |
| 0165      |          |              |      |       |         |          |              |    |       |    |
| 0208      |          |              |      |       |         |          |              |    |       |    |
| 0250      |          |              |      |       |         |          |              |    |       |    |
| 0296      |          |              |      |       |         |          |              |    |       |    |
| 0362      | CS5F-800 | 200          | 3    | *     |         | CS5F-600 | 200          | 2  | *     |    |
| 0414      |          |              |      |       |         |          |              |    |       |    |
| 0515      |          |              |      |       |         |          |              |    |       |    |
| 0675      |          |              |      |       |         |          |              |    |       |    |
| 0675      |          |              |      |       |         |          |              |    |       |    |
| 0675      |          |              |      |       |         |          |              |    |       |    |
| 0675      |          |              |      |       |         |          |              |    |       |    |
| 0675      |          |              |      |       |         |          |              |    |       |    |
| 0675      |          |              |      |       |         |          |              |    |       |    |
| 0675      |          |              |      |       |         |          |              |    |       |    |

## ● 电容器型噪音滤波器

这是变频器输入侧专用的电容器型噪音滤波器。  
也可与零相电抗器组合使用。200/400V级可通用。  
(注)电容器型噪音滤波器为变频器输入侧专用。输出侧请勿连接。



【冈谷电机产业(株)制造】

## 型号、订货号

| 型号        | 订货号     |
|-----------|---------|
| 3XYG 1003 | C002889 |

## 接线图

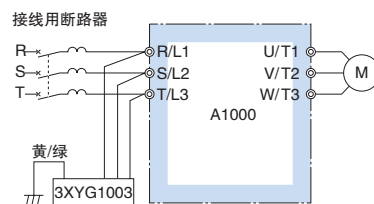

## 规格

| 额定电压 | 静电容量<br>(各3个元件)                                  | 工作温度范围<br>℃ |
|------|--|-------------|
| 440V | X(Δ型接线): 0.1 μF ± 20%<br>Y(Λ型接线): 0.003 μF ± 20% | -40 ~ +85   |

(注)在460V/480V下使用时, 请向本公司咨询。

## 外形尺寸 mm

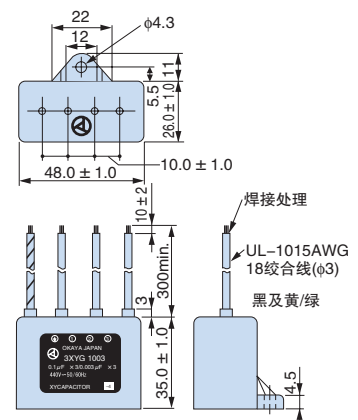

### ● 噪音滤波器

请根据电机容量选择。

#### 输入侧噪音滤波器



简易型噪音滤波器  
(无外壳)



简易型噪音滤波器  
(带外壳)



Schaffner EMC(株)制造  
噪音滤波器

(注)关于符合CE标记(EMC指令)的产品,请参照使用说明书。

#### 接线图

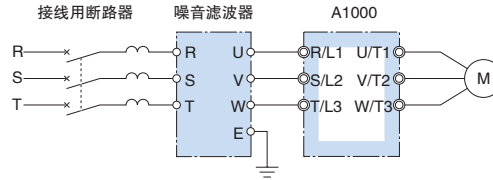

(注)请不要将输入侧噪音滤波器连接在变频器的输出侧(U、V、W)。使用2个以上时请并联连接。Schaffner EMC(株)制造的1个噪音滤波器即可满足各种容量的变频器,因此无需并联连接。

#### 输入侧噪音滤波器及输出侧噪音滤波器的并联连接方法(2个并联连接的示例)

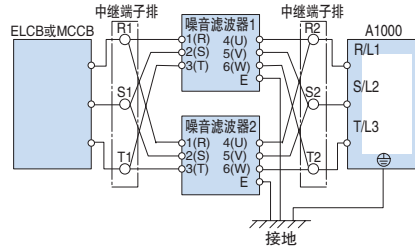

(注)并联连接噪音滤波器时,请在中途设置中端子排,且接线长度相同,以获得电流的平衡。噪音滤波器、变频器的接地线请尽量增粗或缩短。

### 200 V级

| 电机容量 kW | 简易型噪音滤波器(无外壳) |           |    |        | 简易型噪音滤波器(带外壳) |           |    |        | Schaffner EMC(株)制造噪音滤波器 |           |    |        |
|---------|---------------|-----------|----|--------|---------------|-----------|----|--------|-------------------------|-----------|----|--------|
|         | 型号            | 订货号       | 数量 | 额定电流 A | 型号            | 订货号       | 数量 | 额定电流 A | 型号                      | 订货号       | 数量 | 额定电流 A |
| 0.4     |               |           |    |        |               |           |    |        | -                       | -         | -  | -      |
| 0.75    | LNFD-2103DY   | FIL000132 | 1  | 10     | LNFD-2103HY   | FIL000140 | 1  | 10     |                         |           |    |        |
| 1.5     |               |           |    |        |               |           |    |        |                         |           |    |        |
| 2.2     | LNFD-2153DY   | FIL000133 | 1  | 15     | LNFD-2153HY   | FIL000141 | 1  | 15     |                         |           |    |        |
| 3.7     | LNFD-2303DY   | FIL000135 | 1  | 30     | LNFD-2303HY   | FIL000143 | 1  | 30     |                         |           |    |        |
| 5.5     | LNFD-2203DY   | FIL000134 | 2  | 40     | LNFD-2203HY   | FIL000142 | 2  | 40     | FN258L-42-07            | FIL001065 | 1  | 42     |
| 7.5     |               |           | 2  | 60     |               |           | 2  | 60     | FN258L-55-07            | FIL001066 | 1  | 55     |
| 11      |               |           |    |        |               |           |    |        | FN258L-75-34            | FIL001067 | 1  | 75     |
| 15      | LNFD-2303DY   | FIL000135 | 3  | 90     | LNFD-2303HY   | FIL000143 | 3  | 90     | FN258L-100-35           | FIL001068 | 1  | 100    |
| 18.5    |               |           |    |        |               |           |    |        | FN258L-130-35           | FIL001069 | 1  | 130    |
| 22      |               |           | 4  | 120    |               |           | 4  | 120    | FN258L-130-35           | FIL001069 | 1  | 130    |
| 30      |               |           |    |        |               |           |    |        | FN258L-180-07           | FIL001070 | 1  | 180    |
| 37      |               |           |    |        |               |           |    |        | FN359P-250-99           | FIL001071 | 1  | 250    |
| 45      |               |           |    |        |               |           |    |        | FN359P-400-99           | FIL001073 | 1  | 400    |
| 55      | -             | -         | -  | -      | -             | -         | -  | -      | FN359P-500-99           | FIL001074 | 1  | 500    |
| 75      |               |           |    |        |               |           |    |        | FN359P-600-99           | FIL001075 | 1  | 600    |
| 90      |               |           |    |        |               |           |    |        |                         |           |    |        |
| 110     |               |           |    |        |               |           |    |        |                         |           |    |        |

### 400 V级

| 电机容量 kW | 简易型噪音滤波器(无外壳) |           |    |        | 简易型噪音滤波器(带外壳) |           |    |        | Schaffner EMC(株)制造噪音滤波器 |           |    |        |
|---------|---------------|-----------|----|--------|---------------|-----------|----|--------|-------------------------|-----------|----|--------|
|         | 型号            | 订货号       | 数量 | 额定电流 A | 型号            | 订货号       | 数量 | 额定电流 A | 型号                      | 订货号       | 数量 | 额定电流 A |
| 0.4     |               |           |    |        |               |           |    |        |                         |           |    |        |
| 0.75    | LNFD-4053DY   | FIL000144 | 1  | 5      | LNFD-4053HY   | FIL000149 | 1  | 5      |                         |           |    |        |
| 1.5     |               |           |    |        |               |           |    |        |                         |           |    |        |
| 2.2     | LNFD-4103DY   | FIL000145 | 1  | 10     | LNFD-4103HY   | FIL000150 | 1  | 10     |                         |           |    |        |
| 3       |               |           |    |        |               |           |    |        |                         |           |    |        |
| 3.7     | LNFD-4153DY   | FIL000146 | 1  | 15     | LNFD-4153HY   | FIL000151 | 1  | 15     |                         |           |    |        |
| 5.5     | LNFD-4203DY   | FIL000147 | 1  | 20     | LNFD-4203HY   | FIL000152 | 1  | 20     |                         |           |    |        |
| 7.5     | LNFD-4303DY   | FIL000148 | 1  | 30     | LNFD-4303HY   | FIL000153 | 1  | 30     |                         |           |    |        |
| 11      | LNFD-4203DY   | FIL000147 | 2  | 40     | LNFD-4203HY   | FIL000152 | 2  | 40     | FN258L-42-07            | FIL001065 | 1  | 42     |
| 15      |               |           | 2  | 60     |               |           | 2  | 60     | FN258L-55-07            | FIL001066 | 1  | 55     |
| 18.5    |               |           |    |        |               |           |    |        | FN258L-75-34            | FIL001067 | 1  | 75     |
| 22      | LNFD-4303DY   | FIL000148 | 3  | 90     | LNFD-4303HY   | FIL000153 | 3  | 90     | FN258L-100-35           | FIL001068 | 1  | 100    |
| 30      |               |           |    |        |               |           |    |        | FN258L-100-35           | FIL001068 | 1  | 100    |
| 37      |               |           | 4  | 120    |               |           | 4  | 120    | FN258L-130-35           | FIL001069 | 1  | 130    |
| 45      |               |           |    |        |               |           |    |        | FN258L-180-07           | FIL001070 | 1  | 180    |
| 55      |               |           |    |        |               |           |    |        | FN359P-300-99           | FIL001072 | 1  | 300    |
| 75      |               |           |    |        |               |           |    |        | FN359P-400-99           | FIL001073 | 1  | 400    |
| 90      |               |           |    |        |               |           |    |        | FN359P-500-99           | FIL001074 | 1  | 500    |
| 110     |               |           |    |        |               |           |    |        | FN359P-600-99           | FIL001075 | 1  | 600    |
| 132     |               |           |    |        |               |           |    |        |                         |           |    |        |
| 160     |               |           |    |        |               |           |    |        |                         |           |    |        |
| 185     |               |           |    |        |               |           |    |        |                         |           |    |        |
| 220     |               |           |    |        |               |           |    |        |                         |           |    |        |
| 250     |               |           |    |        |               |           |    |        |                         |           |    |        |
| 315     |               |           |    |        |               |           |    |        |                         |           |    |        |
| 355     |               |           |    |        |               |           |    |        |                         |           |    |        |

简易型噪音滤波器(无外壳)

外形尺寸 mm

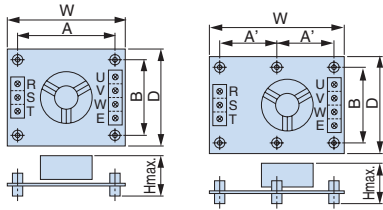

外形图1

外形图2

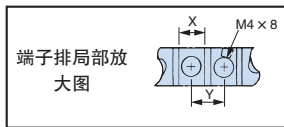

| 型号<br>LNFD-□□□□ | 订货号       | 外形图 | 外形尺寸 mm |     |     |     |    |     |    |    | 端子排 mm |              | 安装螺钉 | 大致重量 kg |
|-----------------|-----------|-----|---------|-----|-----|-----|----|-----|----|----|--------|--------------|------|---------|
|                 |           |     | W       | D   | H   | A   | A' | B   | M  | X  | Y      |              |      |         |
| 2103DY          | FIL000132 | 1   | 120     | 80  | 55  | 108 | -  | 68  | 20 | 9  | 11     | M4 x 4, 20mm | 0.2  |         |
| 2153DY          | FIL000133 | 1   |         |     |     |     | 68 |     |    |    |        |              |      |         |
| 2203DY          | FIL000134 | 1   | 170     | 90  | 70  | 158 | 78 | 78  | 20 | 9  | 11     | M4 x 4, 20mm | 0.4  |         |
| 2303DY          | FIL000135 | 2   |         | 110 |     | -   | 79 | 98  |    | 10 | 13     | M4 x 6, 20mm | 0.5  |         |
| 4053DY          | FIL000144 | 2   |         |     | 75  |     |    |     |    |    |        |              | 0.3  |         |
| 4103DY          | FIL000145 | 2   | 170     | 130 |     |     | 79 | 118 | 30 | 9  | 11     | M4 x 6, 30mm | 0.4  |         |
| 4153DY          | FIL000146 | 2   |         |     | 95  |     |    |     |    |    |        |              |      |         |
| 4203DY          | FIL000147 | 2   |         |     |     |     |    |     |    | 9  | 11     | M4 x 4, 30mm | 0.5  |         |
| 4303DY          | FIL000148 | 2   | 200     | 145 | 100 | -   | 94 | 133 | 30 | 10 | 13     |              | 0.6  |         |

简易型噪音滤波器(带外壳)

外形尺寸 mm

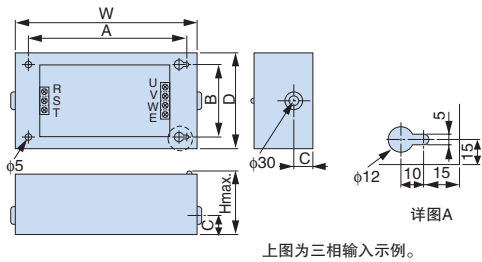

上图三相输入示例。

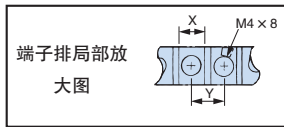

| 型号<br>LNFD-□□□□ | 订货号       | 外形尺寸 mm |     |     |     |     |    |    | 端子排 mm |     | 大致重量 kg |
|-----------------|-----------|---------|-----|-----|-----|-----|----|----|--------|-----|---------|
|                 |           | W       | D   | H   | A   | B   | C  | X  | Y      |     |         |
| 2103HY          | FIL000140 | 185     | 95  | 85  | 155 | 65  | 33 | 9  | 11     | 0.9 |         |
| 2153HY          | FIL000141 |         |     |     |     |     |    |    |        | 1.5 |         |
| 2203HY          | FIL000142 | 240     | 125 | 100 | 210 | 95  | 33 | 9  | 11     | 1.6 |         |
| 2303HY          | FIL000143 |         |     |     |     |     |    | 10 | 13     | 1.6 |         |
| 4053HY          | FIL000149 |         |     |     |     |     |    |    |        | 1.7 |         |
| 4103HY          | FIL000150 | 235     | 140 | 120 | 205 | 110 | 43 | 9  | 11     | 1.7 |         |
| 4153HY          | FIL000151 |         |     |     |     |     |    |    |        | 2.2 |         |
| 4203HY          | FIL000152 |         |     |     |     |     |    | 9  | 11     |     |         |
| 4303HY          | FIL000153 | 270     | 155 | 125 | 240 | 125 | 43 | 10 | 13     |     |         |

Schaffner EMC(株)制造噪音滤波器

外形尺寸 mm

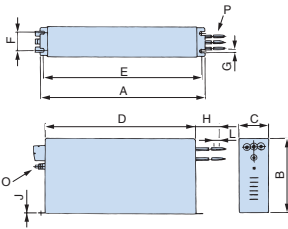

外形图1

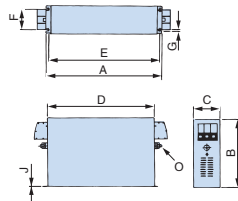

外形图2

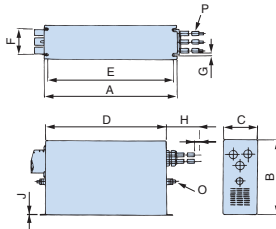

外形图3

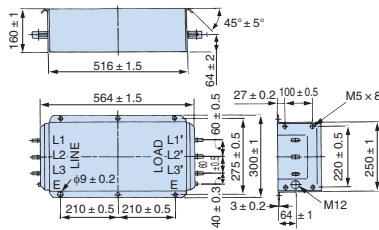

外形图4

| 型号            | 大致重量 kg |
|---------------|---------|
| FN359P-250-99 | 16      |
| FN359P-300-99 | 16      |
| FN359P-400-99 | 18.5    |
| FN359P-500-99 | 19.5    |
| FN359P-600-99 | 20.5    |
| FN359P-900-99 | 33      |

| 型号             | 外形图 | 外形尺寸 mm   |         |           |           |     |    |     |     |     |    |     | 电线规格   | 大致重量 kg |      |     |
|----------------|-----|-----------|---------|-----------|-----------|-----|----|-----|-----|-----|----|-----|--------|---------|------|-----|
|                |     | A         | B       | C         | D         | E   | F  | G   | H   | J   | L  | O   |        |         |      |     |
| FN258L-42-07   | 1   | 329       | 185 ± 1 | 70        | 300       | 314 | 45 | 6.5 | 500 | 1.5 | 12 | M6  | AWG8   | 2.8     |      |     |
| FN258L-55-07   |     |           | 220     | 80        |           |     | 55 |     |     |     |    |     | -      | -       | AWG6 | 3.1 |
| FN258L-75-34   |     |           | 220     | 80        |           |     | 55 |     |     |     |    |     | -      | -       | -    | 4   |
| FN258L-100-35  | 2   | 379 ± 1.5 | 220     | 90 ± 0.8  | 350 ± 1.2 | 364 | 65 | 6.5 | 500 | 1.5 | 15 | M10 | -      | 5.5     |      |     |
| FN258L-130-35  |     |           |         | 110 ± 0.8 | 400 ± 1.2 | 414 | 80 |     |     | 3   |    |     | -      | 7.5     |      |     |
| FN-258L-180-07 | 3   | 438 ± 1.5 | 240     | 110 ± 0.8 | 400 ± 1.2 | 413 | 80 | 6.5 | 500 | 4   | 15 | M10 | 50 mm2 | 11      |      |     |
| FN359P-□□□□    | 4   |           |         |           |           |     |    |     |     |     |    |     |        |         | 参照上表 |     |

(注)关于符合CE标记(EMC指令)的产品,请另行向本公司咨询。

外围设备·选购件的选择

### ● 输出侧噪声滤波器

请根据电机容量选择。



【NEC TOKIN(株)制造】

接线图

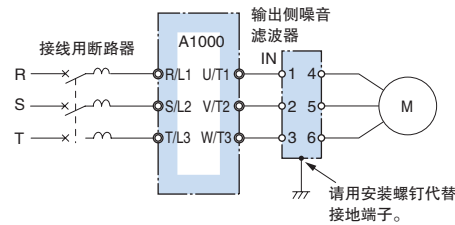

外形尺寸 mm

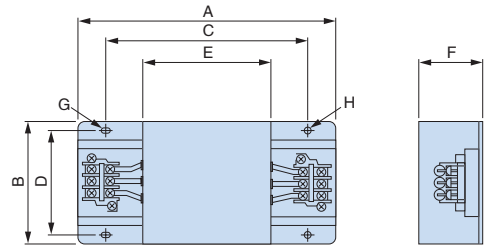

### 200 V级

| 电机容量<br>kW | 型号                      | 订货号       | 数量 <sup>*1</sup> | 额定电流<br>A | 外形尺寸 mm |     |     |     |     |     |          |      | 端子排        | 大致 <sup>*2</sup><br>重量<br>kg |
|------------|-------------------------|-----------|------------------|-----------|---------|-----|-----|-----|-----|-----|----------|------|------------|------------------------------|
|            |                         |           |                  |           | A       | B   | C   | D   | E   | F   | G        | H    |            |                              |
| 0.4        | LF-310KA                | FIL000068 | 1                | 10        | 140     | 100 | 100 | 90  | 70  | 45  | 7 × φ4.5 | φ4.5 | TE-K5.5 M4 | 0.5                          |
| 0.75       |                         |           |                  |           |         |     |     |     |     |     |          |      |            |                              |
| 1.5        |                         |           |                  |           |         |     |     |     |     |     |          |      |            |                              |
| 2.2        | LF-320KA                | FIL000069 | 1                | 20        | 140     | 100 | 100 | 90  | 70  | 45  | 7 × φ4.5 | φ4.5 | TE-K5.5 M4 | 0.6                          |
| 3.7        |                         |           |                  |           |         |     |     |     |     |     |          |      |            |                              |
| 5.5        | LF-350KA                | FIL000070 | 1                | 50        | 260     | 180 | 180 | 160 | 120 | 65  | 7 × φ4.5 | φ4.5 | TE-K22 M6  | 2.0                          |
| 7.5        |                         |           |                  | 100       |         |     |     |     |     |     |          |      |            |                              |
| 11         |                         |           | 2                | 150       | 260     | 180 | 180 | 160 | 120 | 65  | 7 × φ4.5 | φ4.5 | TE-K22 M6  | 2.0                          |
| 15         |                         |           |                  |           |         |     |     |     |     |     |          |      |            |                              |
| 18.5       |                         |           |                  |           |         |     |     |     |     |     |          |      |            |                              |
| 22         | LF-350KA <sup>*3</sup>  | FIL000070 | 2                | 150       | 260     | 180 | 180 | 160 | 120 | 65  | 7 × φ4.5 | φ4.5 | TE-K22 M6  | 2.0                          |
|            | LF-3110KB <sup>*3</sup> | FIL000076 | 1                | 110       | 540     | 340 | 480 | 300 | 340 | 240 | 9 × φ6.5 | φ6.5 | TE-K60 M8  | 19.5                         |
| 30         | LF-350KA <sup>*3</sup>  | FIL000070 | 3                | 150       | 260     | 180 | 180 | 160 | 120 | 65  | 7 × φ4.5 | φ4.5 | TE-K22 M6  | 2.0                          |
|            | LF-375KB <sup>*3</sup>  | FIL000075 | 2                | 150       | 540     | 320 | 480 | 300 | 340 | 240 | 9 × φ6.5 | φ6.5 | TE-K22 M6  | 12.0                         |
| 37         | LF-3110KB               | FIL000076 | 2                | 220       | 540     | 340 | 480 | 300 | 340 | 240 | 9 × φ6.5 | φ6.5 | TE-K60 M8  | 19.5                         |
| 45         |                         |           |                  |           |         |     |     |     |     |     |          |      |            |                              |
| 55         |                         |           |                  |           |         |     |     |     |     |     |          |      |            |                              |
| 75         |                         |           |                  |           |         |     |     |     |     |     |          |      |            |                              |
| 90         |                         |           |                  |           |         |     |     |     |     |     |          |      |            |                              |
| 110        |                         |           |                  |           |         |     |     |     |     |     |          |      |            |                              |
|            |                         |           | 3                | 330       | 540     | 340 | 480 | 300 | 340 | 240 | 9 × φ6.5 | φ6.5 | TE-K60 M8  | 19.5                         |
| 75         |                         |           |                  |           |         |     |     |     |     |     |          |      |            |                              |
| 90         |                         |           |                  |           |         |     |     |     |     |     |          |      |            |                              |
| 90         |                         |           | 4                | 440       |         |     |     |     |     |     |          |      |            |                              |
| 110        |                         |           | 5                | 550       |         |     |     |     |     |     |          |      |            |                              |

\*1: 使用2个以上噪声滤波器时, 请并联连接。

\*2: 是1个的重量。

\*3: 电机容量为22kW、30kW的机型, 可以选用两种推荐方案中的任一种。

### 400 V级

| 电机容量<br>kW | 型号        | 订货号       | 数量 <sup>*1</sup> | 额定电流<br>A | 外形尺寸 mm |     |     |     |     |     |          |      | 端子排        | 大致 <sup>*2</sup><br>重量<br>kg |
|------------|-----------|-----------|------------------|-----------|---------|-----|-----|-----|-----|-----|----------|------|------------|------------------------------|
|            |           |           |                  |           | A       | B   | C   | D   | E   | F   | G        | H    |            |                              |
| 0.4        | LF-310KB  | FIL000071 | 1                | 10        | 140     | 100 | 100 | 90  | 70  | 45  | 7 × φ4.5 | φ4.5 | TE-K5.5 M4 | 0.5                          |
| 0.75       |           |           |                  |           |         |     |     |     |     |     |          |      |            |                              |
| 1.5        |           |           |                  |           |         |     |     |     |     |     |          |      |            |                              |
| 2.2        |           |           |                  |           |         |     |     |     |     |     |          |      |            |                              |
| 3          |           |           |                  |           |         |     |     |     |     |     |          |      |            |                              |
| 3.7        | LF-320KB  | FIL000072 | 1                | 20        | 140     | 100 | 100 | 90  | 70  | 45  | 7 × φ4.5 | φ4.5 | TE-K5.5 M4 | 0.6                          |
| 5.5        |           |           |                  | 35        |         |     |     |     |     |     |          |      |            |                              |
| 7.5        | LF-335KB  | FIL000073 |                  |           |         |     |     |     |     |     |          |      |            | 0.8                          |
| 11         | LF-345KB  | FIL000074 | 1                | 45        | 260     | 180 | 180 | 160 | 120 | 65  | 7 × φ4.5 | φ4.5 | TE-K22 M6  | 2.0                          |
| 15         | LF-375KB  | FIL000075 | 1                | 75        | 540     | 320 | 480 | 300 | 340 | 240 | 9 × φ6.5 | φ6.5 | TE-K22 M6  | 12.0                         |
| 18.5       | LF-3110KB | FIL000076 | 1                | 110       | 540     | 340 | 480 | 300 | 340 | 240 | 9 × φ6.5 | φ6.5 | TE-K60 M8  | 19.5                         |
| 37         | LF-375KB  | FIL000075 | 2                | 150       | 540     | 320 | 480 | 300 | 340 | 240 | 9 × φ6.5 | φ6.5 | TE-K22 M6  | 12.0                         |
| 45         |           |           |                  |           |         |     |     |     |     |     |          |      |            |                              |
| 55         | LF-3110KB | FIL000076 | 2                | 220       | 540     | 340 | 480 | 300 | 340 | 240 | 9 × φ6.5 | φ6.5 | TE-K60 M8  | 19.5                         |
| 75         | LF-3110KB | FIL000076 | 3                | 330       | 540     | 340 | 480 | 300 | 340 | 240 | 9 × φ6.5 | φ6.5 | TE-K60 M8  | 19.5                         |
| 90         |           |           |                  |           |         |     |     |     |     |     |          |      |            |                              |
| 110        |           |           |                  |           |         |     |     |     |     |     |          |      |            |                              |
| 132        |           |           |                  |           |         |     |     |     |     |     |          |      |            |                              |
| 160        | LF-3110KB | FIL000076 | 4                | 440       | 540     | 340 | 480 | 300 | 340 | 240 | 9 × φ6.5 | φ6.5 | TE-K60 M8  | 19.5                         |
| 185        | LF-3110KB | FIL000076 | 5                | 550       | 540     | 340 | 480 | 300 | 340 | 240 | 9 × φ6.5 | φ6.5 | TE-K60 M8  | 19.5                         |
| 220        |           |           |                  |           |         |     |     |     |     |     |          |      |            |                              |
| 250        |           |           |                  |           |         |     |     |     |     |     |          |      |            |                              |
| 315        |           |           |                  |           |         |     |     |     |     |     |          |      |            |                              |
| 355        |           |           |                  |           |         |     |     |     |     |     |          |      |            |                              |
|            |           |           | 6                | 660       |         |     |     |     |     |     |          |      |            |                              |
|            |           |           | 7                | 770       |         |     |     |     |     |     |          |      |            |                              |
|            |           |           | 8                | 880       |         |     |     |     |     |     |          |      |            |                              |

\*1: 使用2个以上噪声滤波器时, 请并联连接。

\*2: 是1个的重量。

## 24 V 控制电源单元

即使在切断变频器电源的状态下，为继续使用通信和输出，从外部提供控制回路的电源，此备份用的电源单元即24V控制电源单元。

(注)唯独此单元，不能通过参数变更。

### 接线图

变频器安装此单元时，变频器的宽度会增加50mm。

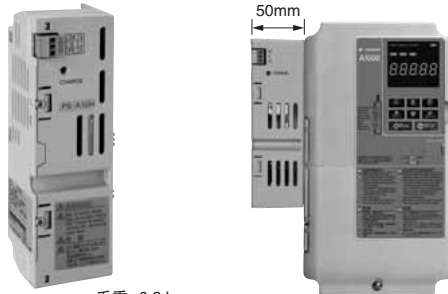

毛重: 0.2 kg

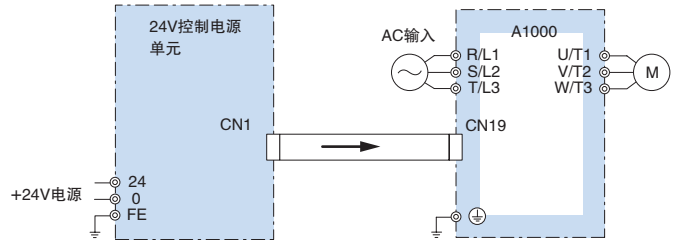

### 型号、订货号

| 型号              | 订货号      |
|-----------------|----------|
| 200V级: PS-A10LB | PS-A10LB |
| 400V级: PS-A10HB | PS-A10HB |

## 瞬时停电补偿单元

### 接线图



大致重量: 2kg

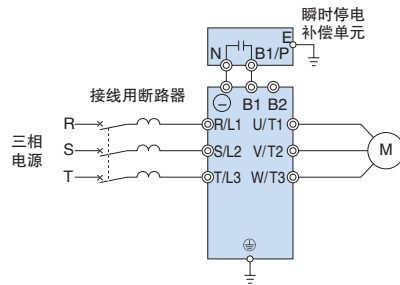

### 外形尺寸 mm

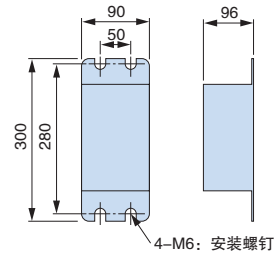

### 型号、订货号

| 型号            | 订货号   |
|---------------|-------|
| 200V级用: P0010 | P0010 |
| 400V级用: P0020 | P0020 |

(注) 11kW以下的变频器需要2秒钟瞬时停电补偿时使用。若不使用此单元，则瞬时停电补偿时间在0.1~1.0秒钟内(因变频器容量而异)。

### ● 制动单元、制动电阻、制动电阻单元

变频器进行制动时，必须使用制动单元和制动电阻。  
200V级0.4~30kW、400V级0.4~30kW变频器内置制动单元。  
请根据变频器的用途及适用容量选购安装型或外置型电阻。

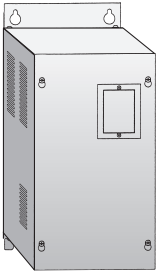

分离设置型



分离设置型



安装型



安装型



外置型



外置型

制动单元  
(CDBR-□□□B, CDBR-□□□C)

制动单元  
(CDBR-□□□D)

制动电阻  
【ERF-150WJ系列】

制动电阻  
(带温度保险丝)  
【CF120-B579系列】

制动电阻单元  
【LKEB系列】

### 规格

#### 200 V级

\*标注的说明记载于P.49。

| 最大适用电机容量 kW | 负载额定  | A1000             |              | 制动单元 |                   |              |    |     |                        |                    |       |    |     | 制动电阻 (负载时间因数: 3%ED, 最大 10 秒) <sup>*1</sup> |               |             |    | 制动电阻单元 (负载时间因数: 10%ED, 最大 10 秒) <sup>*1</sup> |                        |     |   | 最小可连接 <sup>*2</sup> 的电阻值 Ω |
|-------------|-------|-------------------|--------------|------|-------------------|--------------|----|-----|------------------------|--------------------|-------|----|-----|--|---------------|-------------|----|---|------------------------|-----|---|----------------------------|
|             |       | 型号 CIMR-AA2A □□□□ | 型号 CDBR-□□□□ | 数量   | 无温度保险丝            |              |    |     |                        | 带温度保险丝             |       |    |     |  | 型号 LKEB-□□□□  | 电阻规格 (每个单元) | 数量 | 接线图   | 制动转矩 <sup>*3</sup> (%) |     |   |                            |
|             |       |                   |              |      | 型号 ERF-150WJ □□□□ | 电阻值 Ω        | 数量 | 接线图 | 制动转矩 <sup>*3</sup> (%) | 型号 CF120-B579 □□□□ | 电阻值 Ω | 数量 | 接线图 | 制动转矩 <sup>*3</sup> (%)                     |               |             |    |   |                        |     |   |                            |
| 0.4         | HD 额定 | 0004              |              | 201  | 200               | 1            | A  | 220 | B                      | 200                | 1     | A  | 220 | 20P7                                       | 70 W 200 Ω    | 1           | B  | 220   | 48                     |     |   |                            |
| 0.75        | ND 额定 | 0004              |              | 201  | 200               | 1            | A  | 125 | B                      | 200                | 1     | A  | 125 | 20P7                                       | 70 W 200 Ω    | 1           | B  | 125   | 48                     |     |   |                            |
|             | HD 额定 | 0006              |              |      |                   |              |    |     |                        |                    |       |    |     |  |               |             |    |   |                        |     |   |                            |
| 1.1         | ND 额定 | 0006              |              | 201  | 200               | 1            | A  | 85  | B                      | 200                | 1     | A  | 85  | 20P7                                       | 70 W 200 Ω    | 1           | B  | 85  | 48                     |     |   |                            |
|             | HD 额定 | 0008              | 101          |      |                   |              |    |     |                        |                    |       |    |     |  |               |             |    |   |                        | 100 | C | 100                        |
| 1.5         | ND 额定 | 0008              |              | 101  | 100               | 1            | A  | 125 | C                      | 100                | 1     | A  | 125 | 21P5                                       | 260 W 100 Ω   | 1           | B  | 125   | 48                     |     |   |                            |
|             | HD 额定 | 0010              |              |      |                   |              |    |     |                        |                    |       |    |     |  |               |             |    |   |                        |     |   |                            |
| 2.2         | ND 额定 | 0010              |              | 700  | 70                | 1            | A  | 120 | D                      | 70                 | 1     | A  | 120 | 22P2                                       | 260 W 70 Ω    | 1           | B  | 120   | 48                     |     |   |                            |
|             | HD 额定 | 0012              | 16           |      |                   |              |    |     |                        |                    |       |    |     |  |               |             |    |   |                        |     |   |                            |
| 3           | ND 额定 | 0012              |              | 620  | 62                | 1            | A  | 100 | E                      | 62                 | 1     | A  | 100 | 23P7                                       | 390 W 40 Ω    | 1           | B  | 150   | 16                     |     |   |                            |
|             | HD 额定 | 0018              |              |      |                   |              |    |     |                        |                    |       |    |     |  |               |             |    |   |                        |     |   |                            |
| 3.7         | ND 额定 | 0018              |              | 620  | 62                | 1            | A  | 80  | E                      | 62                 | 1     | A  | 80  | 23P7                                       | 390 W 40 Ω    | 1           | B  | 125   | 16                     |     |   |                            |
|             | HD 额定 | 0021              |              |      |                   |              |    |     |                        |                    |       |    |     |  |               |             |    |   |                        |     |   |                            |
| 5.5         | ND 额定 | 0021              |              | 620  | 62                | 2            | A  | 110 | E                      | 62                 | 2     | A  | 110 | 25P5                                       | 520 W 30 Ω    | 1           | B  | 115   | 16                     |     |   |                            |
|             | HD 额定 | 0030              |              |      |                   |              |    |     |                        |                    |       |    |     |  |               |             |    |   |                        |     |   |                            |
| 7.5         | ND 额定 | 0030              |              |      |                   |              |    |     |                        |                    |       |    |     | 27P5                                       | 780 W 20 Ω    | 1           | B  | 125   | 16                     |     |   |                            |
|             | HD 额定 | 0040              | 9.6          |      |                   |              |    |     |                        |                    |       |    |     |  |               |             |    |   |                        |     |   |                            |
| 11          | ND 额定 | 0040              |              |      |                   |              |    |     |                        |                    |       |    |     | 2011                                       | 2400 W 13.6 Ω | 1           | B  | 125   | 9.6                    |     |   |                            |
|             | HD 额定 | 0056              |              |      |                   |              |    |     |                        |                    |       |    |     |  |               |             |    |   |                        |     |   |                            |
| 15          | ND 额定 | 0056              |              |      |                   |              |    |     |                        |                    |       |    |     | 2015                                       | 3000 W 10 Ω   | 1           | B  | 125   | 9.6                    |     |   |                            |
|             | HD 额定 | 0069              |              |      |                   |              |    |     |                        |                    |       |    |     |  |               |             |    |   |                        |     |   |                            |
| 18.5        | ND 额定 | 0069              |              |      |                   |              |    |     |                        |                    |       |    |     | 2015                                       | 3000 W 10 Ω   | 1           | B  | 100   | 9.6                    |     |   |                            |
|             | HD 额定 | 0081              |              |      |                   |              |    |     |                        |                    |       |    |     |  |               |             |    |   |                        |     |   |                            |
| 22          | ND 额定 | 0081              |              |      |                   |              |    |     |                        |                    |       |    |     | 2015                                       | 3000 W 10 Ω   | 1           | B  | 85  | 9.6                    |     |   |                            |
|             | HD 额定 | 0110              | 125          | 6.4  |                   |              |    |     |                        |                    |       |    |     |  |               |             |    |   |                        |     |   |                            |
| 30          | ND 额定 | 0110              |              |      |                   |              |    |     |                        |                    |       |    |     | 2022                                       | 4800 W 6.8 Ω  | 1           | B  | 90  | 6.4                    |     |   |                            |
|             | HD 额定 | 0138              |              |      |                   |              |    |     |                        |                    |       |    |     |  |               |             |    |   |                        |     |   |                            |
| 37          | ND 额定 | 0138              |              |      |                   |              |    |     |                        |                    |       |    |     | 2022                                       | 4800 W 6.8 Ω  | 1           | B  | 70  | 6.4                    |     |   |                            |
|             | HD 额定 | 0169              | 2037D        | 1    | 2015              | 3000 W 10 Ω  | 2  | E   | 100                    | 5.0                |       |    |     |  |               |             |    |   |                        |     |   |                            |
| 45          | ND 额定 | 0169              |              |      |                   |              |    |     |                        |                    |       |    |     | 2015                                       | 3000 W 10 Ω   | 2           | E  | 80  | 5.0                    |     |   |                            |
|             | HD 额定 | 0211              | 2022D        | 2    | 2022              | 4800 W 6.8 Ω | 2  | D   | 120                    | 6.4                |       |    |     |  |               |             |    |   |                        |     |   |                            |
| 55          | ND 额定 | 0211              |              |      |                   |              |    |     |                        |                    |       |    |     | 2022                                       | 4800 W 6.8 Ω  | 2           | D  | 100   | 6.4                    |     |   |                            |
|             | HD 额定 | 0250              | 2022D        | 2    |                   |              |    |     |                        |                    |       |    |     |  |               |             |    |   |                        |     |   |                            |
| 75          | ND 额定 | 0250              |              |      |                   |              |    |     |                        |                    |       |    |     | 2022                                       | 4800 W 6.8 Ω  | 3           | E  | 110   | 1.6                    |     |   |                            |
|             | HD 额定 | 0312              | 2110B        | 1    |                   |              |    |     |                        |                    |       |    |     |  |               |             |    |   |                        |     |   |                            |
| 90          | ND 额定 | 0312              |              |      |                   |              |    |     |                        |                    |       |    |     | 2022                                       | 4800 W 6.8 Ω  | 4           | E  | 120   | 1.6                    |     |   |                            |
|             | HD 额定 | 0360              | 2110B        | 1    |                   |              |    |     |                        |                    |       |    |     |  |               |             |    |   |                        |     |   |                            |
| 110         | ND 额定 | 0360              |              |      |                   |              |    |     |                        |                    |       |    |     | 2018                                       | 4800 W 8 Ω    | 5           | E  | 100   | 1.6                    |     |   |                            |
|             | HD 额定 | 0415              | 2110B        | 1    |                   |              |    |     |                        |                    |       |    |     |  |               |             |    |   |                        |     |   |                            |
|             | HD 额定 | 0415              |              |      |                   |              |    |     |                        |                    |       |    |     |  |               |             |    |   |                        |     |   |                            |

\*1: 使用制动电阻器(ERF-150WJ型、CF120-B579型)时, 需要安装配件(选购件)。详细内容请参考P.51。  
\*2: 将制动单元CDBR-□□□B、CDBR-□□□C更换为CDBR-□□□D时, 备有更换配件(选购件)可供选择。详细内容请参考制动单元使用说明书(TOBPC72060001)。  
\*3: 将散热片装在柜外时, 请使用散热片外置配件。详细内容请参考P.52。  
\*4: 带温度保险丝的制动电阻器, 其保险丝熔断时, 必须更换电阻器主体。  
\*5: 有关连接图的内容请参考P.50。



400 V级

| 最大适用电机容量 kW | 负载额定  | A1000        |          | 制动电阻 (负载时间因数: 3%ED, 最大 10 秒) <sup>1</sup> |              |       |    |     |                       |               |       |    |      | 制动电阻单元 (负载时间因数: 10%ED, 最大 10 秒) <sup>1</sup> |               |               |     | 最小可连接 <sup>2</sup> 的电阻值 Ω |      |                       |
|-------------|-------|--------------|----------|---|--------------|-------|----|-----|-----------------------|---------------|-------|----|------|--|---------------|---------------|-----|---------------------------|------|-----------------------|
|             |       | 型号 CIMR-AA4A | 型号 CDBR- | 数量  | 无温度保险丝       |       |    |     |                       | 带温度保险丝        |       |    |      |  | 型号 LKEB-      | 电阻规格 (每个单元)   | 数量  |                           | 接线图  | 制动转矩 <sup>3</sup> (%) |
|             |       |              |          |   | 型号 ERF-150WJ | 电阻值 Ω | 数量 | 接线图 | 制动转矩 <sup>3</sup> (%) | 型号 CF120-B579 | 电阻值 Ω | 数量 | 接线图  | 制动转矩 <sup>3</sup> (%)                        |               |               |     |                           |      |                       |
| 0.4         | HD 额定 | 0002         | 内置       | 751                                       | 750          | 1     | A  | 230 | F                     | 750           | 1     | A  | 230  | 40P7   | 70 W 750 Ω    | 1             | B   | 230                       | 96   |                       |
| 0.75        | ND 额定 | 0002         |          | 751                                       | 750          | 1     | A  | 130 | F                     | 750           | 1     | A  | 130  | 40P7   | 70 W 750 Ω    | 1             | B   | 130                       | 96   |                       |
|             | HD 额定 | 0004         |          | 401                                       | 400          | 1     | A  | 125 | G                     | 400           | 1     | A  | 125  | 41P5   | 260 W 400 Ω   | 1             | B   | 125                       | 96   |                       |
| 1.5         | ND 额定 | 0004         |          | 301                                       | 300          | 1     | A  | 115 | H                     | 300           | 1     | A  | 115  | 42P2   | 260 W 250 Ω   | 1             | B   | 135                       | 64   |                       |
|             | HD 额定 | 0005         |          | 201                                       | 200          | 1     | A  | 125 | J                     | 250           | 1     | A  | 100  | 42P2   | 260 W 250 Ω   | 1             | B   | 100                       | 64   |                       |
| 2.2         | ND 额定 | 0005         |          | 201                                       | 200          | 1     | A  | 105 | J                     | 250           | 1     | A  | 83   | 43P7   | 390 W 150 Ω   |               |     | 150                       | 32   |                       |
|             | 3     | ND 额定        |          | 0007                                      | 201          | 200   | 2  | A   | 135                   | J             | 250   | 2  | A    | 105  | 45P5          | 520 W 100 Ω   | 1   | B                         | 135  | 32                    |
| HD 额定       |       | 0009         |          | -   | -            | -     | -  | -   | -                     | -             | -     | -  | -    | 47P5   | 780 W 75 Ω    | 1             | B   | 130                       | 32   |                       |
| 3.7         | ND 额定 | 0009         |          | -   | -            | -     | -  | -   | -                     | -             | -     | -  | -    | 4011   | 1040 W 50 Ω   | 1             | B   | 135                       | 32   |                       |
|             | HD 额定 | 0011         |          | -   | -            | -     | -  | -   | -                     | -             | -     | -  | -    | 4015   | 1560 W 40 Ω   | 1             | B   | 125                       | 20   |                       |
| 5.5         | ND 额定 | 0011         |          | -   | -            | -     | -  | -   | -                     | -             | -     | -  | -    | 4018   | 4800 W 32 Ω   | 1             | B   | 125                       | 20   |                       |
|             | HD 额定 | 0018         |          | -   | -            | -     | -  | -   | -                     | -             | -     | -  | -    | 4022   | 4800 W 27.2 Ω | 1             | B   | 125                       | 19.2 |                       |
| 7.5         | ND 额定 | 0018         |          | -   | -            | -     | -  | -   | -                     | -             | -     | -  | -    | 4030   | 6000 W 20 Ω   | 1             | B   | 125                       | 19.2 |                       |
|             | HD 额定 | 0023         |          | -   | -            | -     | -  | -   | -                     | -             | -     | -  | -    | 4030   | 6000 W 20 Ω   | 1             | B   | 100                       | 19.2 |                       |
| 11          | ND 额定 | 0023         |          | 4045D                                     | 1            | -     | -  | -   | -                     | -             | -     | -  | -    | 4037   | 9600 W 16 Ω   |               |     | 1                         | C    | 125                   |
|             | HD 额定 | 0031         |          | 4045D                                     | 1            | -     | -  | -   | -                     | -             | -     | -  | -    | -  | 4045          | 9600 W 13.6 Ω | 1   | C                         | 125  | 12.8                  |
| 15          | ND 额定 | 0031         |          | 4045D                                     | 1            | -     | -  | -   | -                     | -             | -     | -  | -    | 4045   | 9600 W 13.6 Ω | 1             | C   | 100                       | 12.8 |                       |
|             | HD 额定 | 0038         |          | 4030D                                     | 2            | -     | -  | -   | -                     | -             | -     | -  | -    | 4030   | 6000 W 20 Ω   | 2             | D   | 135                       | 12.8 |                       |
| 18.5        | ND 额定 | 0038         |          | 4030D                                     | 2            | -     | -  | -   | -                     | -             | -     | -  | -    | 4030   | 6000 W 20 Ω   | 2             | D   | 100                       | 12.8 |                       |
|             | HD 额定 | 0044         |          | 4045D                                     | 2            | -     | -  | -   | -                     | -             | -     | -  | -    | 4045   | 9600 W 13.6 Ω |               |     | 145                       |      |                       |
| 22          | ND 额定 | 0044         |          | 4045D                                     | 2            | -     | -  | -   | -                     | -             | -     | -  | -    | 4045   | 9600 W 13.6 Ω | 2             | D   | 100                       | 12.8 |                       |
|             | HD 额定 | 0058         |          | 4220B                                     | 1            | -     | -  | -   | -                     | -             | -     | -  | -    | 4030   | 6000 W 20 Ω   | 3             | E   | 100                       | 3.2  |                       |
| 30          | ND 额定 | 0058         |          | 4220B                                     | 1            | -     | -  | -   | -                     | -             | -     | -  | -    | 4045   | 9600 W 13.6 Ω | 4             | E   | 140                       | 3.2  |                       |
|             | HD 额定 | 0072         |          | 4220B                                     | 1            | -     | -  | -   | -                     | -             | -     | -  | -    | 4045   | 9600 W 13.6 Ω | 4             | E   | 140                       | 3.2  |                       |
| 37          | ND 额定 | 0072         |          | 4220B                                     | 1            | -     | -  | -   | -                     | -             | -     | -  | -    | 4045   | 9600 W 13.6 Ω | 4             | E   | 120                       | 3.2  |                       |
|             | HD 额定 | 0088         |          | 4220B                                     | 1            | -     | -  | -   | -                     | -             | -     | -  | -    | 4037   | 9600 W 16 Ω   | 5             | E   | 110                       | 3.2  |                       |
| 45          | ND 额定 | 0088         |          | 4220B                                     | 1            | -     | -  | -   | -                     | -             | -     | -  | -    | 4037   | 9600 W 16 Ω   | 5             | E   | 90                        | 3.2  |                       |
|             | HD 额定 | 0103         |          | 4220B                                     | 2            | -     | -  | -   | -                     | -             | -     | -  | -    | 4045   | 9600 W 13.6 Ω | 6             | E   | 100                       | 3.2  |                       |
| 55          | ND 额定 | 0103         |          | 4220B                                     | 2            | -     | -  | -   | -                     | -             | -     | -  | -    | 4045   | 9600 W 13.6 Ω | 8             | E   | 120                       | 3.2  |                       |
|             | HD 额定 | 0139         |          | 4220B                                     | 2            | -     | -  | -   | -                     | -             | -     | -  | -    | 4045   | 9600 W 13.6 Ω | 8             | E   | 120                       | 3.2  |                       |
| 75          | ND 额定 | 0139         | 4220B    | 1   | -            | -     | -  | -   | -                     | -             | -     | -  | 4037 | 9600 W 16 Ω                                  | 5             | E             | 110 | 3.2                       |      |                       |
|             | HD 额定 | 0165         | 4220B    | 1   | -            | -     | -  | -   | -                     | -             | -     | -  | 4037 | 9600 W 16 Ω                                  | 5             | E             | 90  | 3.2                       |      |                       |
| 90          | ND 额定 | 0165         | 4220B    | 1   | -            | -     | -  | -   | -                     | -             | -     | -  | 4037 | 9600 W 16 Ω                                  | 5             | E             | 90  | 3.2                       |      |                       |
|             | HD 额定 | 0208         | 4220B    | 2   | -            | -     | -  | -   | -                     | -             | -     | -  | 4045 | 9600 W 13.6 Ω                                | 6             | E             | 100 | 3.2                       |      |                       |
| 110         | ND 额定 | 0208         | 4220B    | 2   | -            | -     | -  | -   | -                     | -             | -     | -  | 4045 | 9600 W 13.6 Ω                                | 8             | E             | 120 | 3.2                       |      |                       |
|             | HD 额定 | 0250         | 4220B    | 2   | -            | -     | -  | -   | -                     | -             | -     | -  | 4045 | 9600 W 13.6 Ω                                | 8             | E             | 120 | 3.2                       |      |                       |
| 132         | ND 额定 | 0250         | 4220B    | 2   | -            | -     | -  | -   | -                     | -             | -     | -  | 4045 | 9600 W 13.6 Ω                                | 8             | E             | 120 | 3.2                       |      |                       |
|             | HD 额定 | 0296         | 4220B    | 2   | -            | -     | -  | -   | -                     | -             | -     | -  | 4045 | 9600 W 13.6 Ω                                | 8             | E             | 120 | 3.2                       |      |                       |
| 160         | ND 额定 | 0296         | 4220B    | 2   | -            | -     | -  | -   | -                     | -             | -     | -  | 4045 | 9600 W 13.6 Ω                                | 8             | E             | 120 | 3.2                       |      |                       |
|             | HD 额定 | 0362         | 4220B    | 2   | -            | -     | -  | -   | -                     | -             | -     | -  | 4045 | 9600 W 13.6 Ω                                | 8             | E             | 120 | 3.2                       |      |                       |
| 185         | ND 额定 | 0362         | 4220B    | 2   | -            | -     | -  | -   | -                     | -             | -     | -  | 4045 | 9600 W 13.6 Ω                                | 8             | E             | 120 | 3.2                       |      |                       |
|             | HD 额定 | 0414         | 4220B    | 2   | -            | -     | -  | -   | -                     | -             | -     | -  | 4045 | 9600 W 13.6 Ω                                | 8             | E             | 120 | 3.2                       |      |                       |
| 220         | ND 额定 | 0414         | 4220B    | 2   | -            | -     | -  | -   | -                     | -             | -     | -  | 4045 | 9600 W 13.6 Ω                                | 8             | E             | 120 | 3.2                       |      |                       |
|             | HD 额定 | 0515         | 4220B    | 2   | -            | -     | -  | -   | -                     | -             | -     | -  | 4045 | 9600 W 13.6 Ω                                | 8             | E             | 120 | 3.2                       |      |                       |
| 250         | ND 额定 | 0515         | 4220B    | 2   | -            | -     | -  | -   | -                     | -             | -     | -  | 4045 | 9600 W 13.6 Ω                                | 8             | E             | 120 | 3.2                       |      |                       |
|             | HD 额定 | 0675         | 4220B    | 2   | -            | -     | -  | -   | -                     | -             | -     | -  | 4045 | 9600 W 13.6 Ω                                | 8             | E             | 120 | 3.2                       |      |                       |
| 315         | ND 额定 | 0675         | 4220B    | 2   | -            | -     | -  | -   | -                     | -             | -     | -  | 4045 | 9600 W 13.6 Ω                                | 8             | E             | 120 | 3.2                       |      |                       |
|             | HD 额定 | 0675         | 4220B    | 2   | -            | -     | -  | -   | -                     | -             | -     | -  | 4045 | 9600 W 13.6 Ω                                | 8             | E             | 120 | 3.2                       |      |                       |

\*1: 是指使恒转矩负载减速停止时的负载时间因数。对于恒功率输出或具有连续的再生制动负载的情况, 负载时间因数将变小。  
 \*2: 可连接的电阻值为每台制动单元的值。请选择大于可连接的电阻值, 且可获得足够制动转矩的电阻值。  
 \*3: 对于升降负载或再生电能较大的用途, 标准组合的制动单元及制动电阻值器, 可能发生容量不足。大致制动转矩可能超过上表内规格时, 必须选择制动电阻器的容量。  
 (注) 1 使用制动电阻器(ERF-150WJ型、CF120-B579型)时, 需要安装配件(选购件)。详细内容请参考P.51。  
 2 将制动单元CDBR-...B、CDBR-...C更换为CDBR-...D时, 备有更换配件(选购件)可供选择。详细内容请参考制动单元使用说明书(TOBPC72060001)。



# 外围设备·选购件的选择(续)

## 接线图

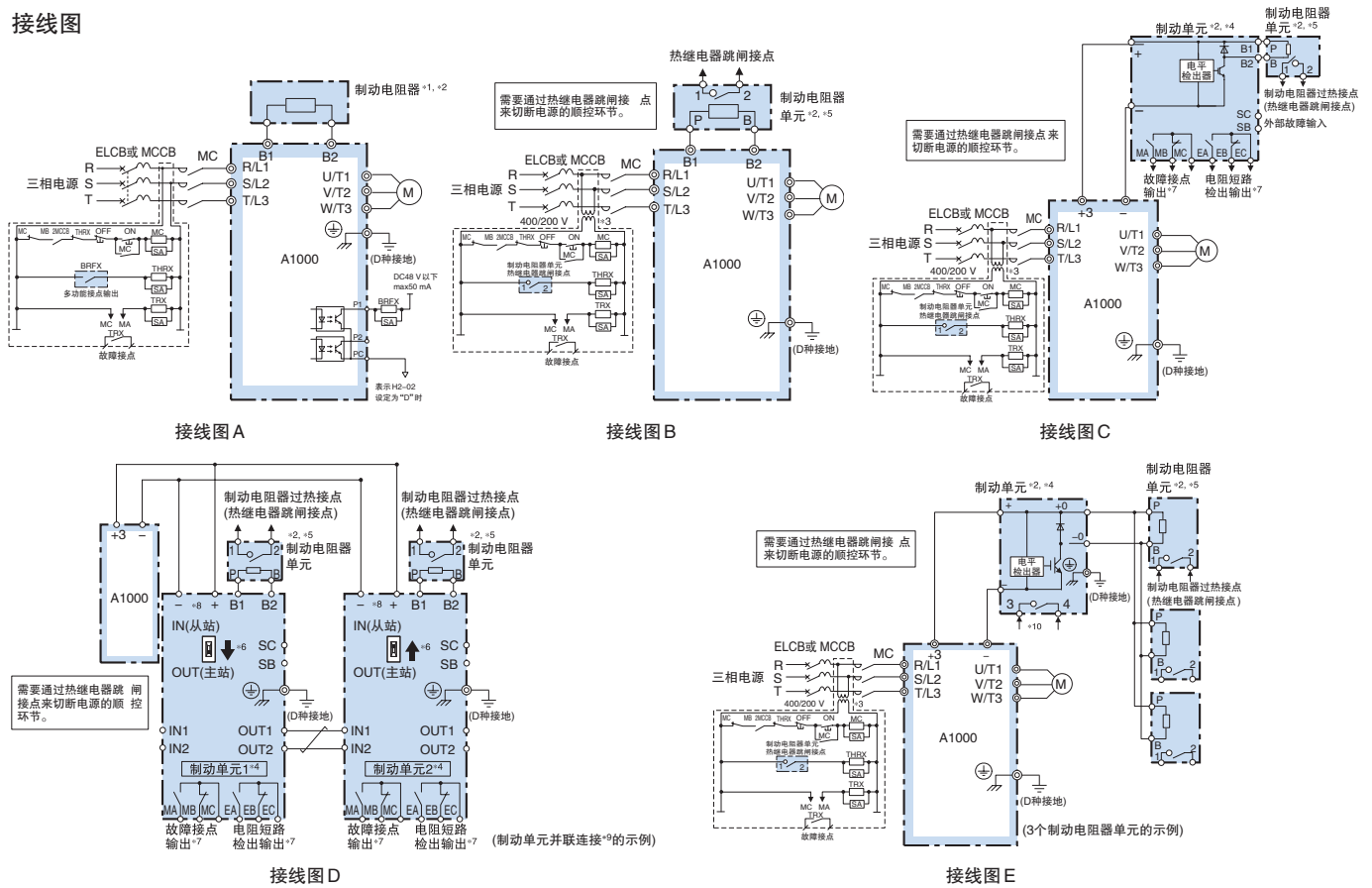

- \*1: 将参数L8-01(安装型制动电阻保护)设定为1(有效), 进一步将任一多功能接点输出设定为“D”(安装型制动电阻不良)。需要通过设定的多功能接点输出切断电源的顺控环节。(CF120-B579系列时, 无需在外部接入顺控。)
- \*2: 使用制动单元、制动电阻器或制动电阻器单元时, 请将减速中防止失速功能选择的设定变更为L3-04=0或3。  
如果不变更而直接使用, 则在设定的减速时间内可能不会停止。
- \*3: 200 V级无需控制回路的变频器。
- \*4: 使用制动单元时, 请务必将L8-55(内置制动晶体管保护)设定为“0”(无效)。可能发生rF(制动电阻器电阻异常)。  
内置制动晶体管的机型(200/400 V级, 30 kW以下)连接制动单元时, 请将变频器的B1

- 端子连接制动单元的(+)极端子, 将变频器的(-)极端子连接制动单元的(-)极端子上。此时, 不使用B2端子。
- \*5: 使用别的制动电阻器代替本公司制动电阻器单元时, 请务必利用热继电器进行保护。
- \*6: 并联连接2台以上的制动单元时, 仅第1台选择主站侧, 第2台以后请选择从站侧。
- \*7: 请将故障接点输出连接变频器的多功能接点输入S<sub>1</sub>:(外部故障)。请接入通过电阻短路检出输出来切断电源的顺控。
- \*8: 请直接连接变频器或设置端子排。
- \*9: 需要并联连接制动单元CDBR-...B、CDBR-...C和CDBR-...D时, 请咨询本公司负责销售的部门。
- \*10: 请将故障接点输出连接变频器的多功能接点输入S<sub>1</sub>:(外部故障)。

## 外形尺寸 mm

### 制动单元

CDBR-2022D, -2037D, -4030D, -4045D

CDBR-2110B

CDBR-4220B

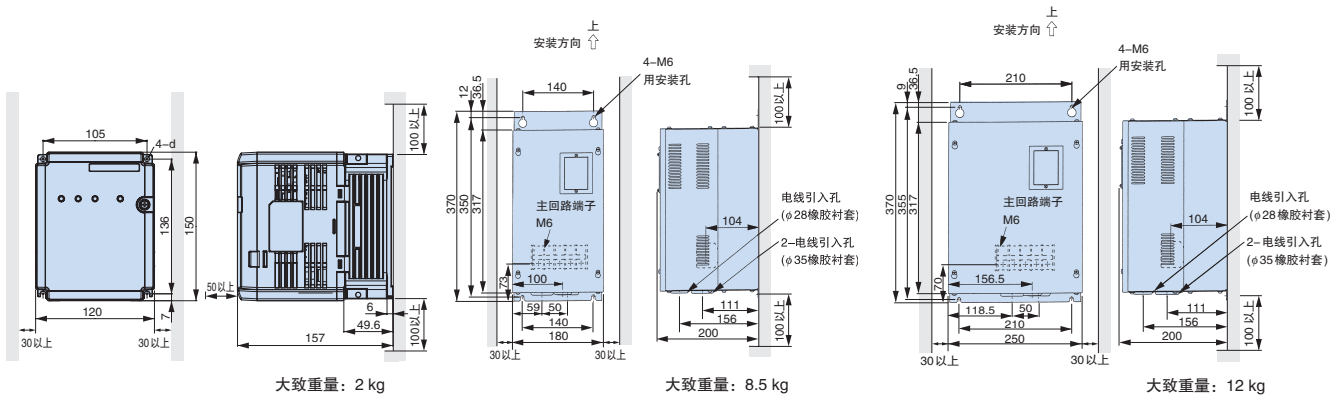

大致重量: 2 kg

大致重量: 8.5 kg

大致重量: 12 kg

| 型号    | CDBR-..... | 发热量(发热损耗) W |
|-------|------------|-------------|
| 2022D |            | 27          |
| 2037D |            | 38          |
| 2110B |            | 64          |
| 4030D |            | 24          |
| 4045D |            | 36          |
| 4220B |            | 71          |

## 制动电阻

变频器安装制动电阻时，需要安装配件(选购件)。  
请使用以下的制动电阻安装配件。

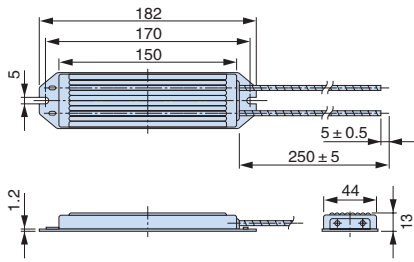

大致重量: 0.2 kg  
(ERF-150WJ<sub>J</sub>型所有型号)

ERF-150WJ系列

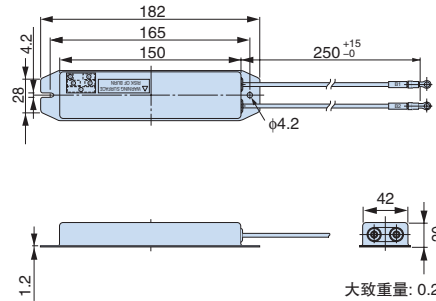

大致重量: 0.256 kg  
(CF120-B579<sub>J</sub>型所有型号)

CF120-B579系列

## 制动电阻单元(外置型)

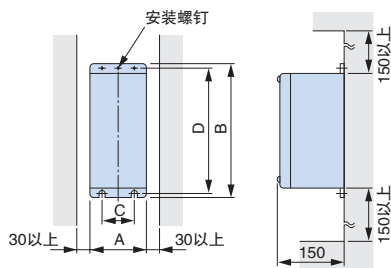

外形图1

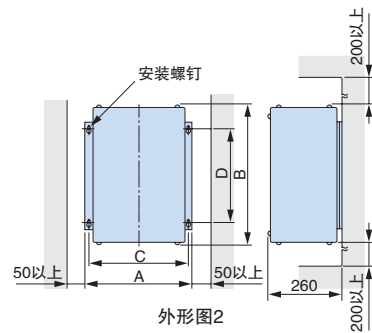

外形图2

| 适用电压<br>级别 | 制动电阻<br>单元型号<br>LKEB- <span style="border: 1px dashed black; padding: 0 2px;"> </span> | 外形图 | 外形尺寸 mm |     |     |     |        | 大致<br>重量<br>kg | 容许平均<br>功耗<br>W |
|------------|--|-----|---------|-----|-----|-----|--------|----------------|-----------------|
|            |  |     | A       | B   | C   | D   | 安装螺钉   |                |                 |
| 200V级      | 20P7   | 1   | 105     | 275 | 50  | 260 | M5 × 3 | 3.0            | 30              |
|            | 21P5   | 1   | 130     | 350 | 75  | 335 | M5 × 4 | 4.5            | 60              |
|            | 22P2   |     |         |     |     |     |        | 4.5            | 89              |
|            | 23P7   |     |         |     |     |     |        | 5.0            | 150             |
|            | 25P5   | 1   | 250     | 350 | 200 | 335 | M6 × 4 | 7.5            | 220             |
|            | 27P5   |     |         |     |     |     |        | 8.5            | 300             |
|            | 2011   | 2   | 446     | 543 | 426 | 340 | M8 × 4 | 10             | 440             |
|            | 2015   |     |         |     |     |     |        | 15             | 600             |
| 2018       | 19   |     |         |     |     |     |        | 740            |                 |
| 2022       | 19   |     |         |     |     |     |        | 880            |                 |

| 适用电压<br>级别 | 制动电阻<br>单元型号<br>LKEB- <span style="border: 1px dashed black; padding: 0 2px;"> </span> | 外形图 | 外形尺寸 mm |     |     |     |        | 大致<br>重量<br>kg | 容许平均<br>功耗<br>W |
|------------|--|-----|---------|-----|-----|-----|--------|----------------|-----------------|
|            |  |     | A       | B   | C   | D   | 安装螺钉   |                |                 |
| 400V级      | 40P7   | 1   | 105     | 275 | 50  | 260 | M5 × 3 | 3.0            | 30              |
|            | 41P5   | 1   | 130     | 350 | 75  | 335 | M5 × 4 | 4.5            | 60              |
|            | 42P2   |     |         |     |     |     |        | 4.5            | 89              |
|            | 43P7   |     |         |     |     |     |        | 5.0            | 150             |
|            | 45P5   | 1   | 250     | 350 | 200 | 335 | M6 × 4 | 7.5            | 220             |
|            | 47P5   |     |         |     |     |     |        | 8.5            | 300             |
|            | 4011   | 2   | 446     | 543 | 426 | 340 | M8 × 4 | 16             | 440             |
|            | 4015   |     |         |     |     |     |        | 18             | 600             |
|            | 4018   |     |         |     |     |     |        | 19             | 740             |
|            | 4022   | 2   | 446     | 543 | 426 | 340 | M8 × 4 | 19             | 880             |
|            | 4030   |     |         |     |     |     |        | 25             | 1200            |
|            | 4037   |     |         |     |     |     |        | 33             | 1500            |
|            | 4045   |     |         |     |     |     |        | 33             | 1800            |

## 制动电阻安装配件

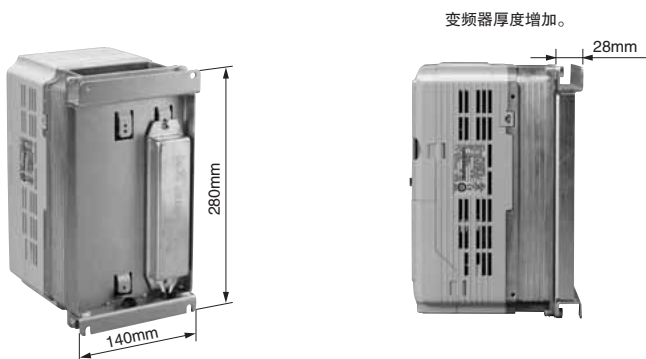

## 型号、订货号

| 型号         | 订货号         |
|------------|-------------|
| EZZ020805A | 100-048-123 |

### ● 制动单元散热片外置配件

将散热片装在柜外时,请使用散热片外置配件。

| 配件  | 制动单元型号<br>CDBR-□□□□ | 型号<br>(订货型号)                |
|---|---------------------|-----------------------------|
|  | 2022D               | EZZ021711A<br>(100-066-355) |
|   | 2037D               |                             |
|   | 4030D               |                             |
|   | 4045D               |                             |

外形尺寸 mm

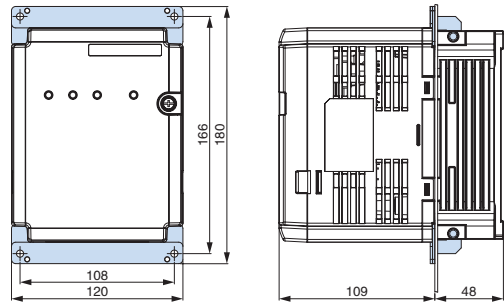

### ● 制动单元散热片外置安装时的面板加工图

| 制动单元型号<br>CDBR-□□□□ | 外形尺寸 mm |     |     |     |    |     |     |     |    |
|---------------------|---------|-----|-----|-----|----|-----|-----|-----|----|
|                     | W       | H   | W1  | W2  | W3 | H1  | H2  | H3  | d1 |
| 2022D               | 172     | 226 | 108 | 118 | 84 | 166 | 172 | 152 | M4 |
| 2037D               |         |     |     |     |    |     |     |     |    |
| 4030D               |         |     |     |     |    |     |     |     |    |
| 4045D               |         |     |     |     |    |     |     |     |    |

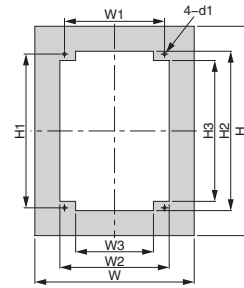

### ● VS 系统模块 [ 电源容量 6VA 以下 ]

| 名称<br>[ 型号 ]                                 | 外观  | 功能  |
|--|---|---|
| 软起动器A<br>[ JGSM-01 ]<br>软起动器B<br>[ JGSM-02 ] |  | 在电机起动、停止时或速度指令突然改变时,以一定的时限使指令信号按线性变化,避免对机械和生产造成有害的冲击。<br>除了加减速时间独立设定外,还具有紧急停止、零指令检出、加减速中信号输出、极性翻转输出等功能。<br>[加减速时间的设定范围]<br>A型: 1.5 ~ 30秒<br>B型: 5 ~ 90秒 |
| 比例设定器A<br>[ JGSM-03 ]                        |  | 可将由主速设定器(JVOP-03型*)发出的电流信号(4 ~ 20mA)转换为电压信号,进行5个独立的比例设定,而且还能独立施加偏置电压。   |
| 比例设定器B<br>[ JGSM-04 ]                        |  | 可将由主速设定器(JVOP-04型*)发出的频率信号(0 ~ 2kHz)转换为隔离的电压信号,进行5个独立的比例设定,而且还能独立施加偏置电压。  |
| 比例设定器C<br>[ JGSM-17 ]                        |  | 可接收由交流电压信号(AC200V)、交流测速传感器信号(AC30V)或直流电压信号(DC10V)传输来的主速信号,并将此信号转换为直流电压,进行5个独立的比例设定。还能独立施加偏置电压。  |
| 联动比例设定器<br>[ JGSM-05 ]                       |  | 可与与主机连接的交流测速传感器信号转换为直流电压,进行5个独立的比例设定,还能独立施加偏置电压。  |
| 位置控制器<br>[ JGSM-06 ]                         |  | 对内置于位移检测器(YVGC-500W型*)的同步信号(自动同步)进行同步整流,并将其转换为与旋转角度成正比的直流电压。<br>还具有信号混合功能,以从同步信号取出与指令信号的偏差信号。   |
| PID控制器<br>[ JGSM-07 ]                        |  | 以适用于简单的过程控制为目的,可独立设定比例增益、积分时间、微分时间。还具有积分复位、无反冲动作、抗积分饱和功能。   |

| 名称<br>〔型号〕                                      | 外观  | 功能  |
|---|---|---|
| 前置放大器<br>〔JGSM-09-□□〕*2                         |    | 进行直流电压信号的功率放大，作为辅助输出具有符号翻转输出的功能。插入插接式模块(JZSP-11 ~ -16型*1)，就具有该插接式模块的功能。   |
| 远程设定器<br>〔JGSM-10B〕                             |    | 通过与远程操作的VS操作器(JVOP-10型*1)的组合使用，可按照从远程或不同位置的几个操作器发出的“UP”、“DOWN”指令，使指令电压上升或下降。  |
| 运算放大器<br>〔JGSM-12-□□〕*3                         |    | 内部具有2个回路的集成电路运算放大器，通过安装各种运算阻抗，可以构成各种运算回路。   |
| 信号选择器A<br>〔JGSM-13〕                             |    | 以使用控制信号的切换回路为目的，内部具有C接点继电器2个回路及电源回路。  |
| 信号选择器B<br>〔JGSM-14〕                             |   | 可用于控制回路的切换回路，内部具有C接点继电器3个回路。<br>由JGSM-13型供电。<br>请务必与JGSM-13配对使用。  |
| 比较器<br>〔JGSM-15-□□〕*2                           |  | 通过所安装的插接式模块*1可以检测直流电压信号、电流信号、交流测速传感器信号、频率指令信号等的信号电平，并将其与预先设定的2个电平相比较，驱动继电器，进行接点输出(IC接点)。  |
| V/I变换器<br>〔JGSM-16-□□〕*2                        |  | 可将直流电压信号转换为仪表系统通常使用的电流信号(4 ~ 20mA)。并通过插入插接式模块*1，也可将频率信号、交流测速传感器信号转换为电流信号。   |
| D/A转换器<br>〔JGSM-18〕<br>〔JGSM-19〕                |  | 可将BCD 3位或12位二进制的数字信号高精度转换为0 ~ ± 10V的模拟量信号。<br>JGSM-18型: BCD3位输入型<br>JGSM-19型: 12位二进制型   |
| 静止型<br>电位计<br>〔JGSM-21 D/A转换部〕<br>〔JGSM-22 控制部〕 |  | 静止型电位计(JGSM-21、22型)向远程设定器(JGSM-10B型)追加以下功能。<br>· 停电时保持指令值。<br>· 可从外部设定加减速时间。<br>· 对于模拟量信号，可作为软起动器使用(模拟量跟踪型)。<br>JGSM-21型和JGSM-22型请务必配对使用。 |

\*1: 是本发明的标准产品。

\*2: JGSM-09-□□、-15-□□、-16-□□的附加代号中填写需装入的插接式模块型号末尾的数字。请参照VS插接式模块一览表。

\*3: JGSM-12-□□的附加代号中填写需装入的运算阻抗种类代号。

(注)VS系统模块的电源规格为200/220V 50Hz, 200/220V 60Hz。使用其它电源时，请使用变压器(电源容量6VA以下)。

#### VS系统模块的外形尺寸 mm

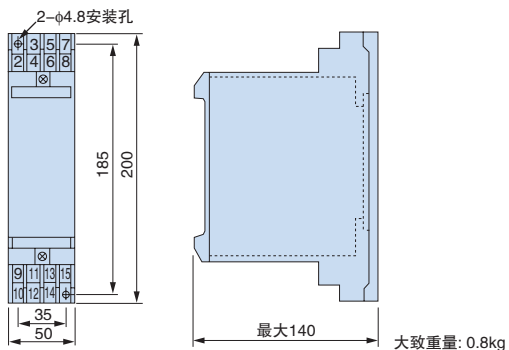

#### VS插接式模块一览表

| 用途                            | 名称       | 型号          |
|-------------------------------|----------|-------------|
| 希望将VS插接式模块的安装用连接器短接。          | 短接电路板    | JZSP-00型    |
| 希望缓冲加减速运行                     | 软起动器     | JZSP-12型    |
| 希望通过过程调节仪以及VS操作器JVOP-03型的信号运行 | I/V变换器   | JZSP-13型    |
| 希望通过VS操作器JVOP-04型的信号运行        | f/V变换器   | JZSP-14型    |
| 希望与主机联动运行                     | 测速传感器随动器 | JZSP-15型    |
| 希望进行各种信号的加减运算                 | 信号混合器    | JZSP-16□□型  |
|                               |          | JZSP-16-01型 |
|                               |          | JZSP-16-02型 |
|                               |          | JZSP-16-03型 |

### LCD操作器

采用6行显示的LCD显示操作器,可轻松确认必要的信息。内置拷贝功能。

外形尺寸 mm

| 型号       | 订货号         |
|----------|-------------|
| JVOP-180 | 100-041-022 |

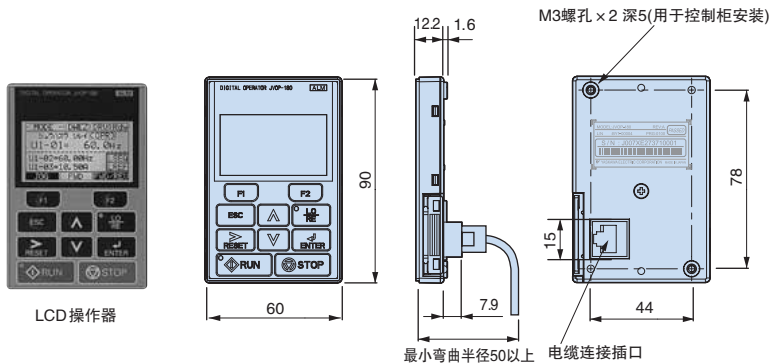

### 远程操作用接长电缆

可在远离变频器的位置进行操作。

| 型号         | 订货号   |
|------------|-------|
| WV001(1 m) | WV001 |
| WV003(3 m) | WV003 |

(注)请勿利用本电缆连接变频器和计算机。否则,可能会导致计算机损坏。



### 操作器柜面安装用配件

将LED/LCD操作器安装到控制柜时,需使用安装金属套件。

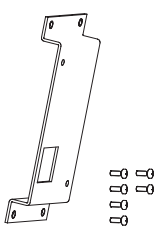
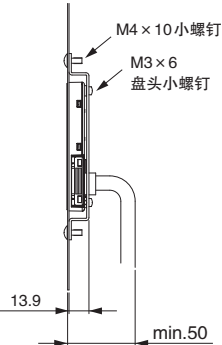
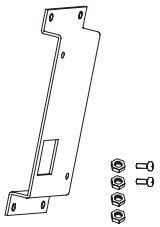
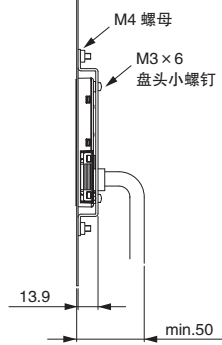
| 名称   | 型号         | 订货号         | 安装图   | 备注                               |
|--|------------|-------------|---|----------------------------------|
| <br>安装金属套件A | EZZ020642A | 100-039-992 |  | 螺钉固定用                            |
| <br>安装金属套件B | EZZ020642B | 100-039-993 |  | 螺母固定用<br>(注)控制柜内有焊接螺柱时,请使用螺母固定型。 |

## 带USB的拷贝装置(型号:JVOP-181)

简单操作就能拷贝参数。

作为变频器的RJ-45连接器与计算机的USB连接器的转换插头使用。

### 连接方法

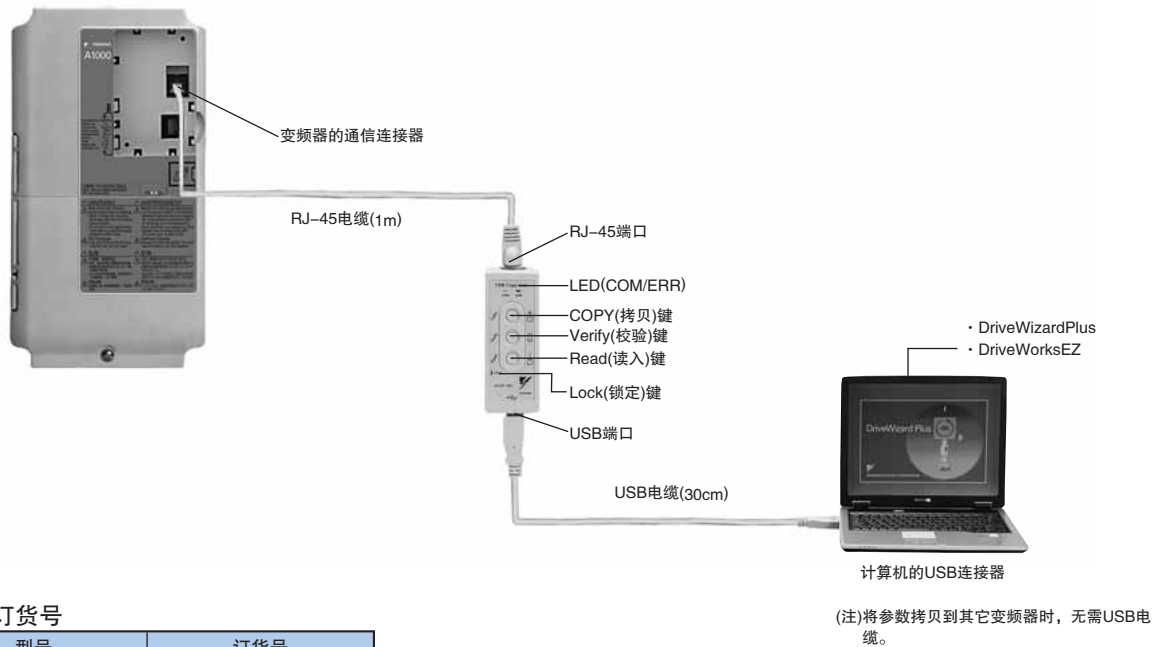

### 型号、订货号

| 型号       | 订货号         |
|----------|-------------|
| JVOP-181 | 100-038-281 |

(注)JVOP-181为带USB的拷贝单元、RJ-4电缆、USB电缆的组件。

### 规格

| 项目          | 规格                           |
|-------------|------------------------------|
| 端口          | LAN(RJ-45)<br>USB(依据Ver.2.0) |
| 电源          | 由计算机、变频器供电                   |
| 适用的OS(操作系统) | Windows2000/XP               |
| 存储容量        | 可存储1台变频器的参数                  |
| 外形尺寸        | 30(W) × 80(H) × 20(D)mm      |
| 附件          | RJ-45电缆(1m), USB电缆(30cm)     |

(注)1 仅当变频器的电源规格、容量、控制模式、软件版本均相同时, 才可写入参数。

2 必须安装USB驱动程序。(注)可从本公司产品·技术信息网站

www.yaskawa.com.cn免费下载。

3 计算机与变频器连接着时, 不能使用参数拷贝功能。

### 频率表、电流表



型号、订货号

| 型号                    | 订货号        |
|-----------------------|------------|
| 刻度75Hz满刻度: DCF-6A     | FM000065   |
| 刻度60/120Hz满刻度: DCF-6A | FM000085   |
| 刻度5A满刻度: DCF-6A       | DCF-6A-5A  |
| 刻度10A满刻度: DCF-6A      | DCF-6A-10A |
| 刻度20A满刻度: DCF-6A      | DCF-6A-20A |
| 刻度30A满刻度: DCF-6A      | DCF-6A-30A |
| 刻度50A满刻度: DCF-6A      | DCF-6A-50A |

(注)DCF-6A为3V、1mA, 内部阻抗3kΩ。由于A1000变频器的多功能模拟量监视器输出为0~10V(初始值), 所以请调节频率表刻度调节电阻(20kΩ)或通过参数H4-02(模拟量监视输出增益)将输出电压降至0~3V后使用。

外形尺寸 mm

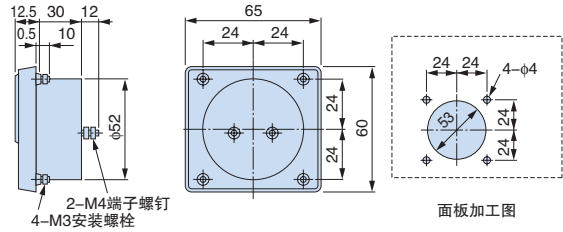

面板加工图

大致重量: 0.3kg

### 可变电阻电路板(安装于变频器的端子上)



型号、订货号

| 型号         | 订货号       |
|------------|-----------|
| 刻度调节用 20kΩ | ETX003120 |

接线图

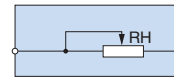

大致重量: 20g

### 频率设定器/频率表刻度调节电阻



型号、订货号

| 型号             | 订货号      |
|----------------|----------|
| RV30YN20S 2kΩ  | RH000739 |
| RV30YN20S 20kΩ | RH000850 |

外形尺寸 mm

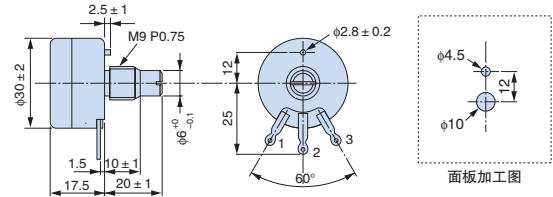

面板加工图

大致重量: 0.2kg

### 频率设定器用/频率表刻度调节电阻旋钮



型号、订货号

| 型号    | 订货号       |
|-------|-----------|
| CM-3S | HLNZ-0036 |

外形尺寸 mm

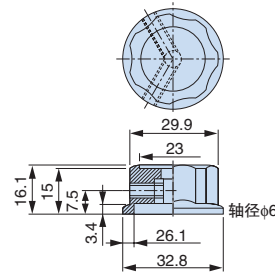

### 频率设定器用/频率表刻度调节电阻刻度盘



型号、订货号

| 型号          | 订货号         |
|-------------|-------------|
| NPJT41561-1 | NPJT41561-1 |

外形尺寸 mm

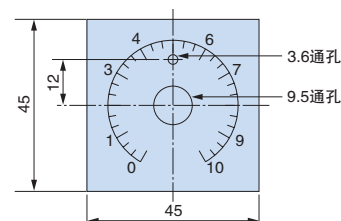



● 输出电压表



型号、订货号

| 型号                                 | 订货号      |
|------------------------------------|----------|
| 刻度 300V 满刻度<br>(整流型2.5级: SCF-12NH) | VM000481 |
| 刻度 600V 满刻度<br>(整流型2.5级: SCF-12NH) | VM000502 |

外形尺寸 mm

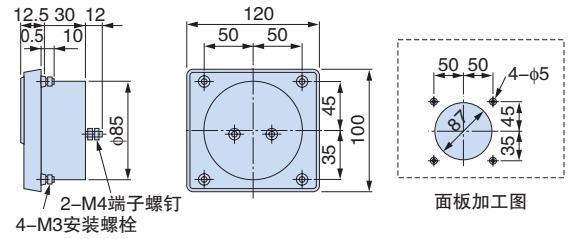

面板加工图

大致重量: 0.3kg

● 仪表变压器



型号、订货号

| 型号                                   | 订货号         |
|--------------------------------------|-------------|
| 600V仪表用仪表变压器:<br>UPN-15B 400V / 100V | 100-011-486 |

(注)普通的仪表变压器有时不能用于变频器的输出电压。请选择专为变频器输出设计的仪表变压器(PT000084), 或不用变压器的直读式电压表。

外形尺寸 mm

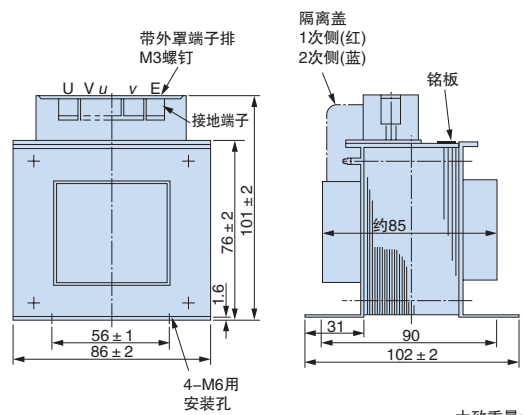

4-M6用安装孔

大致重量: 2.3kg

## 变频器应用的注意事项

### 选择

#### ■ 电抗器的设置

将变频器连接至大容量电源变压器(600kVA以上),或有进相电容器切换时,电源输入回路会流过过大的峰值电流,可能导致变换器部损坏。如果用于上述情况,请安装DC电抗器或AC电抗器,这对改善电源侧的功率因数也有较好的效果。200V/400V级22kW

以上的机型内置有

DC电抗器。另外,在同一电源系统中连接了直流电机驱动器等可控硅变换器时,应设置AC电抗器,而不必考虑右图所示的电源条件。

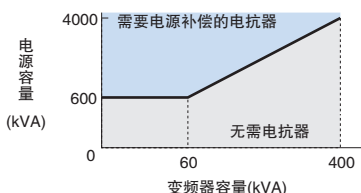

#### ■ 变频器容量

用1台变频器并联运行特殊电机和多台感应电机时,请选择适当容量的变频器,以满足电机额定电流合计的1.1倍小于变频器的额定输出电流的条件。

#### ■ 起动转矩

利用变频器驱动的电机的起动、加速特性受到接入的变频器的过载电流额定值的制约。与通过商用电源起动相比,通常转矩特性值较小。需要较大起动转矩时,请选择更高级容量的变频器,或同时提高电机和变频器的容量。

#### ■ 紧急停止

变频器发生故障时,保护功能发生动作并停止输出,但此时电机不能紧急停止。因此,对于必须紧急停止的机械设备请设置机械式停止、保持机构。

#### ■ 专用选购件

端子B1、B2、+1、+2是连接专用选购件的端子,除专用选购件以外请不要连接其它机器。

#### ■ 往复性负载的相关注意事项

在承受往复性负载的用途(起重机、升降机、冲压机、洗衣机等)中,反复流过150%以上的大电流时,变频器内部的IGBT会受到热应力的影响,可能会缩短使用寿命。作为大致标准,在载波频率为4kHz且峰值电流为150%时,起动/停止次数约为800万次。尤其是不要求低噪音时,请降低载波频率。另外,请通过降低负载、延长加减速时间或者将变频器容量提高1级等手段,将往复时的峰值电流降低至小于150%(在进行这些用途的试运行时,请务必确认往复时的峰值电流,并根据需要进行调整)。

在起重机应用中,由于点动时的快速起动、停止动作,为了确保电机的转矩和降低变频器电流,建议采用以下的标准选择方法。

- 选择变频器的容量,使峰值电流小于150%。
- 或者,将变频器容量提高到比电机容量大1级以上。

### 设置

#### ■ 柜内设置

变频器应设置在无油雾、飞絮、尘埃等漂浮物的清洁的环境中,或将变频器设置在漂浮物不能侵入的全封闭型柜中。将变频器设置在柜中时,请采取必要的冷却降温措施并选择适当的柜尺寸,使变频器的环境温度保持在容许温度范围内。另外,请勿将变频器安装在木材等易燃材料上。

安装位置难以达到上述要求时,备有应对油雾、振动等恶劣环境的耐环境强化规格,可供选用。详情请咨询本公司。

#### ■ 安装方向

请纵向安装在墙壁上。

### 设定

■ 驱动多台感应电机时,变频器的控制方式请采用V/f控制。

■ 在PM电机用无PG矢量控制模式下,初次运行本公司的标准同步电机之前,请务必根据适用的电机设定电机代码“E5-01”。

#### ■ 上限限制值

由于转速最高可达400Hz,因此进行了错误的设定是非常危险的。请利用上限频率设定功能设定上限限制值。

(出厂设定中,外部输入信号运行时的最大输出频率为60Hz。)

#### ■ 直流制动

直流制动动作电流以及动作时间的设定值过大时,会导致电机过热。

#### ■ 加减速时间

电机的加减速时间是由电机产生的转矩和负载转矩以及负载的惯性转矩( $GD^2/4$ )决定的。加减速中防止失速功能动作时,请重新设定较长的加减速时间。另外,防止失速功能动作后,加减速时间延长的量即为防止失速动作的时间量。要缩短加减速时间时,请同时提高电机和变频器的容量。

### 应对高次谐波抑制措施标准

本变频器符合“在高压或特别高压下受电的用户的高次谐波抑制措施标准”。

该标准对在高压或特别高压下受电的用户(特定用户)新设、增设或更新产生高次谐波的设备时流出的高次谐波电流的上限值作了规定。

关于计算高次谐波电流的技术要求,请参照社团法人日本电气工业会JEM-TR201“特定用户通用变频器的高次谐波电流计算方法”,采取必要的措施,以使高次谐波电流值小于规定的上限值。

另外,对于不受“在高压或特别高压下受电的用户的高次谐波抑制措施标准”限制的需求,请参照JEM-TR226“通用变频器(输入电流20A以下)的高次谐波抑制指南”。

## 操作

### ■ 接线检查

使变频器的输出端子短路。

如果将电源施加在变频器的输出端子U/T1、V/T2、W/T3上，变频器会损坏。接通电源前，请仔细检查接线和顺控器，确认有无接线错误。并确认控制回路端子(+V、AC等)有无短路、误接线。这些因素可能会导致误动作和故障。

### ■ 电磁接触器的设置

在电源侧设置电磁接触器(MC)时，请不要使用该MC频繁进行启动及停止操作。否则将导致变频器的故障。用MC进行ON/OFF切换时的频度最高为30分钟1次。

### ■ 维护和检查

即使切断了变频器的电源，其内置电容器也需要一定的时间来放电。检查时必须在充电指示灯熄灭时进行，否则电容器内残存的电压会导致触电事故。

变频器的散热片会产生高温，请勿触摸，否则会有烫伤的危险。请在切断变频器电源超过15分钟，并确认散热片已充分冷却后再更换冷却风扇。

### ■ 接线作业

进行经UL及C-UL标准认证的变频器的接线作业时，请使用圆形压接端子。

请使用端子制造厂商指定的铆接工具切实进行铆接作业。

### ■ 搬运、设置

请勿进行熏蒸处理。

在搬运和设置的任何时候都不要将变频器暴露在含卤素(氟、氯、溴、碘)的环境中。

## ● 使用外围设备时的注意事项

### ■ 接线用断路器的设置和选择

为保护接线，请在变频器电源侧设置接线用断路器(MCCB)。选择MCCB时，根据变频器电源侧的功率因数(随电源电压、输出频率、负载而变化)而定。尤其是完全电磁型MCCB因高次谐波电流的影响动作特性会发生变化，所以必须选择较大容量的断路器。请使用具有抑制高次谐波功能(可用于变频器装置)的漏电断路器，每台变频器应选用一个额定感度电流大于30mA的漏电变频器。(高频漏电流可能引发误动作。)无防高频漏电流功能的漏电断路器发生误动作时，请降低变频器的载波频率或更换为具有该功能的产品。或每台变频器均使用额定感度电流大于200mA的漏电断路器。

### ■ 电源侧电磁接触器的使用

为了切实切断电源与变频器之间的连接，建议设置电磁接触器(MC)。此时，请接入通过变频器的故障接点输出使MC断开的顺控环节。为了防止发生瞬时停电等停电后复电时的自动再起动作引起的事故，而在电源侧设置MC时，请不要使用MC频繁进行启动和停止(频繁使用会导致故障发生，频度最高为30分钟1次)。使用数字式操作器运行时，复电后不会自动再起动作，所以不能用

MC启动。另外，可使用电源侧MC使电机停止，但变频器特有的再生制动不动作，电机自由运行停止。此外，使用制动单元和制动电阻单元时，请设置通过制动电阻单元的热敏保护器接点关闭MC的顺控环节。

### ■ 电机侧电磁接触器的使用

原则上请不要在变频器与电机之间设置电磁接触器，运行中对其进行ON/OFF操作。在变频器运行过程中接通电磁接触器时，会流过很大的冲击电流，变频器的过电流保护动作。为切换至商用电源等而设置MC时，必须在变频器和电机停止运行后再进行切换。电机旋转时若进行切换，请选择速度搜索功能。

另外，为采取瞬时停电应对措施而必须使用MC时，请选择延迟释放型MC。

### ■ 热敏继电器的设置

为保护电机避免发生过热事故，变频器具有电子热保护功能，用1台变频器运行多台电机或多极电机等时，请在变频器与电机间设置热动型热敏继电器(THR)或热敏保护器。此时，请将参数L1-01(电机保护功能选择)设定为0(无效)。热动型热敏继电器或热敏保护器的设定，50Hz时为电机铭牌值的1.0倍，60Hz时为1.1倍。

### ■ 功率因数的改善(取消移相电容器)

为改善功率因数，请设置DC电抗器或在变频器电源侧设置AC电抗器。200V/400V级22kW以上的机型内置有DC电抗器。变频器输出侧的高次谐波可能会导致变频器输出侧功率因数改善用电容器及浪涌抑制器过热或损坏。另外，当过电流流过变频器时，过电流保护会动作，所以不必设置电容器和浪涌抑制器。

### ■ 电波噪音的干扰

变频器的输出输入(主回路)含有高次谐波成分，会给变频器附近使用的通信设备(AM无线电)造成不利影响。此时，通过设置噪声滤波器可以减少干扰的影响。另外，将变频器和电机以及电源侧之间换为金属管接线，再将金属管接地也很有效。

### ■ 电线的粗细和接线距离

变频器与电机之间的接线距离较长时(特别是低频率输出)，电缆的电压降会引起电机转矩下降。所以，接线时请使用足够粗的电线。

使用LCD操作器(选购件)时，请务必使用专用的连接电缆(选购件)。通过模拟量信号进行远程操作时，模拟量操作器或操作信号与变频器之间的控制线长度应小于50m，接线时应远离强电回路(主回路及继电器顺控回路)，避免受到来自外围设备的感应干扰。另外，不通过数字式操作器而是用外部频率设定器设定频率时，请如下图所示，使用双股绞合屏蔽线，屏蔽时请不要接大地，而应连接在屏蔽层接地用端子上。

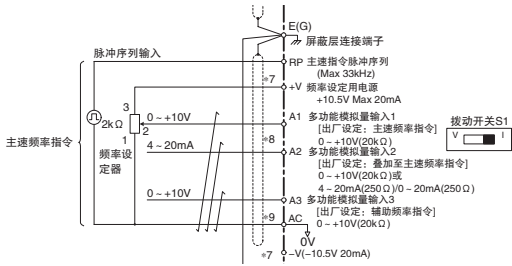

### ■ 抗干扰对策

A1000由于采用了PWM控制,在设定高载波频率时,与低载波频率设定相比,有增加电磁干扰的倾向。请参考下述对策实施事例考虑对策。

- 降低载波频率(参数C6-02),可以减小干扰的影响。
- 作为传感器类误动作、AM收音机的干扰防止对策,线路噪声滤波器很有效(参照第34页“外围设备·选购件一览表”)。
- 变频器防止动力线的感应干扰的有效对策是使信号线与动力线分离(隔开30cm以上,至少10cm以上),并使用双股绞合屏蔽线。

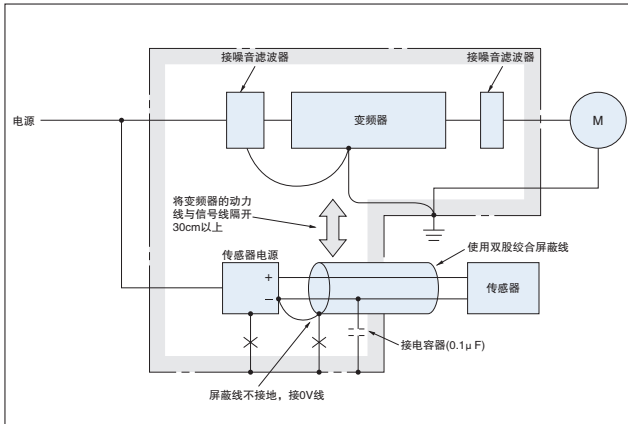

<参考JEMA资料>

### ■ 漏电流对策

变频器的动力线、大地及电机之间存在分布电容,导致产生高次谐波电流。请考虑针对外围设备的对策。

| 现象                                     | 对策   |
|--|--|
| 大地间的漏电流<br>漏电断路器或漏电继电器产生不必要的动作。        | <ul style="list-style-type: none"> <li>• 降低变频器的载波频率(参数C6-02)。</li> <li>• 漏电断路器使用高次谐波应对产品(三菱电机制造的NV系列等)。</li> </ul> |
| 线间漏电流<br>由于漏电流的高次谐波成分,外接的热继电器产生不必要的动作。 | <ul style="list-style-type: none"> <li>• 降低变频器的载波频率(参数C6-02)。</li> <li>• 使用变频器内置的电子热保护功能。</li> </ul>               |

变频器与电机间的接线距离和载波频率的设定值(大致标准)

| 接线距离                | 50m以下            | 100m以下                | 100m以上             |
|---------------------|------------------|-----------------------|--------------------|
| C6-02<br>(载波频率的设定值) | 1~A<br>(15kHz以下) | 1, 2, 7~A<br>(5kHz以下) | 1, 7~A<br>(2kHz以下) |

1台变频器连接多台电机时,接线距离为总接线长度。

无PG矢量控制、PM用无PG矢量控制模式下接线距离较长时,

请将载波频率设定为2kHz。超过100m时,请使用V/f控制。

另外,使用速度搜索功能时,请使用电流检出型速度搜索。

## ● 使用电机时的注意事项

### 现有标准电机的使用

#### ■ 低速域

用变频器驱动标准电机时,与使用商用电源驱动相比,电力损耗会有所增加。在低速域由于冷却效果差,电机的温度将会上升得较高。因此,在低速域内请降低电机的负载转矩。本公司标准电机的容许负载特性如上图所示。另外,在低速域需要100%连续转矩时,请考虑使用变频器专用电机。

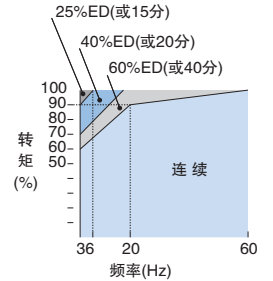

本公司标准电机的容许负载特性

#### ■ 绝缘耐压

输入电压较高(440V以上)或接线距离较长时,必须考虑电机的绝缘耐压性能。详情请向本公司咨询。

#### ■ 高速运行

以高于电机额定转速运行时,动态平衡及轴承的耐用性等方面可能会发生问题,请向电机制造厂商咨询。

#### ■ 转矩特性

用变频器驱动电机与用商用电源驱动时的转矩特性有所不同,必须先确认被驱动机械的负载转矩特性。

#### ■ 振动

A1000系列可选择高载波调制方式PWM控制(通过设定参数也可选择低载波调制方式PWM控制)。从而减小电机的振动,效果和使用商用电源驱动时几乎相同。但在以下情况下,振动可能会有所增加。

##### (1) 与机械系统的固有振动频率共振

平时一直以固定速度运行,而要进行可变速运行的机械需要特别注意。在电机基座下设置防振橡胶以及进行频率跳跃控制是非常有效的。

##### (2) 旋转体本身残留的不平衡

以高于电机额定速度进行高速运行时,需要特别注意。

#### ■ 噪音

噪音随载波频率变化而变化。在高载波频率下运行时,和用商用电源驱动时几乎相同。但以高于额定转速(60Hz)运行时,产生的风噪声将显著变大。

## 应用于同步电机

■ 即使变频器的电源处于切断状态，而电机仍然旋转时，电机的端子上会产生电压。进行带电部位的操作时，请务必注意下述事项。(否则会有触电的危险。)

- 即使变频器处于停止状态，而电机被负载拖着旋转的用途中，请务必在变频器的输出侧设置低压手动开关\*。

\*: 推荐例: (株)新爱知电机制作所“AICUT”LB系列等

- 请勿用于即使电源已切断，电机也可能被负载拖着以高于额定速度旋转的用途。
- 进行维护、检查及接线时，请先切断输出侧的低压手动开关，并至少等待1分钟后方可进行作业。
- 电机运行期间，请勿对低压手动开关进行ON/OFF操作。否则变频器可能会损坏。
- 电机自由运行中要接通低压手动开关时，请先接通变频器电源，在变频器停止的状态下进行操作。

■ 同步电机是不能用商用电源进行直接起动运行的电机。需要在商用电源下直接起动运行时，请利用感应电机进行变速驱动。

■ 1台变频器不能驱动多台同步电机。需要进行这样的运行时，请通过感应电机进行变速驱动。

■ 应用PM用无PG矢量控制模式，在起动时电机可能会反转1/8圈左右。

■ 起动转矩因所用电机而异。请在确认起动转矩、容许负载特性、冲击负载耐量以及速度控制范围之后，在该范围内使用。在该范围外使用时，请向本公司咨询。

■ 即使安装了制动电阻单元，在100%~20%的速度下制动转矩为125%以下，在低于20%的速度下制动转矩为50%以下。

■ 容许负载惯性矩为电机惯性矩的50倍以下。应用在该范围以外时，请向本公司咨询。

■ 有保持式制动器时，请在制动器解除后再起动电机。如果起动时机不对，电机可能会失速。

■ 对于搬运机械，尤其是升降机等重力负载的用途，应用PM电机时，请使用PM用带PG矢量控制模式。

此时，需根据PM电机的种类选择PG和PG速度控制卡。

- 使用SPM(表面磁铁)电机时，请使用绝对值编码器和SPM电机用的PG卡。

例: HIPERFACE/EnDat: PG-F3、SinCos: PG-E3、Resolver: PG-R3)

- 使用IPM(内置磁铁)电机时，无论是绝对值编码器还是补码PG/线驱动PG都可适用。但是，使用补码PG/线驱动PG时，请预先进行组合试验，确认无起动时的冲击、失调、以及与速度检测相关的错误显示等情况。

详情请向本公司咨询。

■ 为了以120Hz以上的速度起动自由运行中的电机，请通过短路制动功能\*停止电机一次。(使用短路制动功能时，需要专用的制动电阻。详情请咨询本公司。)

以120Hz以下的速度再次起动自由运行中的电机时，请使用速度搜索功能。

但是，长距离接线时，请使用短路制动功能，停止电机一次。

\*: 短路制动功能是指，通过变频器强制使电机发生线间短路，从而停止自由运行中的电机的功能。

## 用于特殊电机时的注意事项

■ 变极电机

变极电机的额定电流与标准电机不同，请在确认电机的最大电流后，再选择变频器。请务必在电机停止后进行极数切换。如果在旋转中切换电机极数，将会使再生过电压或过电流保护回路动作，导致电机自由运行停止。

■ 水下电机

由于水下电机的额定电流比标准电机大，在选择变频器容量时需要注意。另外，电机和变频器间的接线距离较长时，电压降会引起电机最大转矩下降，所以接线时请使用足够粗的电线。

■ 防爆型电机

驱动耐压防爆型电机时，必须检测电机和变频器组合后的防爆性能。驱动已有的防爆型电机时也相同。另外，变频器本体为非防爆构造，请设置在安全场所。

用于带PG耐压防爆型变频器电机的PG为本安防爆型结构。变频器和PG之间的接线，请务必通过专用的脉冲耦合器进行连接。

■ 齿轮传动电机

连续工作的转速范围因润滑方式及制造厂商而异。特别是使用机油润滑时，仅在低速域连续运行时会有烧结的危险。在超过60Hz的高速域使用时，请与制造厂商协商。

■ 单相电机

单相电机不适合通过变频器进行可变速运行。用电容器起动方式驱动电机时，在电容器内会流过高次谐波电流导致电容器损坏。分相起动方式和相斥起动方式的电机内部离心力开关不动作，可能会导致起动线圈烧坏，因此请更换为三相电机后使用。

#### ■ URAS振动机

URAS振动机是通过旋转安装在电机转子两轴端的重锤(不平衡配重块), 将重锤离心力作为振动力输出的振动电机。用变频器驱动时, 选择变频器的容量要注意以下几点。具体选择方法, 请向本公司咨询。

(1)在额定频率以下使用URAS振动机。

(2)变频器的控制模式选择使用V/f控制。

(3)由于振动力矩(负载惯性)要比电机惯性大10~20倍左右, 所以加速时间为5~15秒。

\*: 小于5秒时, 必须选择变频器。请向本公司咨询。

(4)由于偏心力矩的转矩(从静止状态开始旋转时的静摩擦转矩)较大, 启动时可能因转矩不足而导致无法启动。

#### ■ 带制动器的电机

用变频器驱动带制动器电机时, 制动器回路如果直接与变频器输出侧连接, 由于启动时电压降低, 导致无法释放制动器。请使用制动器用电源独立的带制动器电机, 并将制动器电源连接在变频器电源侧。一般使用带制动器电机时, 低速域的噪音可能会比较大。

#### 动力传动机构(减速机、传动带、传动链等)

在动力传递系统中使用机油润滑方式的齿轮箱和变速、减速机时, 如果仅在低速域连续运行, 机油润滑效果将会变差, 敬请注意。另外, 以超过60Hz的高速运行时, 因动力传递机构的噪音、寿命、离心力会引起强度等方面的问题, 请予以充分注意。



## ● 关于保证

### ■ 免费保证期限

产品的保证期限以向贵公司或贵公司客户交货后一年以内，或出厂后18个月以内两者中先到时间为准。

### ■ 保证范围

#### 故障诊断

初级故障诊断，原则上由贵公司实施。但可根据贵公司的要求由本公司或本公司的服务网提供收费服务。此时，根据与贵公司的商议结果，如果故障原因在本公司一方则免费服务。

#### 故障修理

针对所发生的故障，需要进行修理及产品更换时，本公司可以派人免费上门服务。但是以下场合为收费服务。

- 由于贵公司及贵公司的客户等的不正确的保管及使用，过失或者贵方的设计等原因引起故障的场合。
- 因贵公司未经本公司同意，擅自对本公司产品进行改造等而引起的故障时。
- 由于在本公司产品规格范围外使用本产品而引起的故障。
- 自然灾害及火灾等不可抗力而造成的故障。
- 超过保证期限时。
- 更换易损耗品及寿命到期的部件时。
- 因包装、熏蒸处理而导致产品不良时。
- 因客户使用DriveWorksEZ编制的程序导致动作不良或故障时。
- 其它非本公司责任引起的故障时。

上述服务仅限中国国内，国外的故障诊断等本公司恕不受理。如果客户希望提供在国外的售后服务，请使用有偿的国外服务合同。

#### 保证责任的免除

因本公司产品的故障，给贵公司或贵公司的客户等造成的机会丧失以及非本公司产品的损伤，或对其它业务的补偿，无论是否在保证期限内，均不属于本公司的保证范围。

### ■ 交货条件

标准产品(不包括变频器的设定和调试)运抵贵公司视为交货。现场调试、试运行等不属本公司责任。



# 安川变频器系列



| 名称                | 特长              | 容量范围(kW) |       |   | 概要  |
|-------------------|-----------------|----------|-------|---|---|
|                   |                 | 0.1      | 1     | 10 100 300  |   |
| 通用                | J1000<br>小形简易型  | 三相200 V级 | 0.1   | 5.5   | <ul style="list-style-type: none"> <li>超小型机身、可并列安装、控制柜设计紧凑</li> <li>带频率设定电位器单元(选购件)、操作简便</li> <li>采用抑制噪音的SwingPWM方式,可消除刺耳的噪音</li> <li>全范围、全自动转矩提升运行,可产生很高转矩(100%/1.5Hz, 150%/3Hz)</li> <li>带防止失速功能、速度搜索功能,即使负载或电源有波动,或者遇到瞬时停电也能继续运行</li> <li>带过励磁制动功能,没有制动电阻器也能紧急制动</li> </ul>            |
|                   |                 | 单相200 V级 | 0.1   | 2.2   |   |
|                   |                 | 三相400 V级 | 0.2   | 5.5   |   |
|                   | V1000<br>小型矢量控制 | 三相200 V级 | 0.1   | 18.5  | <ul style="list-style-type: none"> <li>小型、高性能(电流矢量控制)</li> <li>采用新技术,不仅能驱动感应电机,还能驱动同步电机(IPMM/SPMM)</li> <li>大起动转矩200%/0.5Hz*也可进行转矩限制<br/>*小于3.7kW的感应电机使用重载额定值</li> <li>根据用途选择功能,可简便地进行最佳设定</li> <li>带参数备份功能,采用装卸式端子排,维护简便</li> </ul>  |
|                   |                 | 单相200 V级 | 0.1   | 3.7   |   |
|                   |                 | 三相400 V级 | 0.2   | 18.5  |   |
| A1000<br>高性能矢量控制  | 三相200 V级        | 0.4      | 110   | <ul style="list-style-type: none"> <li>使用新技术,可以驱动感应电机或同步电机(IPMM/SPMM)</li> <li>尤其是驱动IPM电机的场合,即使无传感器也能实现高起动转矩运行(0 min<sup>-1</sup> 200%转矩)</li> <li>各用途选择功能,可以最适宜地设定参数</li> <li>带参数备份功能的可拆卸式端子排,保养简单(内置参数寄存器)</li> </ul> |   |
|                   | 三相400 V级        | 0.4      | 355*1 |   |   |
| H1000<br>高性能&超重负载 | 三相400 V级        | 0.4      | 560   | <ul style="list-style-type: none"> <li>超重规格过载能力可达200%, 3秒</li> <li>0.4-560kW大容量范围</li> <li>高性能电流矢量控制,确保带PG矢量控制时的高起动转矩(0min<sup>-1</sup>200%转矩)</li> </ul>   |   |
| 专用                | L1000A<br>电梯专用  | 三相200 V级 | 3.7   | 45  | <ul style="list-style-type: none"> <li>采用最先进的驱动技术,可控制新设(无齿轮同步电机)或更新(带齿轮感应电机)任一种电机</li> <li>准备各种绝对值编码器用接口,用作无齿轮同步电机驱动</li> <li>高性能无负载传感器功能和高分辨率绝对值编码器,防止制动器打开时反转</li> <li>通过与安全标准相应的输出切断功能,可设计安全的电梯系统</li> <li>可在停电时使用UPS和电池实施救援运行</li> <li>标准产品,符合RoHS(欧洲特定有害物质使用限制)指令</li> </ul>         |
|                   |                 | 三相400 V级 | 3.7   | 75  |   |
|                   | E1000<br>风机,泵专用 | 三相400 V级 | 0.75  | 630   | <ul style="list-style-type: none"> <li>采用最新技术,除了感应电动机,还可驱动同步电动机(IPMM/SPMM)</li> <li>与同步电动机组合,实现超节能运行更加小型化</li> <li>标配可视化编程功能(Drive Works EZ),可定制您喜爱的变频器</li> <li>按用途功能选择,实现轻松安装</li> <li>采用带参数备份功能的可拆卸式端子排,维护更简单(内置参数存储器)</li> <li>标准产品,符合RoHS(欧洲特定有害物质使用限制)指令</li> </ul>                 |
|                   | T1000V<br>纺织专用  | 单相200 V级 | 0.1   | 3.0   | <ul style="list-style-type: none"> <li>采用最新技术,除了感应电动机,还可驱动同步电动机(IPMM/SPMM)</li> <li>使用最优的摆频功能,线能均匀整齐的收卷</li> <li>利用机械惯性(运动)能量的KEB功能,即使瞬间停电,电机也不会空转,可以继续运行</li> <li>使用新开发的“自动控制KEB”功能,不需要繁琐的参数设定</li> <li>采用带参数备份功能的可拆卸式端子排,维护更简单(内置参数存储器)</li> <li>标准产品,符合RoHS(欧洲特定有害物质使用限制)指令</li> </ul> |
|                   |                 | 三相200 V级 | 0.1   | 18.5  |   |
|                   |                 | 三相400 V级 | 0.2   | 18.5  |   |

\*1: 有部分机型正在开发中。





# 海外服务网



| 地域    | 服务区域       | 服务据点所在地   | 服务公司   | 联系地址   |
|-------|------------|---|--|--|
| 北美    | 美国         | 芝加哥(本部)<br>洛杉矶<br>旧金山<br>新泽西<br>波士顿<br>俄亥俄<br>北卡罗莱纳 | ① YASKAWA AMERICA INC.                       | 本部<br>☎ +1-847-887-7000<br>FAX +1-847-887-7310 |
|       | 墨西哥        | 墨西哥城  | ② PILLAR MEXICANA. S.A. DE C.V.              | ☎ +52-555-660-5553<br>FAX +52-555-651-5573     |
| 南美    | 巴西         | 圣保罗   | ③ YASKAWA ELÉTRICO DO BRASIL LTDA.           | ☎ +55-11-3585-1100<br>FAX +55-11-3585-1187     |
|       | 哥伦比亚       | 波哥大   | ④ VARIADORES LTD.A.                          | ☎ +57-1-795-8250                               |
| 欧洲    | 整个欧洲<br>南非 | 法兰克福  | ⑤ YASKAWA EUROPE GmbH                        | ☎ +49-6196-569-300<br>FAX +49-6196-569-398     |
| 亚洲    | 日本         | 东京等   | ⑥ 株式会社安川电机<br>(制造、销售)                        | ☎ +81-0120-114-616<br>FAX +81-0120-114-537     |
|       |            |   | ⑦ 安川工程株式会社<br>(售后服务)                         |  |
|       | 韩国         | 首尔  | ⑧ YASKAWA ELECTRIC KOREA CORPORATION<br>(销售) | ☎ +82-2-784-7844<br>FAX +82-2-784-8495         |
|       |            |   | ⑨ 韩国安川工程技术(株)<br>(售后服务)                      |  |
|       | 中国         | 上海(本部)、北京、<br>广州、成都                                 | ⑩ 安川电机(中国)有限公司                               | 参见封底。  |
|       |            | 台北  | ⑪ 台湾安川电机股份有限公司                               | ☎ +886-2-8913-1333<br>FAX +886-2-8913-1513     |
|       | 新加坡        | 新加坡   | ⑫ YASKAWA ELECTRIC(SINGAPORE)PTE. LTD.       | ☎ +65-6282-3003<br>FAX +65-6289-3003           |
|       | 泰国         | 曼谷  | ⑬ YASKAWA ELECTRIC(THAILAND)CO., LTD.        | ☎ +66-2-017-0099<br>FAX +66-2-017-0090         |
|       | 越南         | 胡志明市  | ⑭ YASKAWA ELECTRIC VIETNAM CO., LTD.         | ☎ +84-8-3822-8680<br>FAX +84-8-3822-8780       |
|       |            | 河内  |  | ☎ +84-4-3634-3953<br>FAX +84-4-3654-3954       |
| 印度    | 班加罗尔       | ⑮ YASKAWA INDIA PRIVATE LIMITED                     | ☎ +91-80-4244-1900<br>FAX +91-80-4244-1901   |  |
| 印度尼西亚 | 雅加达        | ⑯ PT. YASKAWA ELECTRIC INDONESIA                    | ☎ +62-21-2982-6470<br>FAX +62-21-2982-6471   |  |
| 大洋洲   | 澳大利亚       | 请咨询美国服务公司(①)。                                       |  |  |

# A1000

## 安全上的注意



本产品可用于一般工业用三相交流电机的调速控制。

- 本变频器的故障有可能直接威胁人命，在用于危害人体的装置(原子能控制，航空航天器械，交通器械，医疗器械，各种安全装置等)需要谨慎对待。用于这些装置时，请与本公司联系。
- 本产品是在严格的质量管理下生产的。在如下情况中使用时，为防止发生重大事故，请配置安全装置：(1)变频器的故障有可能造成人身危险的情况，(2)变频器的故障有可能给重要设备造成重大损失的情况。
- 接线工作请委托电工专业人员。
- 请不要用于三相交流电机以外的负载。

## 客户咨询中心——帮您解决技术问题



TEL: 400-821-3680

周一~周五(节假日除外)9:00~11:30, 12:30~16:30

FAX: 021-5385-2008

※24小时接收传真

制造·销售

安川电机(中国)有限公司

● 总公司

地址：上海市黄浦区湖滨路222号领展企业广场一座22楼 〒200021

电话：021-53852200

传真：021-53852770

● 北京事务所

地址：北京市东城区东长安街1号 东方广场东方经贸城 西三办公楼10层11室 〒100738

电话：010-85184086

传真：010-85184082

● 广州事务所

地址：广州市天河区黄埔大道西平云路163号广电平云广场B塔1楼06单元 〒510656

电话：020-38780005

传真：020-38780565

● 成都事务所

地址：四川省成都市高新西区西芯大道3号国腾科技园5号楼1层104号房 〒611731

电话：028-86719370

传真：028-86719371

## 销售服务联络地址

# YASKAWA

株式会社 安川電機

最终使用者若为军事单位，或将本产品用于兵器制造等用途时，本产品将成为《外汇及外国贸易法》规定的出口产品管制对象，在出口时，需进行严格检查，并办理所需的出口手续。

为改进产品，本产品的规格，额定值及尺寸若有变更，恕不另行通告。

与本资料内容有关的咨询，请与本公司代理店或上述营业部门联系。

资料编号 CH-KAJP C710616 22W

© 2017年11月 编制

11-08

严禁擅自转载和复制